



MARK V
CONVECTION OVEN
INSTALLATION – OPERATION – MAINTENANCE

MARK V
FOURS À CONVECTION
MANUEL D'INSTALLATION – FONCTIONNEMENT – ENTRETIEN



BLODGETT OVEN COMPANY

www.blodgett.com
44 Lakeside Avenue, Burlington, Vermont 05401 USA Telephone (800) 331-5842, (802) 860-3700 Fax: (802)864-0183

PN 17561 Rev S (5/09)

© 2009 – G.S. Blodgett Corporation

IMPORTANT

WARNING: IMPROPER INSTALLATION, ADJUSTMENT, ALTERATION, SERVICE OR MAINTENANCE CAN CAUSE PROPERTY DAMAGE, INJURY OR DEATH. READ THE INSTALLATION, OPERATING AND MAINTENANCE INSTRUCTIONS THOROUGHLY BEFORE INSTALLING OR SERVICING THIS EQUIPMENT

AVERTISSEMENT: UNE INSTALLATION, UN AJUSTEMENT, UNE ALTÉRATION, UN SERVICE OU UN ENTRETIEN NON CONFORME AUX NORMES PEUT CAUSER DES DOMMAGES À LA PROPRIÉTÉ, DES BLESSURES OU LA MORT. LISEZ ATTENTIVEMENT LES DIRECTIVES D'INSTALLATION, D'OPÉRATION ET D'ENTRETIEN AVANT DE FAIRE L'INSTALLATION OU L'ENTRETIEN DE CET ÉQUIPEMENT.

FOR YOUR SAFETY

Do not store or use gasoline or other flammable vapors or liquids in the vicinity of this or any other appliance.

AVERTISSEMENT

Ne pas entreposer ni utiliser de l'essence ni d'autres vapeurs ou liquides inflammables dans le voisinage de cet appareil, ni de tout autre appareil.

The information contained in this manual is important for the proper installation, use, and maintenance of this oven. Adherence to these procedures and instructions will result in satisfactory baking results and long, trouble free service. Please read this manual carefully and retain it for future reference.

Les informations données dans le présent manuel sont importantes pour installer, utiliser et entretenir correctement ce four. Le respect de ces instructions et procédures permettra d'obtenir de bons résultats de cuisson et une longue durée de service sans problèmes. Veuillez lire le présent manuel et le conserver pour pouvoir vous y reporter à l'avenir.

Errors: Descriptive, typographic or pictorial errors are subject to correction. Specifications are subject to change without notice.

Erreurs: Les erreurs de description, de typographie ou d'illustration font l'objet de corrections. Les caractéristiques sont sujettes à modifications sans préavis.



***THE REPUTATION YOU CAN COUNT ON
UNE RÉPUTATION SUR LAQUELLE VOUS POUVEZ COMPTER***

For over a century and a half, The Blodgett Oven Company has been building ovens and nothing but ovens. We've set the industry's quality standard for all kinds of ovens for every foodservice operation regardless of size, application or budget. In fact, no one offers more models, sizes, and oven applications than Blodgett; gas and electric, full-size, half-size, countertop and deck, convection, Cook'n Hold, Combi-Ovens and the industry's highest quality Pizza Oven line. For more information on the full line of Blodgett ovens contact your Blodgett representative.

Cela fait maintenant dessus un siècle et demi que Blodgett se spécialise dans la fabrication de fours. Nous avons établi les normes de qualité qui s'appliquent dans l'industrie à tous les types de fours utilisés dans les services alimentaires, quel qu'en soit la taille, l'exploitation ou le budget. En fait, ni n'offre plus de modèles, de tailles et d'applications de fours que Blodgett. À gaz et électriques. De tailles différentes, sur plan de travail et superposables. Qu'il s'agisse de fours à convection, des modèles Cook'n Hold et Combi-Oven, ou de la gamme de fours à pizzas de la plus haute qualité offerte sur le marché. Pour de plus amples informations sur la gamme complète de fours Blodgett, veuillez contacter votre représentant Blodgett.

Your Service Agency's Address:
Adresse de votre agence de service:



Model/Modèle:

Serial Number/Numéro de série:

Your oven was installed by/
Installateur de votre four:

Your oven's installation was checked by/
Contrôleur de l'installation de votre four:

Table of Contents/ Table des Matières

<p>Introduction</p> <p>Oven Description and Specifications 2</p> <p>Oven Components 3</p> <p>Installation</p> <p>Delivery and Location 4</p> <p>Oven Assembly 5</p> <p>NSF Bolts 5</p> <p>Leg Attachment 6</p> <p>Caster Assembly 6</p> <p>Double Section Assembly 7</p> <p>Oven Leveling 7</p> <p>Utility Connections – Standards and Codes 8</p> <p>Electrical Connection 9</p> <p>Initial Startup 10</p> <p>Operation</p> <p>Safety Information 11</p> <p>Solid State Manual Control 12</p> <p>Solid State Digital Control 13</p> <p>Blodgett IQ2™ Vision Control 15</p> <p>Cook and Hold Control 25</p> <p>Pulse Plus 27</p> <p>Humidaire 28</p> <p>How Cook and Hold Works 29</p> <p>General Guidelines for Operating Personnel 30</p> <p>Suggested Times and Temperatures 31</p> <p>Maintenance</p> <p>Cleaning and Preventative Maintenance . 32</p> <p>Troubleshooting Guide 33</p>	<p>Introduction</p> <p>Description et Spécifications du Four 34</p> <p>Éléments du Four 35</p> <p>Installation</p> <p>Livraison et Implantation 36</p> <p>Montage du Four 37</p> <p>Boulons NSF 37</p> <p>Assemblage des Pieds 38</p> <p>Montage des Roulettes 38</p> <p>Montage de la Section Double 39</p> <p>Mise à Niveau du Four 39</p> <p>Branchements de Service – Normes et Codes 40</p> <p>Raccordement Électrique 41</p> <p>Mise en Marche Initiale 42</p> <p>Utilisation</p> <p>Informations de Sécurité 43</p> <p>Commandes Standard 44</p> <p>Commandes Numériques à Semi-Conducteurs 45</p> <p>Blodgett IQ2™ Commande Vision 48</p> <p>Commande Cuisson et Maintien 59</p> <p>Pulse Plus 61</p> <p>Humidaire 62</p> <p>Principe de la Fonction de Cuisson et Maintien 63</p> <p>Consignes Générales à l’Intention des Utilisateurs 64</p> <p>Durées et Températures Suggérées 65</p> <p>Entretien</p> <p>Nettoyage et Entretien Préventif 66</p> <p>Guide de Détection des Pannes 67</p>
---	--



Introduction

Oven Description and Specifications

Cooking in a convection oven differs from cooking in a conventional deck or range oven since heated air is constantly recirculated over the product by a fan in an enclosed chamber. The moving air continually strips away the layer of cool air surrounding the product, quickly allowing the heat to penetrate. The result is a high quality product, cooked at a lower temperature in a shorter amount of time.

Blodgett convection ovens represent the latest advancement in energy efficiency, reliability, and ease of operation. Heat normally lost, is recirculated within the cooking chamber before being vented from the oven: resulting in substantial reductions in energy consumption and enhanced oven performance.

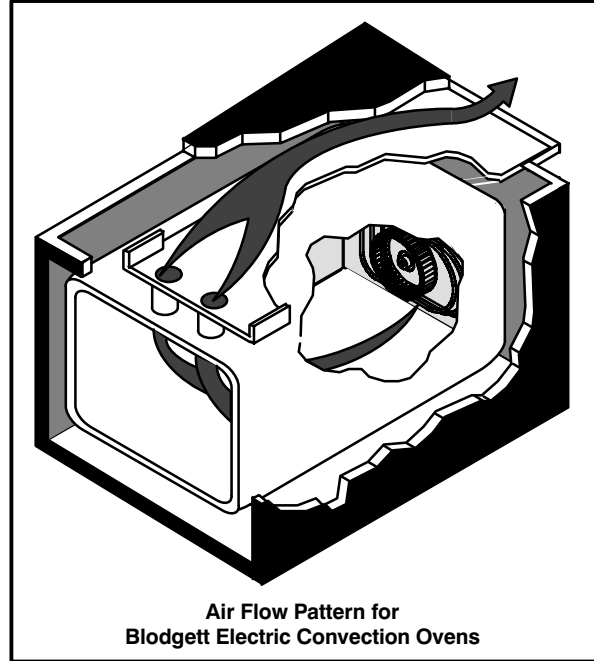

Air Flow Pattern for
Blodgett Electric Convection Ovens

Figure 1

ELECTRICAL SPECIFICATIONS (per section)								
KW	Hz	Volts	Phase	Amps				Electrical Connection (minimum size)
				L1	L2	L3	N	
U.S. and Canadian installations								
11.0	60	208	1	51	—	51	—	6 AWG
11.0	60	208	3	31	29	29	—	8 AWG
11.0	60	220-240	1	44	—	44	—	6 AWG
11.0	60	220-240	3	26	24	24	—	8 AWG
11.0	60	440	3	15	14	14	—	12 AWG
11.0	60	480	3	14	13	13	—	12 AWG
General Export installations								
11.0	50	208	3	18	18	18	4	Size per local code
11.0	50	220-240	1	48	—	—	48	Size per local code
11.0	50	220/380	3	18	16	16	2	Size per local code
11.0	50	240/415	3	18	14	14	4	Size per local code
11.0	50	230/400	3	18	15	15	3	Size per local code



Oven Components

Heating Elements – located on the back wall of the oven, the elements provide heat to the baking chamber on electric ovens.

Chain & Turnbuckle – controls operation of the oven doors.

Control Panel – contains wiring and components to control the oven operation.

Oven Racks – five racks are provided standard. Additional racks are available.

Rack Supports – hold oven racks.

Baffle – located on the back interior wall of the oven. Protects the blower wheel.

Blower Wheel – spins to circulate hot air in the baking chamber.

Convection Motor – provides power to turn the blower wheel.

Oven Lights – provide lighting inside the baking compartment.

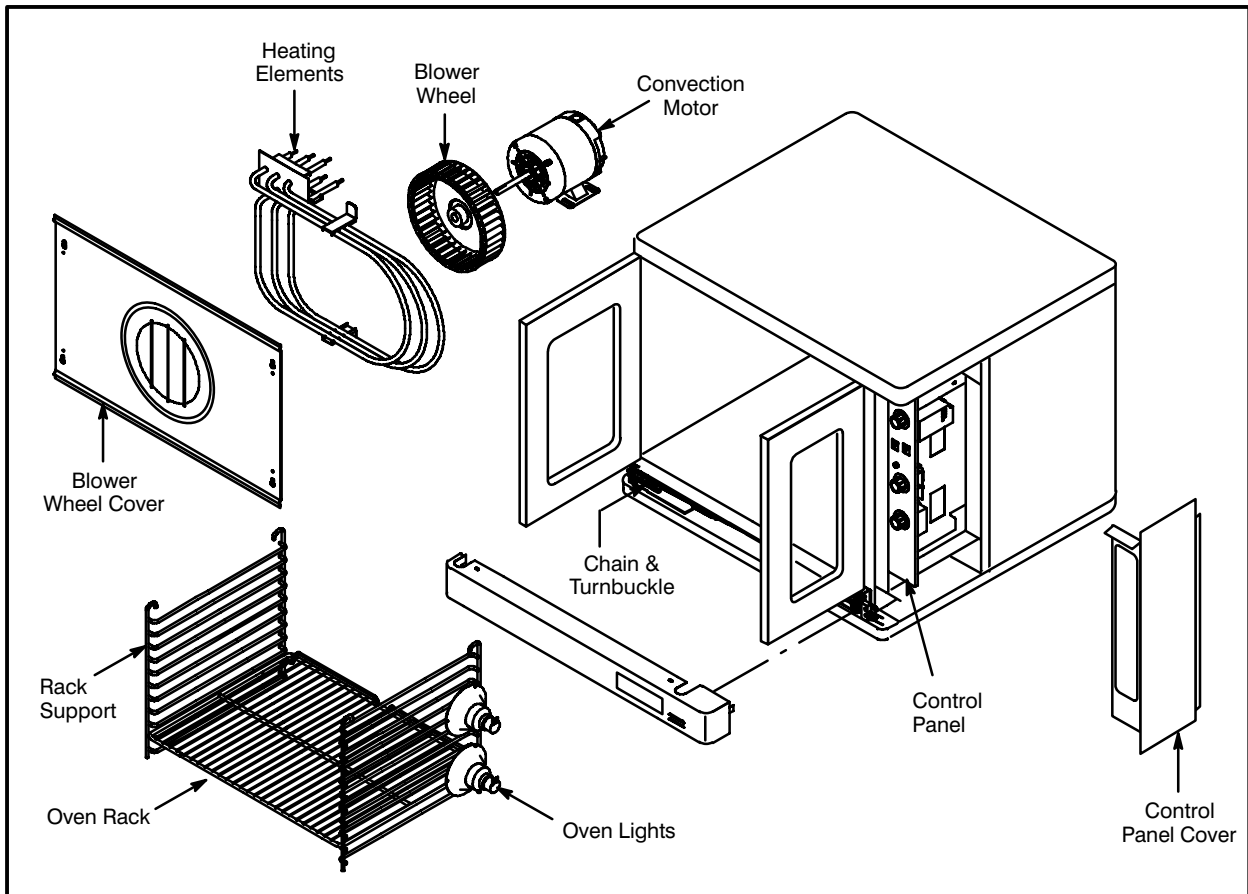

Figure 2



Installation

Delivery and Location

DELIVERY AND INSPECTION

All Blodgett ovens are shipped in containers to prevent damage. Upon delivery of your new oven:

- Inspect the shipping container for external damage. Any evidence of damage should be noted on the delivery receipt which must be signed by the driver.
- Uncrate the oven and check for internal damage. Carriers will accept claims for concealed damage if notified within fifteen days of delivery and the shipping container is retained for inspection.

The Blodgett Oven Company cannot assume responsibility for loss or damage suffered in transit. The carrier assumed full responsibility for delivery in good order when the shipment was accepted. We are, however, prepared to assist you if filing a claim is necessary.

OVEN LOCATION

The well planned and proper placement of your oven will result in long term operator convenience and satisfactory performance.

The following clearances must be maintained between the oven and any combustible or non-combustible construction.

- Oven body right side – 1" (2.5 cm)
- Oven body left side – 1" (2.5 cm)
- Oven body back – 1" (2.5 cm)
- Oven body bottom – 1/2" (1.2 cm)

The following clearances must be available for servicing.

- Oven body sides – 12" (30 cm)
- Oven body back – 12" (30 cm)

It is essential that an adequate air supply to the oven be maintained to provide a sufficient flow of combustion and ventilation air.

- Place the oven in an area that is free of drafts.
- Keep the oven area free and clear of all combustibles such as paper, cardboard, and flammable liquids and solvents.
- Do not place the oven on a curb base or seal to a wall. This will restrict the flow of air and prevent proper ventilation. Tripping of the blower motor's thermal overload device is caused by an excessive ambient temperature on the right side of the oven. This condition must be corrected to prevent permanent damage to the oven.

Before making any utility connections to this oven, check the rating plate to be sure the oven specifications are compatible with the electrical services supplied for the oven.

1. The rating plate is located on the underside of the upper ledge above the right hand door.

Oven Assembly

NSF BOLTS

These bolts are required by NSF to block any exposed hole on the back of an oven. This includes:

- any unit, single or stacked, without a back panel.
1. Locate the 5/16" bolts that were shipped with the oven.
 2. Install the bolts as shown in Figure 3.

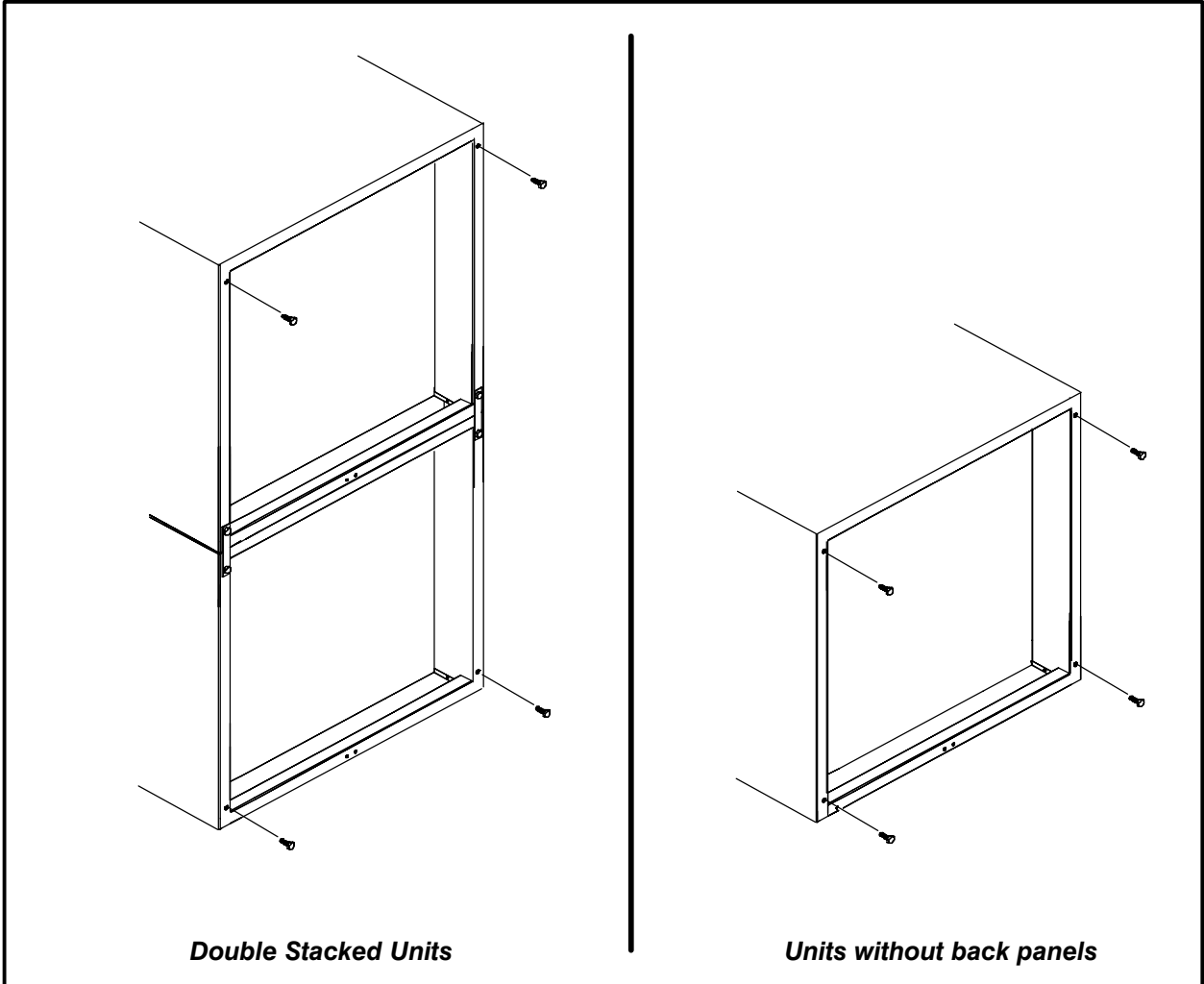

Figure 3



Installation

Oven Assembly

LEG ATTACHMENT

1. Push the oven onto a lift with the bottom of the oven down.
2. Align the threaded stud in each leg with the nut located inside each bottom corner of the oven frame. Turn the legs clockwise and tighten to the nearest full turn.
3. Align the two leg plate holes in each leg with those in the oven bottom. Secure each leg using two 1/2" bolts.

NOTE: If using casters see CASTER ASSEMBLY before proceeding.

4. Level the oven by screwing the adjustable leg feet in or out as necessary.

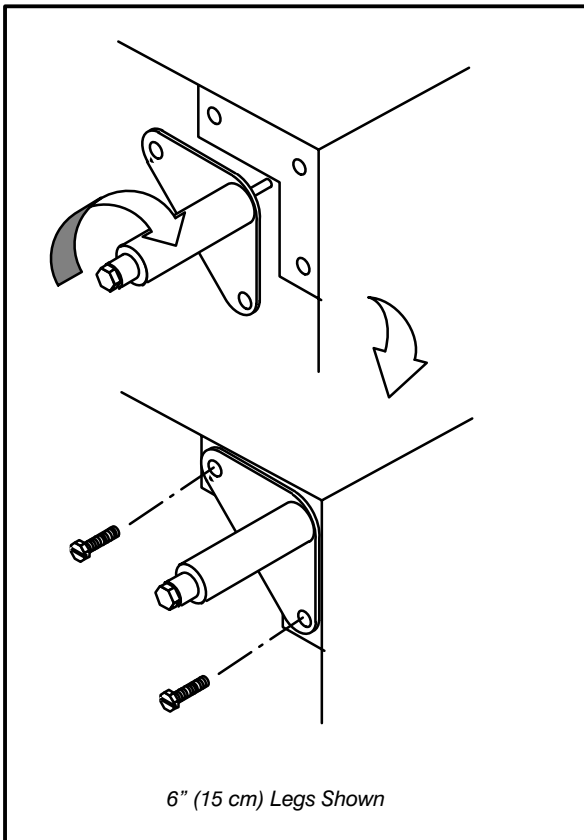

Figure 4

CASTER ASSEMBLY

NOTE: Install the locking casters on the front of the oven. Install the non-locking casters on the back of the oven.

Casters for Single and Double Stacked Ovens:

1. Attach the legs as described.
2. Pry the adjustable feet out of the legs.
3. Insert one caster into each leg as shown. Tighten the lock nuts to secure the casters.

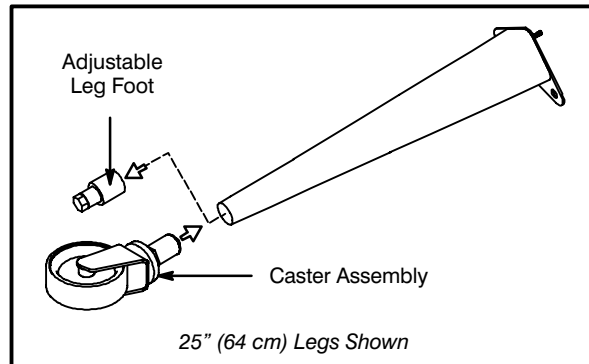

Figure 5

Low Profile Casters for Double Stacked Ovens:

1. Align the three holes in each caster assembly plate with those in the oven bottom. Secure each caster using three 1/2" bolts.

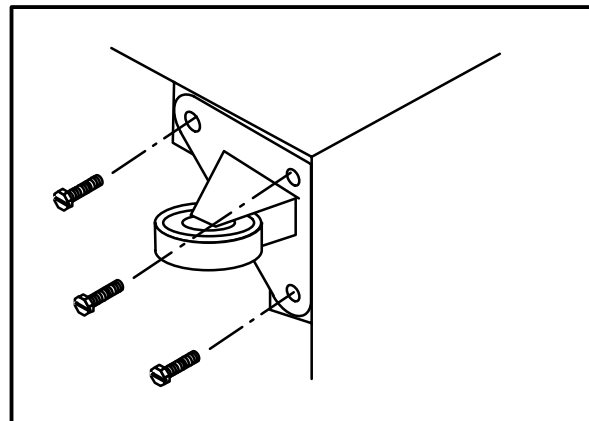

Figure 6



Oven Assembly

DOUBLE SECTION ASSEMBLY

NOTE: Old style ovens refer to units with painted exposed rear angle. New style ovens refer to units with rear angle iron enclosed in steel.

The following instructions apply to stacking two new style ovens.

1. Secure the short legs to the bottom sections as described.
2. Place the upper section in position on top of the lower oven.
3. Attach the stacking brackets using the remaining 5/16" bolts shipped with the ovens.
4. Attach the flue connector.

The following instructions apply to stacking a new style oven on an old style oven.

1. Secure the short legs to the bottom sections as described.
2. Place the upper section in position on top of the lower oven.

3. Attach the stacking brackets using the remaining 5/16" bolts shipped with the ovens.
4. Drill a clearance hole for a 5/16" bolt in the angle iron of the old style oven. Use the holes in the stacking brackets as a pilot.
5. Attach the stacking brackets to the old style oven with the 5/16" bolts and nuts provided in the kit.
6. Attach the flue connector.



WARNING!!

When stacking ovens be sure to remove the single oven flue boxes prior to attaching three-piece connector.

OVEN LEVELING

After assembly, the oven should be leveled and moved to the operating location.

1. The oven can be leveled by adjusting the feet or casters located on the bottom of each leg.

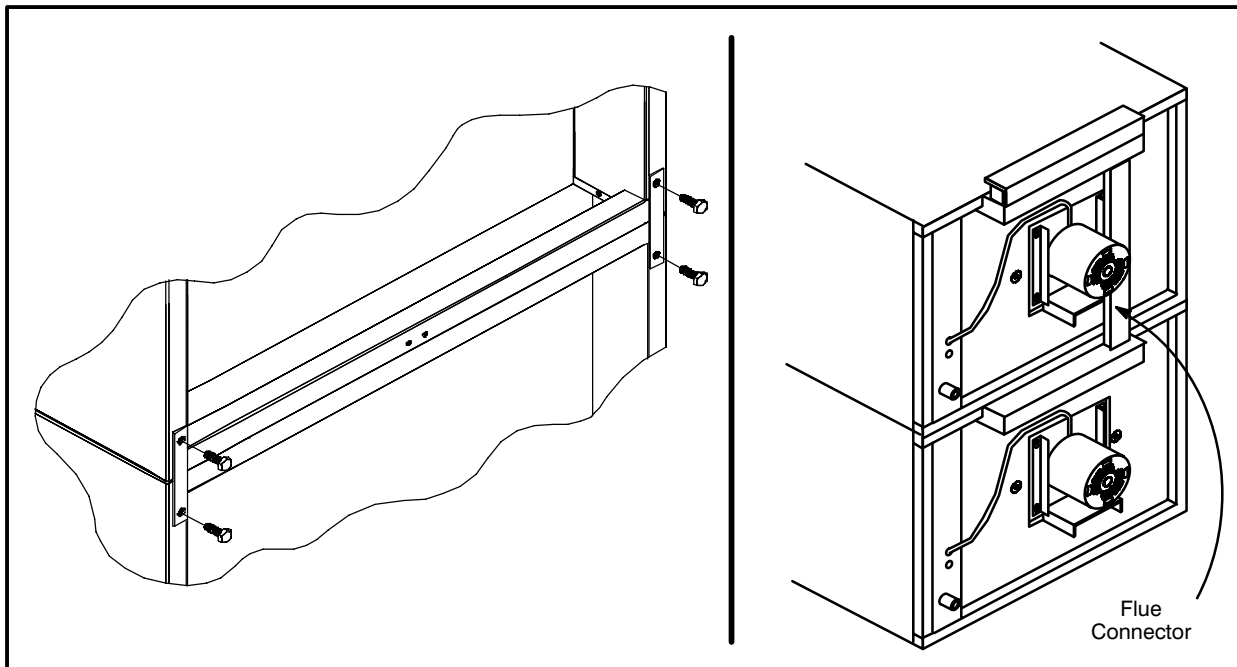

Figure 7



Installation

Utility Connections – Standards and Codes

THE INSTALLATION INSTRUCTIONS CONTAINED HEREIN ARE FOR THE USE OF QUALIFIED INSTALLATION AND SERVICE PERSONNEL ONLY. INSTALLATION OR SERVICE BY OTHER THAN QUALIFIED PERSONNEL MAY RESULT IN DAMAGE TO THE OVEN AND/OR INJURY TO THE OPERATOR.

Qualified installation personnel are individuals, a firm, a corporation, or a company which either in person or through a representative are engaged in, and responsible for:

- the installation of electrical wiring from the electric meter, main control box or service outlet to the electric appliance.

Qualified installation personnel must be experienced in such work, familiar with all precautions required, and have complied with all requirements of state or local authorities having jurisdiction.

U.S. and Canadian installations

All ovens, when installed, must be electrically grounded in accordance with local codes, or in the absence of local codes, with the *National Electrical Code, ANSI/NFPA 70—Latest Edition* and/or *Canadian National Electric Code C22.2* as applicable.

The ventilation of this oven should be in accordance with local codes. In the absence of local codes, refer to the National ventilation code titled, “*Standard for the Installation of Equipment for the Removal of Smoke and Grease Laden Vapors from Commercial Cooking Equipment*”, NFPA-96-Latest Edition.

General export installations

Installation must conform with Local and National installation standards. Local installation codes and/or requirements may vary. If you have any questions regarding the proper installation and/or operation of your Blodgett oven, please contact your local distributor. If you do not have a local distributor, please call the Blodgett Oven Company at 0011-802-860-3700.





Electrical Connection

Wiring diagrams are located in the control compartment and on the back of the oven.

The electric motor, indicator lights and related switches are connected to the oven as follows:

1. Remove the bottom trim and control panel covers. Slide the control panel forward.
2. Connect the supply conduit to the wire duct located in the lower left hand corner on the back of the oven.
3. Run the supply wires through the duct to the front of the oven.
4. Connect the supply wires to the terminal block in the control compartment at the lower right corner of the oven.
5. Reinstall the bottom trim and control panel covers.

NOTE: To prevent damage there is no power to the heating elements when the blower is not operating.

THE BLODGETT OVEN COMPANY CANNOT ASSUME RESPONSIBILITY FOR LOSS OR DAMAGE SUFFERED AS A RESULT OF IMPROPER INSTALLATION.

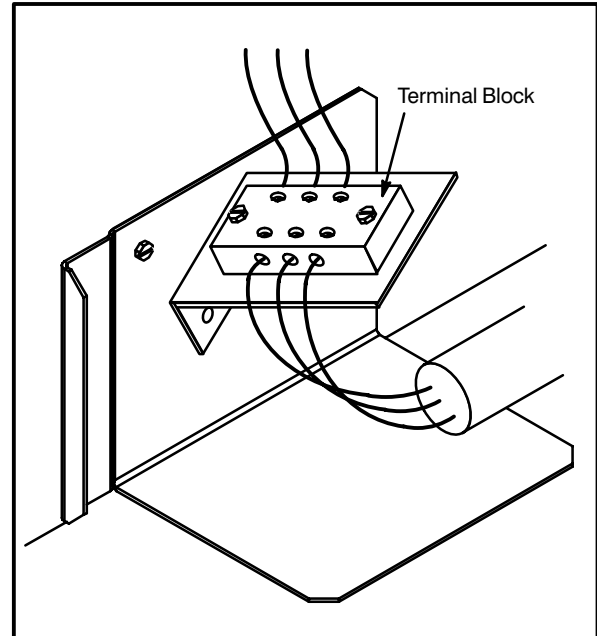

Figure 8



Installation

Initial Startup

OVEN RESTRAINT

If casters are used in conjunction with a power supply cord for movable appliances, a fixed restraint should be provided.

The restraint (ie: heavy gauge cable) should be attached without damaging the building. DO NOT use the gas piping or electrical conduit for the attachment of the permanent end of the restraint! Use anchor bolts in concrete or cement block. On wooden walls, drive hi test wood lag screws into the studs of the wall.

If the oven is moved from its regular location, the restraint must be reconnected when the oven is returned.

1. Mount the supplied bracket to the leg bolt just below the power cord.
2. Attach the clip on restraining cable to the mounting bracket.

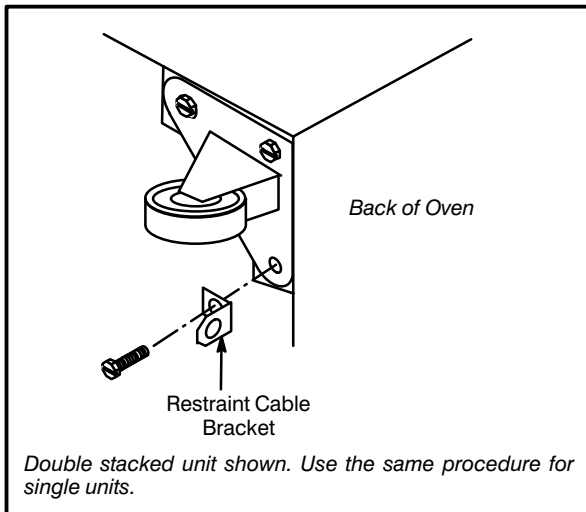

Figure 9

ADJUSTMENTS ASSOCIATED WITH INITIAL INSTALLATION

Each oven, and its component parts, have been thoroughly tested and inspected prior to shipment. However, it is often necessary to further test or adjust the oven as part of a normal and proper installation. These adjustments are the responsibility of the installer, or dealer. Since these adjustments are not considered defects in material or workmanship, they are not covered by the Original Equipment Warranty. They include, but are not limited to:

- calibration of the thermostat
- adjustment of the doors
- leveling
- tightening of fasteners.

No installation should be considered complete without proper inspection, and if necessary, adjustment by qualified installation or service personnel.



THE INFORMATION CONTAINED IN THIS SECTION IS PROVIDED FOR THE USE OF QUALIFIED OPERATING PERSONNEL. QUALIFIED OPERATING PERSONNEL ARE THOSE WHO HAVE CAREFULLY READ THE INFORMATION CONTAINED IN THIS MANUAL, ARE FAMILIAR WITH THE FUNCTIONS OF THE OVEN AND/OR HAVE HAD PREVIOUS EXPERIENCE WITH THE OPERATION OF THE EQUIPMENT DESCRIBED. ADHERENCE TO THE PROCEDURES RECOMMENDED HEREIN WILL ASSURE THE ACHIEVEMENT OF OPTIMUM PERFORMANCE AND LONG, TROUBLE-FREE SERVICE.

Please take the time to read the following safety and operating instructions. They are the key to the successful operation of your Blodgett conveyor oven.



SAFETY TIPS

For your safety read before operating

General safety tips:

- If the oven needs to be moved for any reason, the supply cord must be disconnected from the unit before removing the restraint cable. Reconnect the restraint after the oven has been returned to its original location.
- DO NOT remove the control panel cover unless the oven is unplugged.



Operation

Solid State Manual Control

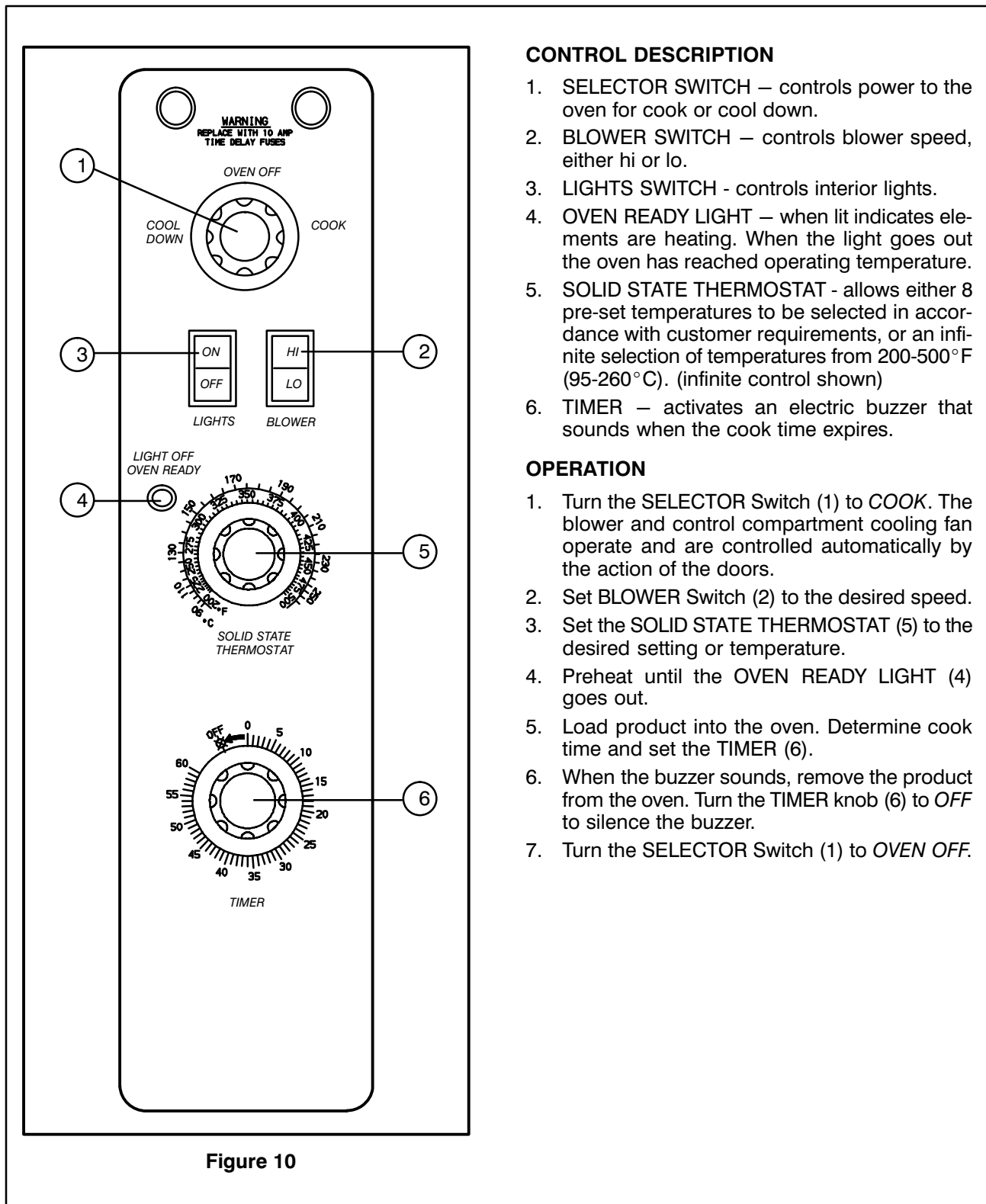

CONTROL DESCRIPTION

1. SELECTOR SWITCH – controls power to the oven for cook or cool down.
2. BLOWER SWITCH – controls blower speed, either hi or lo.
3. LIGHTS SWITCH - controls interior lights.
4. OVEN READY LIGHT – when lit indicates elements are heating. When the light goes out the oven has reached operating temperature.
5. SOLID STATE THERMOSTAT - allows either 8 pre-set temperatures to be selected in accordance with customer requirements, or an infinite selection of temperatures from 200-500° F (95-260°C). (infinite control shown)
6. TIMER – activates an electric buzzer that sounds when the cook time expires.

OPERATION

1. Turn the SELECTOR Switch (1) to *COOK*. The blower and control compartment cooling fan operate and are controlled automatically by the action of the doors.
2. Set BLOWER Switch (2) to the desired speed.
3. Set the SOLID STATE THERMOSTAT (5) to the desired setting or temperature.
4. Preheat until the OVEN READY LIGHT (4) goes out.
5. Load product into the oven. Determine cook time and set the TIMER (6).
6. When the buzzer sounds, remove the product from the oven. Turn the TIMER knob (6) to *OFF* to silence the buzzer.
7. Turn the SELECTOR Switch (1) to *OVEN OFF*.

Figure 10

Solid State Digital Control

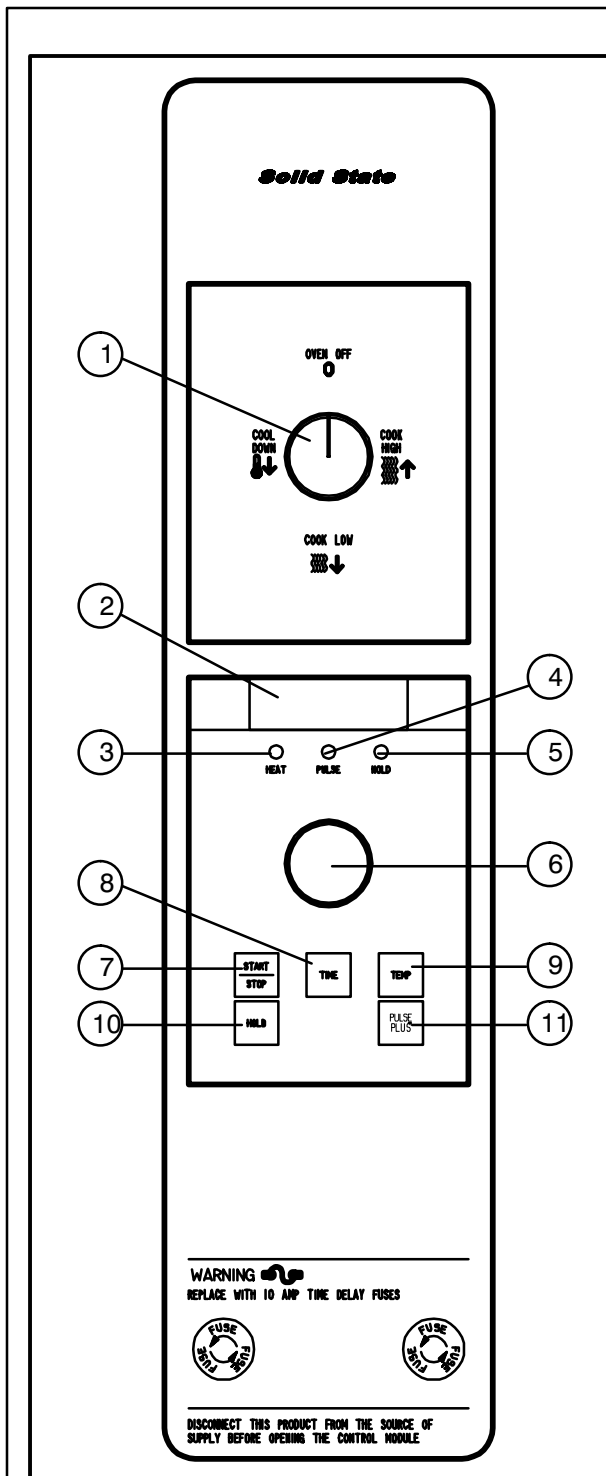

Figure 11

CONTROL DESCRIPTION

1. SELECTOR SWITCH – turns power to the oven on or off. Allows selection of Cook or Cool Down Modes and fan speed (if applicable).
2. DISPLAY – displays time or temperature and other information related to oven function.
3. HEAT LAMP – lights when heater is on.
4. PULSE LAMP – lights when Pulsed Fan Mode is turned on.
5. HOLD LAMP – lights when Hold Mode is turned on.
6. DIAL – used to enter set points in display
7. START/STOP KEY – starts or stops the timer.
8. TIME KEY – used to show time in the display.
9. TEMP KEY – used to show set temperature in the display.
NOTE: Actual temperature is shown while the TEMP key is held down.
10. HOLD KEY – turns Hold Mode on or off.
11. PULSE KEY – turns Pulse Mode on or off.

PROGRAMMING

To set the cook temperature:

1. Press TEMP (9) key.
2. Rotate dial (6) to enter temperature.

To set the cook time:

1. Press TIME (8) key.
2. Rotate the dial (6) to enter time.

NOTE: Time is entered in hours : minutes or minutes : seconds.

To set the hold time:

1. Press HOLD key (10) to turn hold mode on.
NOTE: HOLD light is on.
2. Rotate dial (6) to enter the hold temperature.
3. Press START/STOP key (7)

To set the pulse time:

1. Press PULSE KEY (11) to turn pulse mode on.
NOTE: Pulse light is on.
2. Rotate DIAL (6) to enter the pulse time. Pulse time is a portion of the pre-set cook time.



Operation

Solid State Digital Control

OPERATION

Cook Only:

1. Turn SELECTOR switch (1) to the desired position.
2. Enter the cook time and temperature.
3. Load product into oven.
NOTE: The display reads LOAD with the oven is near the set temperature.
4. Press the START/STOP key (7). The timer begins to count down.
5. When the cook timer reaches 00:00 the buzzer sounds and the display reads *DONE*.
6. Press the START/STOP key (7) to silence the buzzer.
7. Remove the product.

Cook with Hold:

NOTE: HOLD light is on when hold mode is on and off when hold mode is off.

1. Turn SELECTOR switch (1) to the desired position.
2. Enter the cook time and temperature.
3. Press the HOLD key (10). Enter the hold temperature.
4. Load product into oven.
NOTE: The display reads LOAD with the oven is near the set temperature.
5. Push the START/STOP (7) key. Timer begins to count down.
6. When the cook timer reaches 00:00 the buzzer sounds and the display reads *DONE*. The buzzer turns off after a few seconds. The display reads *HOLD* until the oven reaches the hold temperature. Then the timer begins to count up.
7. Push the START/STOP key (7) to stop timer.
8. Remove the product.
9. Push HOLD (10) key to turn off hold mode.

Cook with Pulse:

NOTE: PULSE light is on when pulse mode is on and off when pulse mode is off.

1. Turn the SELECTOR SWITCH (1) to the desired position.
2. Enter cook time and cook temperature.
3. Press PULSE KEY (11). Enter the pulse time.
NOTE: Pulse time is a portion of the cook time and does not increase the previously entered cook time.
4. Load product into oven.
NOTE: The display reads LOAD with the oven is near the set temperature.
5. Push START/STOP KEY (7). The timer begins to count down the cook time. The oven will be in pulse mode for the set pulse time. Once the set time has expired, the unit will automatically switch to cook mode and continue counting down.
6. When the cook timer reaches 00:00 the buzzer sounds and the display reads *DONE*.
7. Push the START/STOP KEY (7) to turn the buzzer off.
8. Remove the product.

Blodgett IQ2™ Vision Control

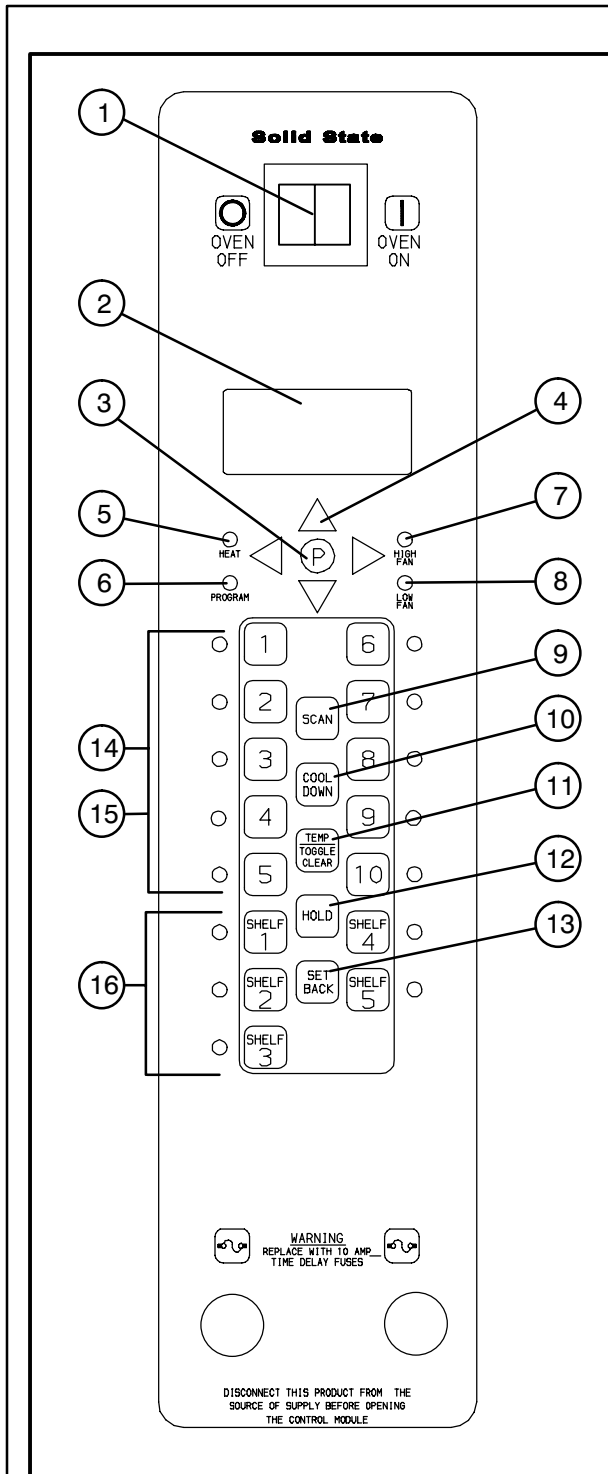

Figure 12

COMPONENT DESCRIPTION

1. OVEN POWER SWITCH – controls power to the oven.
2. DISPLAY – displays temperature and other controller related information.
3. PROGRAM KEY – press to enter the programming mode.
4. PROGRAM ARROW KEYS – use to move through programming menus and options
5. HEAT LED – when lit indicates the control is calling for heat.
6. PROG LED – when lit indicates the controller is in the programming mode.
7. HIGH FAN LED – when lit indicates the fan is running at high speed.
8. LOW FAN LED – when lit indicates the fan is running at low speed.
9. SCAN KEY – Press to view time remaining on multiple cook cycles and to review recipe programming.
10. COOL DOWN KEY – press to enter the cool down mode.
11. TEMP/TOGGLE/CLEAR KEY – press during programming to toggle options.
12. HOLD KEY – press to enter hold mode.
13. SET BACK KEY –
14. PRODUCT KEYS (1-10) – assigns a key to a programmed recipe and begins a programmed cooking process. Also used to enter numeric values in the programming mode.
15. PRODUCT LEDS – when lit indicate which product keys are currently in use or programmed for the current oven temperature and fan speed.
16. SHELF KEYS (1-5) – assigns a shelf key.



Operation

Blodgett IQ2™ Vision Control

OVEN OPERATION

Oven Startup:

1. Toggle the POWER SWITCH (1) to ON. The display gives the software revision level. The oven preheats to the lowest programmed first stage temperature. The LEDS (15) for all products with the same first stage temperature light.

Single Product Cooking Procedure:

NOTE: If the led next to the desired product key is lit skip step 1.

1. Press the desired PRODUCT KEY (14). The oven preheats to the first stage temperature for the selected product. When the oven reaches $\pm 10^\circ$ of the preheat temperature an alarm sounds and the DISPLAY (2) read:

LOAD

2. Load the product into the oven. Press the desired PRODUCT KEY (14).

If the shelf timing function is toggled to the on position for that product key, the DISPLAY (2) reads:

PICK SHLF

Press a SHELF KEY (16) to assign the product to that shelf and start the cook cycle. Within five seconds, the DISPLAY (2) scrolls the product name and shelf number and counts down the remaining cook time.

If the shelf timing function is toggled to the off position for that product, pressing the product key will start the cook cycle. The DISPLAY (2) scrolls the product name and counts down the remaining cook time.

NOTE: If the selected product has a cook time of greater than 59:59 the DISPLAY (2) switches to hours:minutes.

NOTE: If the selected product is a single stage recipe the LEDS for all single stage products with the same cook temperature and fan speed will light. If the selected product is a multiple stage recipe no other product LEDS will light.

NOTE: Press and hold the selected product key for three seconds to cancel the cook cycle for normal operation. To cancel the cook cycle when using shelf timing, press and hold the corresponding SHELF KEY (16) for 3 seconds.

3. When the cook time expires an alarm sounds and the DISPLAY (2) reads:

DONE
Product name

4. Press the selected product key to silence the alarm. Remove the product. If shelf timing is used, press the flashing SHELF KEY (16) to silence the alarm.

Multiple Batch Cooking Procedure:

This procedure is for single stage recipes with the same cook temperature and fan speed only.

NOTE: If the led next to the first desired product key is lit skip step 1.

1. Press the first desired PRODUCT KEY (14). The LEDS for all recipes with the same cook temperature and fan speed will light.

The oven preheats to the cook temperature for the selected product. When the oven reaches $\pm 10^\circ$ of the preheat temperature an alarm sounds and the DISPLAY (2) reads:

LOAD

Blodgett IQ2™ Vision Control

2. Load the product into the oven. Press the desired PRODUCT KEY (14).

If the shelf timing function is toggled to the on position for that product key, the DISPLAY (2) reads

PICK SHLF

Press a SHELF KEY (16) to assign the product to that shelf and start the cook cycle. Within five seconds, the DISPLAY (2) scrolls the product name and shelf number and counts down the remaining cook time.

If the shelf timing function is toggled to the off position for that product, pressing the product key will start the cook cycle. The DISPLAY (2) scrolls the product name and counts down the remaining cook time.

3. Load the second product. Press the desired PRODUCT KEY (14). the DISPLAY (2) reads

PICK SHLF

Press a SHELF KEY (16) to assign the product to that shelf and start the cook cycle for product two.

NOTE: Only products with lighted LEDs may be selected.

Repeat step 3 for additional products.

4. The DISPLAY (2) scrolls the product name and counts down the remaining cook time for the product with the least time remaining.

NOTE: To view the remaining cook time for the other products press and hold the SCAN KEY (9). The display cycles through the remaining cook times for each product. Only the led for the product with the cook time displayed will be lit.

5. When a cook time expires an alarm sounds. The display reads

DONE

The led for the finished product lights. All other LEDs are dark.

6. Press the SHELF KEY (16) for the finished product to silence the alarm. Remove the product. Close the oven door. The DISPLAY (2) scrolls the product name and counts down the remaining cook time for the product with the least time remaining.
7. When the cook time expires an alarm sounds and the display reads:

DONE

8. Press the SHELF KEY (16) to silence the alarm. Remove the product.

Oven Cool Down:

1. Close the oven door. Press the COOL DOWN KEY (10).

NOTE: Cool down cannot be activated with the oven door open. Once the cool down cycle has begun the doors may be opened to speed the cooling process.

To Review Recipe Programming:

1. Press the SCAN KEY (9). The display read:

RECIPE REVIEW
Select Product

The LEDs (15) for all previously programmed product keys light. Press the PRODUCT KEY (14) you wish to review. The display gives the recipe cook time for stage 1. Use the PROGRAM ARROW KEYS (4) to scroll through the recipe programming for the selected product key.

2. The control will exit recipe review after 30 seconds if no key is pressed.



Operation

Blodgett IQ2™ Vision Control

PRODUCT KEY PROGRAMMING

To enter the product programming mode

1. Press and hold the PROGRAM KEY (3). The DISPLAY (2) reads:

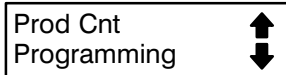

Use the PROGRAM ARROW KEYS (4) to highlight Programming. Press the PROGRAM KEY (3) to select. The display reads:

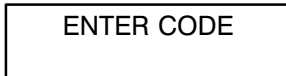

Use the PRODUCT KEYS (14) to enter the programming access code 1724. Press the PROGRAM KEY (3). The display reads:



Press the PROGRAM KEY (3). All of the product LEDSs will light and the display reads:

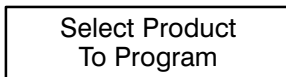

To select the product to program

2. Press the desired product key. The display reads:

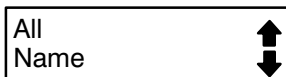

With All highlighted, press the PROGRAM KEY (3). The display reads:

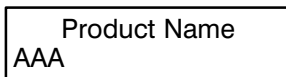

The first alphabetical listing in the product name library appears.

3. To change the product name, use the PROGRAM ARROW KEYS (4) to scroll through the product name library. When the desired product name is highlighted, press the PROGRAM KEY (3) to select.

To program the product

4. The display reads:



Definition: Shelf cook enables the operator to reference product to one of the five shelf positions in the oven. At the end of a shelf cooking cycle the oven will display the name of the product and the shelf number that is ready to be pulled. **Shelf cooking is not available for multi-stage recipes.**

Use non shelf cooking when you do not need to reference product to one of the five shelf positions in the oven. Non shelf cooking may be used for single stage recipes and **MUST be used for multi-stage recipes.**

Use the PROGRAM ARROW KEYS (4) to select either YES (for shelf cooking) or NO (for non shelf cooking). Press the PROGRAM KEY (3).

5. The display reads:

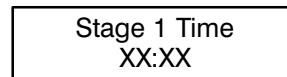

Use the PRODUCT KEYS (14) to enter the desired cook time. Press the PROGRAM KEY (3).

6. The display reads:

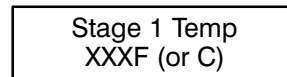

Use the PRODUCT KEYS (14) to enter the desired cook temperature. Press the PROGRAM KEY (3).

Blodgett IQ2™ Vision Control

7. The display reads:

Stage 1 Timing
XXX

Definition: There are 3 options for timing mode when shelf cooking: Straight, Flex and Sensitivity. Straight has no time adjustment. Flex adjusts the cook time to compensate for any difference between the setpoint and actual temperature. Sensitivity enables a product key to have a flex adjustment for each of the five shelves. Sensitivity values are set in the manager level programming.

NOTE: Sensitivity is only available when using shelf cooking.

Use the PROGRAM ARROW KEYS (4) to select the desired timing mode. Press the PROGRAM KEY (3).

8. The display reads:

Stage 1 Fan Spd
← XX →

Use the PROGRAM ARROW KEYS (4) to select either HIGH or LOW fan speed. Press the PROGRAM KEY (3).

9. The display reads:

Stage 1 Fan Cyc
← XXX →

Definition: There are 3 options for fan cycle time: Pulse, Heat and Full. Pulse allows the fan to turn on and off as programmed. Heat allows the fan to operate with heat only. Full provides continuous fan operation when door is closed.

Use the PROGRAM ARROW KEYS (4) to select the fan cycle. If heat or full are selected skip to step 10. If pulse is selected the display reads:

Stage 1 Fan On
XX:XX

Use the PRODUCT KEYS (14) to enter the desired length of the time the fan should be on in the pulse cycle. Press PROGRAM KEY (3). The display reads:

Stage 1 Fan OFF
XX:XX

Use the PRODUCT KEYS (14) to enter the desired length of the time the fan should be off in the pulse cycle. Press the PROGRAM KEY (3).

10. If you are programming a product using shelf cooking skip to step 11.

If you are programming a product that does not use shelf cooking the display reads:

Stage 2 Time
XX:XX

Repeat steps 5 through 10 for each remaining stage. If you are programming a single stage recipe without shelf cooking enter at time of 00:00 for stage 2.

11. The display reads:

Alarm 1 Time
XX:XX

Definition: If you would like the alarm to sound prior to the completion of the cook cycle you may program it here. The alarm time counts up from the beginning of the cook cycle. For example, if you want an alarm 9 minutes into the cook cycle, program the alarm time at 9:00.

Use the PRODUCT KEYS (14) to enter the time for the first alarm to sound. If 00:00 is entered for an alarm time, skip to step NO TAG.

Press the PROGRAM KEY (3). If a time other than 00:00 is entered the display reads:



Operation

Blodgett IQ2™ Vision Control

Alarm 1 Name
XXX

To change the alarm name, use the PROGRAM ARROW KEYS (4) to scroll through the alarm name library.

Press the PROGRAM KEY (3). The display reads:

Alarm 1 Done
XXX

Use the PROGRAM ARROW KEYS (4) to select either AUTOMATIC or MANUAL.

Press the PROGRAM KEY (3). The display reads:

Alarm 1 Tone
XXX

Use the PROGRAM ARROW KEYS (4) to select either NONE, SHORT, MEDIUM, LONG, DOUBLE, or LONG/SHORT.

Press the PROGRAM KEY (3). The display reads:

Alarm 2 Time
XXX

Repeat step 11 for alarm 2. If no Alarm 2 is desired, enter a time of 0.

12. Press the PROGRAM KEY (3). The display reads:

Hold Time
XX:XX

Use the PRODUCT KEYS (14) to enter desired hold time. If a hold time of 00:00 is entered skip to step NO TAG. Press the PROGRAM KEY (3).

13. The display reads:

Hold Temp
XXXF

Use the PRODUCT KEYS (14) to enter desired hold temperature. The minimum hold temperature is 140F. Press the PROGRAM KEY (3).

14. The display reads:

Hold Done
XXX

Use the PROGRAM ARROW KEYS (4) to select either AUTOMATIC or MANUAL. Press the PROGRAM KEY (3).

15. The display reads:

Hold Fan Speed
XXX

Use the PROGRAM ARROW KEYS (4) to select HIGH or LOW. Press the PROGRAM KEY (3).

To exit the program mode

16. The display reads:

Exit
All

Use the PROGRAM ARROW KEYS (4) to scroll down until exit is highlighted. Press the PROGRAM KEY (3). The display reads:

Recipe
Exit

To program another product key select recipe. To exit the program mode select exit. The display reads:

Product Cnt
Programming

Use the PROGRAM ARROW KEYS (4) to scroll down until exit is highlighted. Press the PROGRAM KEY (3) to exit the programming mode.

Blodgett IQ2™ Vision Control

MANAGER LEVEL PROGRAMMING

Entering the manager programming mode

1. Press and hold the PROGRAM KEY (3). The display reads:

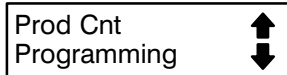

Use the PROGRAM ARROW KEYS (4) to highlight Programming. Press the PROGRAM KEY (3) to select. The display reads:

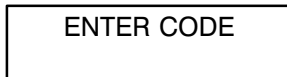

Use the PRODUCT KEYS (14) to enter the programming access code 6647. Press the PROGRAM KEY (3). The display reads:

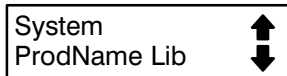

Programming the MANAGER SYSTEM options

1. With System highlighted, press the PROGRAM KEY (3) to select. The display reads:

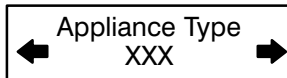

Use the PROGRAM ARROW KEYS (4) to highlight electric half, electric full, XCEL, gas half or gas full. Press the PROGRAM KEY (3) to select the correct appliance type.

2. The display reads:

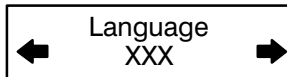

Use the PROGRAM ARROW KEYS (4) to select either English or Other. Press the PROGRAM KEY (3) to select the desired language.

3. The display reads:

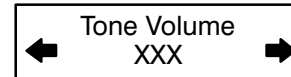

Use the PROGRAM ARROW KEYS (4) to select None, 1, 2, 3 or 4. Press the PROGRAM KEY (3) to select the desired level for all audible signals.

4. The display reads:

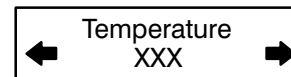

Use the PROGRAM ARROW KEYS (4) to select either F or C. Press the PROGRAM KEY (3) to select the desired temperature units.

5. The display reads:

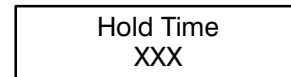

Use the PRODUCT KEYS (14) to enter the length of hold time for the manual hold button. Press the PROGRAM KEY (3).

If a time of 00:00 is entered skip to step 6.

If a hold time is entered the display reads:

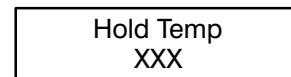

Use the PRODUCT KEYS (14) to enter the hold temperature for the manual hold button. Press the PROGRAM KEY (3). The display reads:

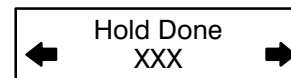

Use the PROGRAM ARROW KEYS (4) to select either AUTOMATIC or MANUAL. Press the PROGRAM KEY (3). The display reads:

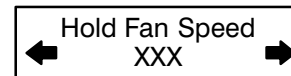

Use the PROGRAM ARROW KEYS (4) to select HIGH or LOW. Press the PROGRAM KEY (3).



Operation

Blodgett IQ2™ Vision Control

6. The display reads:

Setback Time
XXX

Definition – Setback time is an energy savings feature that automatically lowers the cavity temperature when the oven is idle.

Use the PRODUCT KEYS (14) to enter the length of the time the oven is idle before entering setback mode. Press the PROGRAM KEY (3).

If a time of 00:00 is entered skip to step 7.

If a setback time is entered the display reads:

Setback Temp
XXX

Use the PRODUCT KEYS (14) to enter the setback temperature. Press the PROGRAM KEY (3).

7. The display reads:

Shelf Sense
XXX

Definition – If you are using sensitivity as a timing mode for single stage stage recipes this feature must be turned on.

Use the PROGRAM ARROW KEYS (4) to select either Yes or No. Press the PROGRAM KEY (3).

If no is selected skip to step 8.

If yes is selected the display reads:

Shelf 1 Sens
XXX

Use the PRODUCT KEYS (14) to enter a sensitivity level of 1-9 for shelf 1. Press the PROGRAM KEY (3). Repeat for shelves 2-5.

8. The display reads:

Preheat Time
XXX

Definition – This function programs time for the oven to idle after reaching the preheat temperature allowing heat to saturate the oven cavity. The preheat time only applies to the initial preheat after a cold start. This is strictly a prompt, the user may begin a bake cycle even with the preheat prompt displayed.

Use the PRODUCT KEYS (14) to enter a preheat time. Press the PROGRAM KEY (3).

Blodgett IQ2™ Vision Control

Programming the PRODUCT NAME

NOTE: Use these instructions to modify an existing name, to add a product name or to delete a name already in the library.

NOTE: Names may be up to 16 characters long and can contain letters and numbers.

1. After entering the manager level programming (see page 21) the display reads:

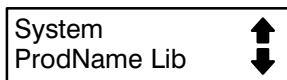

With ProdName Lib highlighted, press the PROGRAM KEY (3) to select. The display reads:

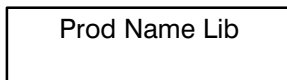

2. Use the up and down PROGRAM ARROW KEYS (4) to scroll through the existing product names. Or press the PRODUCT KEY (14) that corresponds with the first letter of the name you are looking for. Then use the PROGRAM ARROW KEYS (4) to scroll to the desired name.
3. Press the SCAN KEY (9) to edit the name.

4. Use the PRODUCT KEYS (14) to edit the product name. Press the right arrow key to advance to the next character.

To clear the product name, press the TEMP/TOGGLE/CLEAR KEY (11).

NOTE: Use product key 1 for spaces, periods, quotation marks and underlines.

5. Once the product name has been entered, press the PROGRAM KEY (3). The display reads:

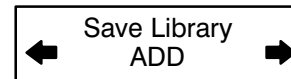

Use the PROGRAM ARROW KEYS (4) to select either ADD, MODIFY or CANCEL. Select ADD to create a new product name. Select MODIFY to change an existing product name. Select CANCEL to exit the edit mode without saving your changes.

NOTE: To delete an existing product name, find the name in the product library. Press the TEMP/TOGGLE/CLEAR KEY (11) to clear the entire product name. Then select MODIFY to overwrite the name with a clear screen.

6. Press the PROGRAM KEY (3) to exit the product name library.



Operation

Blodgett IQ2™ Vision Control

Programming the ALARM NAME

NOTE: Use these instructions to modify an existing name, to add an alarm name or to delete a name already in the library.

NOTE: Names may be up to 16 characters long and can contain letters and numbers.

1. After entering the manager level programming (see page 21) the display reads:

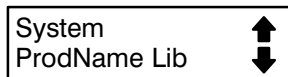

Use the PROGRAM ARROW KEYS (4) to highlight Alarm Lib. Press the PROGRAM KEY (3) to select. The display reads:

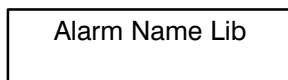

2. Use the up and down PROGRAM ARROW KEYS (4) to scroll through the existing alarm names. Or press the PRODUCT KEY (14) that corresponds with the first letter of the name you are looking for. Then use the PROGRAM ARROW KEYS (4) to scroll to the desired name.
3. Press the SCAN KEY (9) to edit the name.
4. Use the PRODUCT KEYS (14) to edit the alarm name. Press the right arrow key to advance to the next character.

To clear the alarm name, press the TEMP/TOGGLE/CLEAR KEY (11).

NOTE: Use product key 1 for spaces, periods, quotation marks and underlines.

5. Once the alarm name has been entered, press the PROGRAM KEY (3). The display reads:

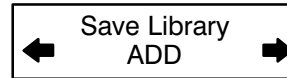

Use the PROGRAM ARROW KEYS (4) to select either ADD, MODIFY or CANCEL. Select ADD to create a new alarm name. Select MODIFY to change an existing alarm name. Select CANCEL to exit the edit mode without saving your changes.

NOTE: To delete an existing alarm name, find the name in the product library. Press the TEMP/TOGGLE/CLEAR KEY (11) to clear the entire alarm name. Then select MODIFY to overwrite the name with a clear screen.

6. Press the PROGRAM KEY (3) to exit the alarm name library.

Exiting the manager program mode

1. The display reads:

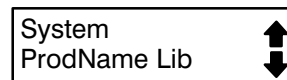

Use the PROGRAM ARROW KEYS (4) to scroll up until Exit is highlighted. Press the PROGRAM KEY (3). The display reads:

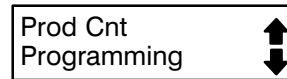

Use the PROGRAM ARROW KEYS (4) to scroll up until Exit is highlighted. Press the PROGRAM KEY (3) to exit the programming mode.

Cook and Hold Control

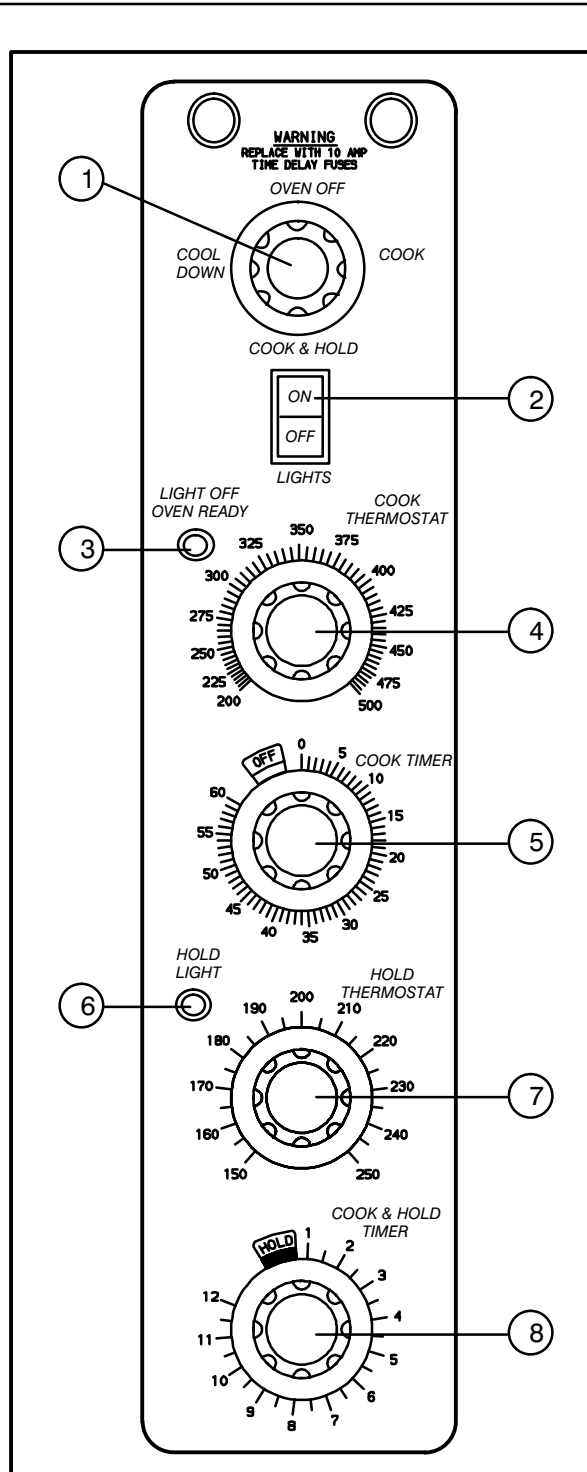

Figure 13

CONTROL DESCRIPTION

1. SELECTOR SWITCH – controls power to the oven for cook, cook & hold, and cool down.
2. WHITE LIGHTS SWITCH – controls interior lights.
3. OVEN READY LIGHT – when lit indicates elements are heating. When the light goes out the oven has reached operating temperature.
4. COOK THERMOSTAT – controls oven temperature in the cook cycle.
5. COOK TIMER – activates an electric buzzer that sounds when the cook time expires.
6. HOLD THERMOSTAT – controls oven temperature in the hold cycle.
7. HOLD LIGHT - indicates the oven is in hold.
8. COOK & HOLD TIMER – controls the length of cook time from 0 to 12 hours. When the cook time ends, oven temperature control switches from the cook to the hold thermostat.



Operation

Cook and Hold Control

OPERATION

Cook Only:

1. Turn the SELECTOR SWITCH (1) to *COOK*. The blower and control compartment cooling fans operate and are controlled automatically by the action of the doors.
2. Set the COOK THERMOSTAT (4) to the desired temperature.
3. Preheat until the OVEN READY LIGHT (3) goes out.
4. Load product into the oven. Set the COOK TIMER (5) to the desired cook time.
5. When the buzzer sounds, remove the product. Turn the COOK TIMER (5) to *OFF* to silence the buzzer.
6. Turn the SELECTOR SWITCH (1) to *OVEN OFF*.

Cook and Hold:

1. Turn the SELECTOR SWITCH (1) to *COOK*. The blower and control compartment cooling fans operate and are controlled automatically by the action of the doors.
2. Set the COOK THERMOSTAT (4) to the desired cook temperature.
3. Set the HOLD THERMOSTAT (6) to the desired hold temperature.
4. Preheat the oven until the OVEN READY LIGHT (3) goes out.
5. Load product into the oven.
6. Turn SELECTOR Switch (1) to *COOK & HOLD*.
7. Set the COOK & HOLD TIMER (8) to the desired cook time.
8. When the cook time ends the oven switches to *HOLD* and the HOLD LIGHT (7) comes on.
9. The oven remains at the hold temperature until the product is removed and the oven is turned off.
NOTE: In the HOLD cycle, the blower goes on and off with the burner.
10. Turn the SELECTOR SWITCH (1) to *OVEN OFF*.

COOL DOWN

1. For COOL DOWN operation set the SELECTOR SWITCH (1) to *COOL DOWN*.

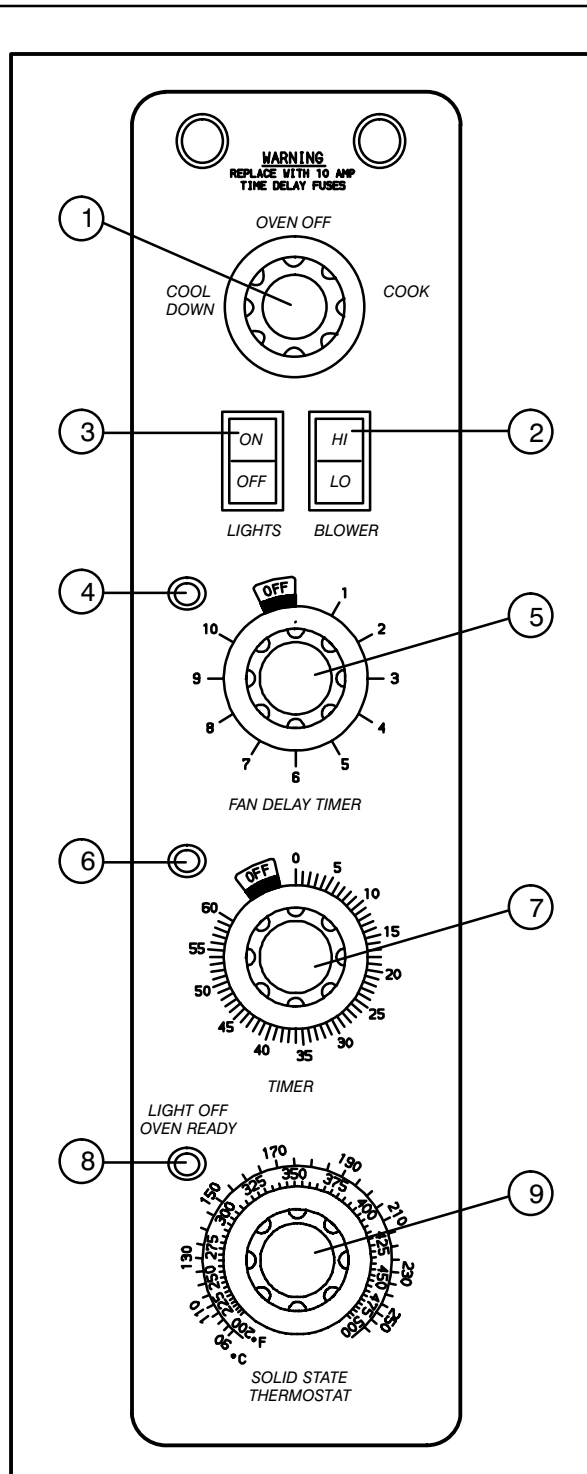

Figure 14

CONTROL DESCRIPTION

1. SELECTOR SWITCH – controls power to the oven for cook or cool down.
2. BLOWER SWITCH – controls blower speed, either hi or lo.
3. WHITE LIGHTS SWITCH – controls interior lights.
4. AMBER FAN DELAY LIGHT – indicates the oven is in pulse plus.
5. FAN DELAY TIMER – activates pulse plus for 0–10 minutes. The blower and burners pulse on for 30 seconds and off for 30 seconds for the duration of time set.
6. RED INDICATOR LIGHT – indicates oven is in the cook timer cycle.
7. COOK TIMER – activates an electric buzzer that sounds when the cook time expires.
8. OVEN READY LIGHT – when lit indicates elements are heating. When the light goes out the oven has reached operating temperature.
9. SOLID STATE THERMOSTAT – allows either 8 pre-set temperatures to be selected in accordance with customer requirements, or an infinite selection of temperatures from 0-500°F (0-260°C). (infinite control shown)

OPERATION

1. Turn the SELECTOR Switch (1) to COOK.
2. Set the SOLID STATE THERMOSTAT (9) to the desired cook temperature.
3. Preheat the oven until the OVEN READY LIGHT (8) goes out.
4. Load product into the oven.
5. Set FAN DELAY TIMER (5) for the desired time for pulse plus operation.
6. Set the COOK TIMER (7) for the desired cook time.
7. When the buzzer sounds, remove product from the oven. Turn the TIMER (7) knob to OFF to silence the buzzer.
8. Turn the SELECTOR SWITCH (1) to OVEN OFF.



Operation

Humidaire

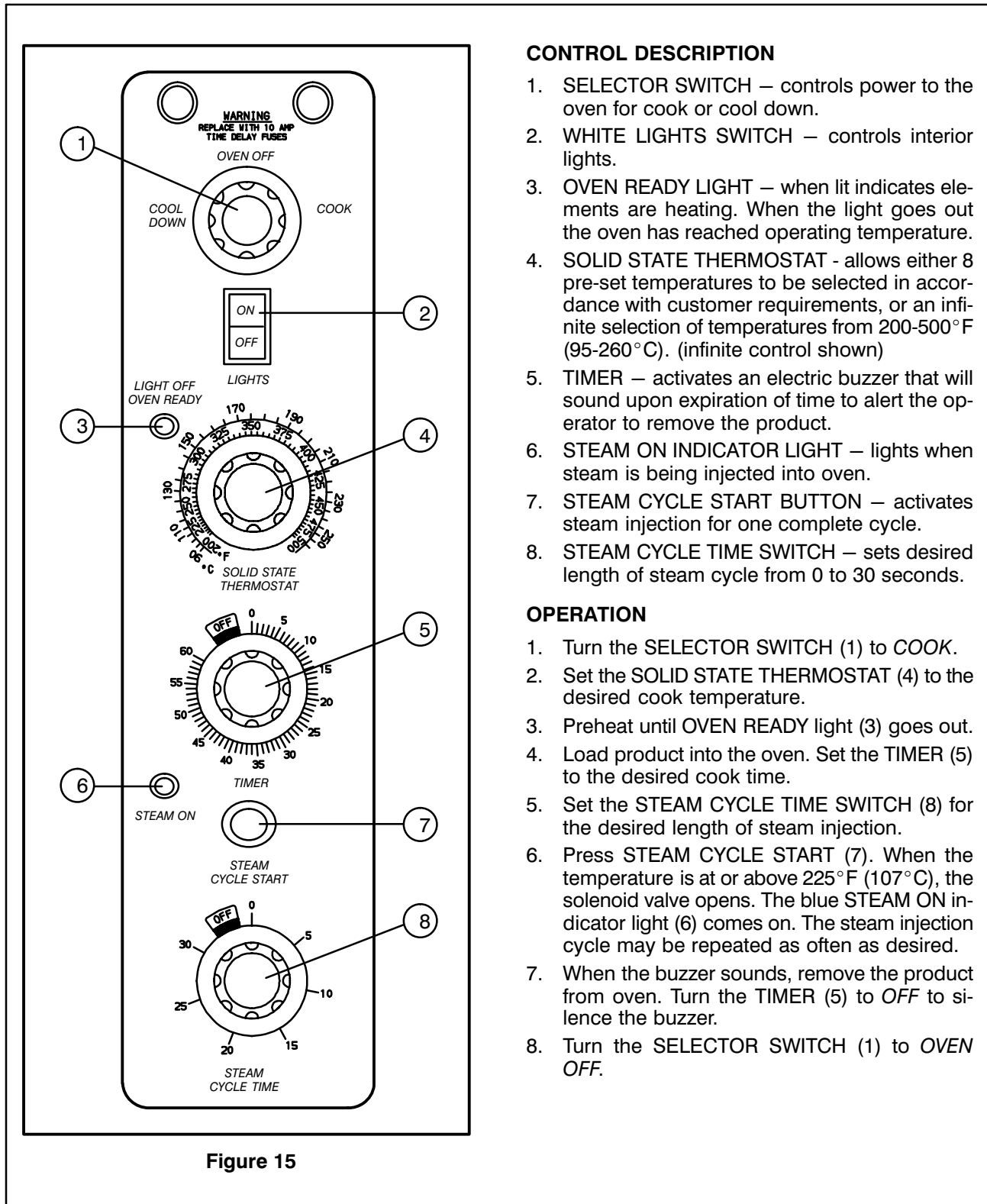

Figure 15

CONTROL DESCRIPTION

1. SELECTOR SWITCH – controls power to the oven for cook or cool down.
2. WHITE LIGHTS SWITCH – controls interior lights.
3. OVEN READY LIGHT – when lit indicates elements are heating. When the light goes out the oven has reached operating temperature.
4. SOLID STATE THERMOSTAT - allows either 8 pre-set temperatures to be selected in accordance with customer requirements, or an infinite selection of temperatures from 200-500°F (95-260°C). (infinite control shown)
5. TIMER – activates an electric buzzer that will sound upon expiration of time to alert the operator to remove the product.
6. STEAM ON INDICATOR LIGHT – lights when steam is being injected into oven.
7. STEAM CYCLE START BUTTON – activates steam injection for one complete cycle.
8. STEAM CYCLE TIME SWITCH – sets desired length of steam cycle from 0 to 30 seconds.

OPERATION

1. Turn the SELECTOR SWITCH (1) to **COOK**.
2. Set the SOLID STATE THERMOSTAT (4) to the desired cook temperature.
3. Preheat until OVEN READY light (3) goes out.
4. Load product into the oven. Set the TIMER (5) to the desired cook time.
5. Set the STEAM CYCLE TIME SWITCH (8) for the desired length of steam injection.
6. Press STEAM CYCLE START (7). When the temperature is at or above 225°F (107°C), the solenoid valve opens. The blue STEAM ON indicator light (6) comes on. The steam injection cycle may be repeated as often as desired.
7. When the buzzer sounds, remove the product from oven. Turn the TIMER (5) to **OFF** to silence the buzzer.
8. Turn the SELECTOR SWITCH (1) to **OVEN OFF**.

How Cook and Hold Works

With the optional COOK & HOLD feature, meat is roasted at lower temperatures for longer periods of time. This preserves flavor and tenderness and prevents over drying. There are three phases in cook and hold roasting.

- **Primary Cooking** – controlled by the COOK & HOLD TIMER. The meat is cooked at a low temperature until approximately 2/3 done.
- **Cooking from Stored Heat** – when the primary cook time expires, the oven automatically switches to HOLD. The product continues to cook from the heat stored in the oven. Meat must remain in the hold cycle for a minimum of 1-1/2 to 2 hours before being served.
- **Hold** – holds the product for several hours before serving without loss of moisture or tenderness.

All meat should be completely thawed by refrigeration. Using frozen meat increases the cook time causing shrinkage.

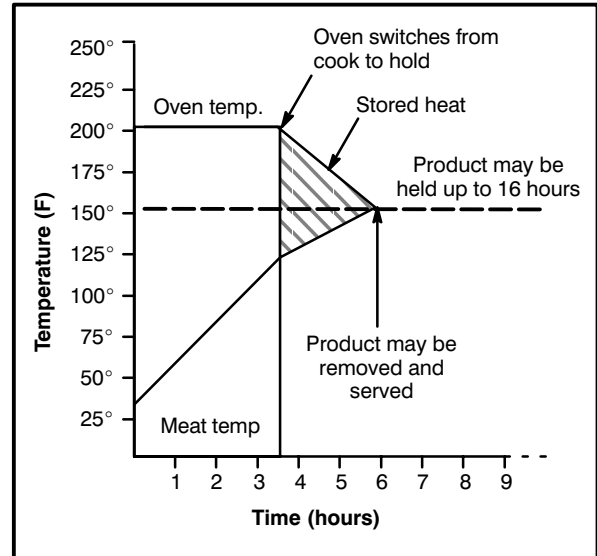

Figure 16

Product	Cook Temp.	Hold Temp.	Quantity	Cook Time (Hrs)	Min. Hold Time (Hrs)	Total Time (Hrs)
Prime rib, bone cap off 14-18 lbs. (6.4-8.1 kg)	200°F 93°C	140°F 60°C	1	3	1	4
			3	3-1/4	1-1/2	4-3/4
			6	3-1/2	2	5-1/2
Prime rib, bone cap on 14-18 lbs. (6.4-8.1 kg)	200°F 93°C	140°F 60°C	1	3-1/2	1	4-1/2
			3	4	1-1/2	5-1/2
			6	4-1/2	2	6-1/2
Top or bottom rounds 20-22 lbs. (9.1-10.0 kg)	200°F 93°C	140°F 60°C	1	3-1/2	1	4-1/2
			3	4	1-1/2	5-1/2
			6	4-1/2	2	6-1/2
Pork roast or ham 10-12 lbs. (4.5-5.4 kg)	250°F 121°C	170°F 76°C	2	4	1	5
			4	4-1/4	1-1/2	5-3/4
			6	4-1/2	2	6-1/2
Turkey 20-22 lbs. (9.1-10.0 kg)	250°F 121°C	170°F 76°C	1	3-1/4	1	4-3/4
			6	4	1-1/2	5-1/2
Leg of Lamb, bone in 8-10 lbs. (4.36-4.5 kg)	225°F 107°C	160°F 71°C	2	2-1/2	1	3-1/2
			4	2-3/4	1-1/2	4-1/4
			6	3	2	5



Operation

General Guidelines for Operating Personnel

COOK TIMES AND TEMPERATURES

Preheating the oven

Always preheat the oven before baking or roasting. We recommend preheating 50°F (10°C) above the cook temperature to offset the drop in temperature when the doors are opened and cold product is loaded into the oven. Set the thermostat to the cook temperature after the product is loaded.

NOTE: For frozen product, preheat the oven 100°F (38°C) above the cook temperature.

Cook Temperatures

Generally, cook temperatures should be 50°F (10°C) lower than deck or range oven recipes. If the edges of the product are done but the center is raw, or if there is color variation, reduce the thermostat setting another 15–25°F (10–15°C). Continue to reduce the cook temperature on successive loads until the desired results are achieved.

NOTE: Cooking at excessive temperatures will not reduce cook time, it will produce unsatisfactory baking and roasting results.

Cook Time

Check the product in about half the time recommended for deck or range oven recipes. Record times and temperatures which provide best results for future reference.

NOTE: Cook time will vary with the amount of product loaded, the type of pan and the temperature.

OPERATING TIPS

Pans and Racks

Product or pan height determines how many racks are used. The oven holds up to 10 18" x 26" (45.7 x 66.0 cm) bun pans.

Load the oven from the bottom, centering the pans on the rack. Never place a pan or aluminum foil on the bottom of the oven. This obstructs the flow of air and results in uneven baking and roasting.

Roasting

To reduce shrinkage when roasting, place meat directly on the racks. Place a sheet pan one-half full of water in the bottom rack position. The water evaporates, increasing humidity in the oven chamber. The pan catches grease from the meat, making oven cleaning easier.

Baking

Weigh the product to ensure equal distribution in each pan. Varying amounts of product will cause uneven baking results.

Fans

The fan must be operating for the oven to heat. Use the Pulse Plus feature to allow light or liquid product to set in the pan and to avoid rippling towards the fan. If your oven is not equipped with this feature use the following procedure.

1. Preheat the oven 25°F (15°C) above the baking temperature.
2. Load the oven with product. Close the doors.
3. Set the thermostat to the baking temperature.
4. Turn the oven off.
5. Allow the product to set for 5–7 minutes with the fan off. The residual heat in the oven sets the product.
6. Turn the oven on for the remainder of the bake.

Lights

Turn the oven lights off when not viewing the product. Leaving the lights on for extended periods of time shortens the bulb life considerably.

Suggested Times and Temperatures

Product	Temperature	Time	# Shelves
Meats			
Hamburger Patties (5 per lb)	400°F (205°C)	8-10 mins.	10
Steamship Round (80 lb. quartered)	275°F (135°C)	2 hrs 45 mins.	2
Standing Rib Choice (20 lbs, trimmed, rare)	235°F (115°C)	2 hrs 45 mins.	2
Banquet Shell Steaks (10 oz. meat)	450°F (235°C)	7-8 mins.	5
Swiss Steak after Braising	275°F (135°C)	1 hr.	5
Baked Stuffed Pork Chop	375°F (190°C)	25-30 mins.	5
Boned Veal Roast (15 lbs.)	300°F (150°C)	3 hrs. 10 mins.	2
Lamb Chops (small loin)	400°F (205°C)	7-8 mins.	5
Bacon (on racks in 18" x 26" pans)	400°F (205°C)	5-7 mins.	10
Poultry			
Chicken Breast & Thigh	350°F (175°C)	40 mins.	5
Chicken Back & Wing	350°F (175°C)	35 mins.	5
Chicken (2 ¹ / ₂ lbs. quartered)	350°F (175°C)	30 mins.	5
Turkey Rolled (18 lb. rolls)	310°F (155°C)	3 hrs 45 mins.	3
Fish and Seafood			
Halibut Steaks, Cod Fish (frozen 5 oz)	350°F (175°C)	20 mins.	5
Baked Stuffed Lobster (2 ¹ / ₂ lb.)	400°F (205°C)	10 mins.	3
Lobster Tails (frozen)	425°F (220°C)	9 mins.	5
Cheese			
Macaroni & Cheese Casserole	350°F (175°C)	30 mins.	5
Melted Cheese Sandwiches	400°F (205°C)	8 mins.	10
Potatoes			
Idaho Potatoes (120 ct.)	400°F (205°C)	50 mins.	5
Oven Roasted Potatoes (sliced or diced)	325°F (165°C)	10 mins.	5
Baked Goods			
Frozen Berry Pies (22 oz)	325°F (150°C)	35 mins.	5 (30 pies)
Fresh Apple Pie (20 oz.)	350°F (175°C)	25-30 mins.	5 (30 pies)
Pumpkin Pies (32 oz.)	300°F (150°C)	30-50 mins.	5 (20 pies)
Fruit Crisp	300°F (150°C)	25 mins.	5
Bread (24 - 1 lb. loaves)	325°F (155°C)	30 mins.	3
Southern Corn Bread	375°F (190°C)	15-20 mins.	5
Baking Soda Biscuits	400°F (205°C)	6 mins.	5
Brown & Serve Rolls	350°F (175°C)	15 mins.	5
Sheet Cakes (5 lb. mixed batter per pan)	325°F (160°C)	16-18 mins.	5
Chocolate Cake	325°F (160°C)	20 mins.	5
Brownies	325°F (150°C)	15 mins.	5

NOTE: Actual times and temperatures may vary considerably from those shown above. They are affected by weight of load, temperature of the product, recipe, type of pan and calibration of thermostat. Should your recipe vary, write in your proven time and temperature for ready reference.



Maintenance

Cleaning and Preventative Maintenance

CLEANING THE OVEN

Painted and stainless steel ovens may be kept clean and in good condition with a light oil.

1. Saturate a cloth, and wipe the oven when it is cold.
2. Dry the oven with a clean cloth.

On the stainless front or interiors, deposits of baked on splatter may be removed with any non-toxic industrial stainless steel cleaner. Heat tint and heavy discoloration may be removed with any non-toxic commercial oven cleaner.

1. Apply cleaners when the oven is cold. Always rub with the grain of the metal.

The porcelain interior can be cleaned with any commercial oven cleaner. Be sure caustic cleaning compounds DO NOT come in contact with the blower wheel and the aluminized steel panel directly behind it.

1. Remove the racks, rack supports and blower wheel from the oven.
2. Soak the parts in a solution of ammonia and water.
3. Reinstall after cleaning.

NOTE: If the oven is moved the restraint must be reconnected after the unit is returned to it's regular position.

PREVENTATIVE MAINTENANCE

The best preventative maintenance measures are, the proper installation of the equipment and a program for routinely cleaning the ovens.

Annual Maintenance

This oven requires no lubrication, however, the venting system should be checked annually for possible deterioration resulting from moisture and corrosive flue products.

If maintenance or repairs are required, contact your local Blodgett service company, a factory representative or the Blodgett Oven company.



WARNING!!

Always disconnect the appliance from the power supply before servicing or cleaning.

Troubleshooting Guide

POSSIBLE CAUSE(S)	SUGGESTED REMEDY
SYMPTOM: Heating elements do not come on.	
<ul style="list-style-type: none"> • Oven not plugged in. • Power switch on the control panel is off. • Control set below ambient temperature. • Doors are open. • Computerized controls – error code on display. 	<ul style="list-style-type: none"> • Plug in electrical supply cord. • Set the control panel to COOK or OVEN ON. • Set to desired cook temperature. • Close doors. • *
SYMPTOM: Oven does not come to ready.	
<ul style="list-style-type: none"> • The oven has not reached preheat temperature. • Fan delay feature may be activated, if applicable. • Internal problem with main temperature control. 	<ul style="list-style-type: none"> • Wait for oven to reach preheat temperature. • Deactivate fan delay feature. • *
SYMPTOM: Convection fan does not run.	
<ul style="list-style-type: none"> • Oven is not plugged in. • Oven is not set to the cook mode. • Circuit breaker tripped. • Fan delay feature may be activated, if applicable. • Doors are open 	<ul style="list-style-type: none"> • Plug in electrical supply cord. • Set the control panel to COOK or OVEN ON. • Reset the breaker. • Deactivate fan delay feature. • Close doors.
SYMPTOM: General baking problems.	
<ul style="list-style-type: none"> • Computerized controls – incorrect product programming. • Thermostat out of calibration. 	<ul style="list-style-type: none"> • Reprogram control per Operation section. • *
<p>*Denotes remedy is a difficult operation and should be performed by qualified personnel only. It is recommended, however, that All repairs and/or adjustments be done by your local Blodgett service agency and not by the owner/operator. Blodgett cannot assume responsibility for damage as a result of servicing done by unqualified personnel.</p>	



WARNING!!

Always disconnect the power supply before cleaning or servicing the oven.



Introduction

Description et Spécifications du Four

La cuisson dans un four à convection diffère de la cuisson dans un four de cuisine ordinaire en ce sens que de l'air chaud circule en permanence autour de l'aliment cuit, sous l'effet d'un ventilateur enfermé dans une enceinte spéciale. Le mouvement continu de l'air, en éliminant constamment la couche d'air froid qui se formerait autrement autour de l'aliment, permet la pénétration plus rapide de la chaleur. Il en résulte un aliment de qualité comparable à ceux préparés dans un four ordinaire, mais cuit à température inférieure et en moins de temps.

Le four à convection représente ce qu'il y a de plus perfectionné en termes de rendement énergétique, de fiabilité et de facilité d'emploi. Comme la source thermique se trouve à l'intérieur même de la chambre de cuisson, d'importantes économies d'énergie peuvent être réalisées en même temps que d'excellents résultats de cuisson.

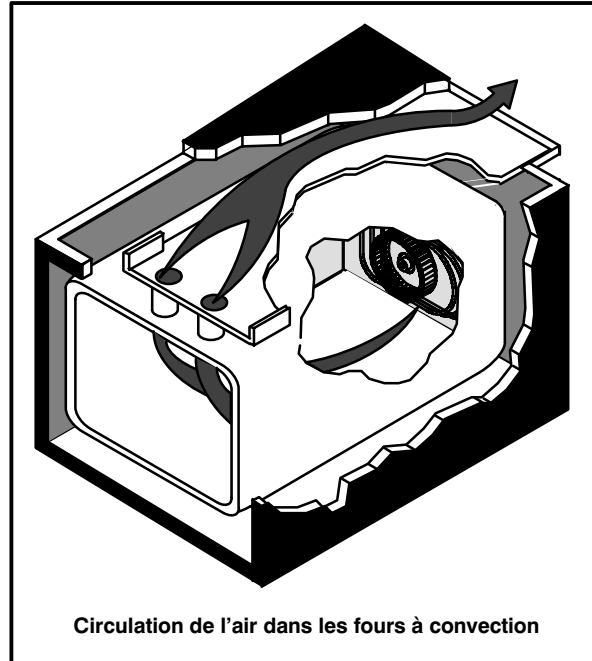

Circulation de l'air dans les fours à convection

Figure 1

SPÉCIFICATIONS ÉLECTRIQUES (par section de four)								
KW	Fréquence	Tension	Phase	Ampères				Connexion électrique (calibre minimum)
				L1	L2	L3	N	
Installation É-U et Canadar								
11.0	60	208	1	51	—	51	—	6 AWG
11.0	60	208	3	31	29	29	—	8 AWG
11.0	60	220-240	1	44	—	44	—	6 AWG
11.0	60	220-240	3	26	24	24	—	8 AWG
11.0	60	440	3	15	14	14	—	12 AWG
11.0	60	480	3	14	13	13	—	12 AWG
Installation à l'export								
11.0	50	208	3	18	18	18	4	Calibre suivant code local
11.0	50	220-240	1	48	—	—	48	Calibre suivant code local
11.0	50	220/380	3	18	16	16	2	Calibre suivant code local
11.0	50	240/415	3	18	14	14	4	Calibre suivant code local
11.0	50	230/400	3	18	15	15	3	Calibre suivant code local



Éléments du Four

Éléments chauffants – situés sur la paroi arrière du four, les éléments procurent de la chaleur à la chambre de cuisson des fours électriques.

Chaîne et Tendeur – contrôlent le fonctionnement des portes de four.

Panneau de Contrôle – contient les câblages et les éléments permettant de contrôler le fonctionnement du four.

Grilles de four – cinq grilles sont fournies en équipement standard. Des grilles supplémentaires sont disponibles.

Support de Grille – tient les grilles en place.

Couvercle de Ventilateur – situé sur la paroi intérieure au fond du four. Protège le ventilateur.

Ventilateur – tourne pour faire circuler l'air chaud dans le four.

Moteur à Convection – fournit la force pour faire tourner le ventilateur.

Éclairage du Four – fournit l'éclairage à l'intérieur du four.

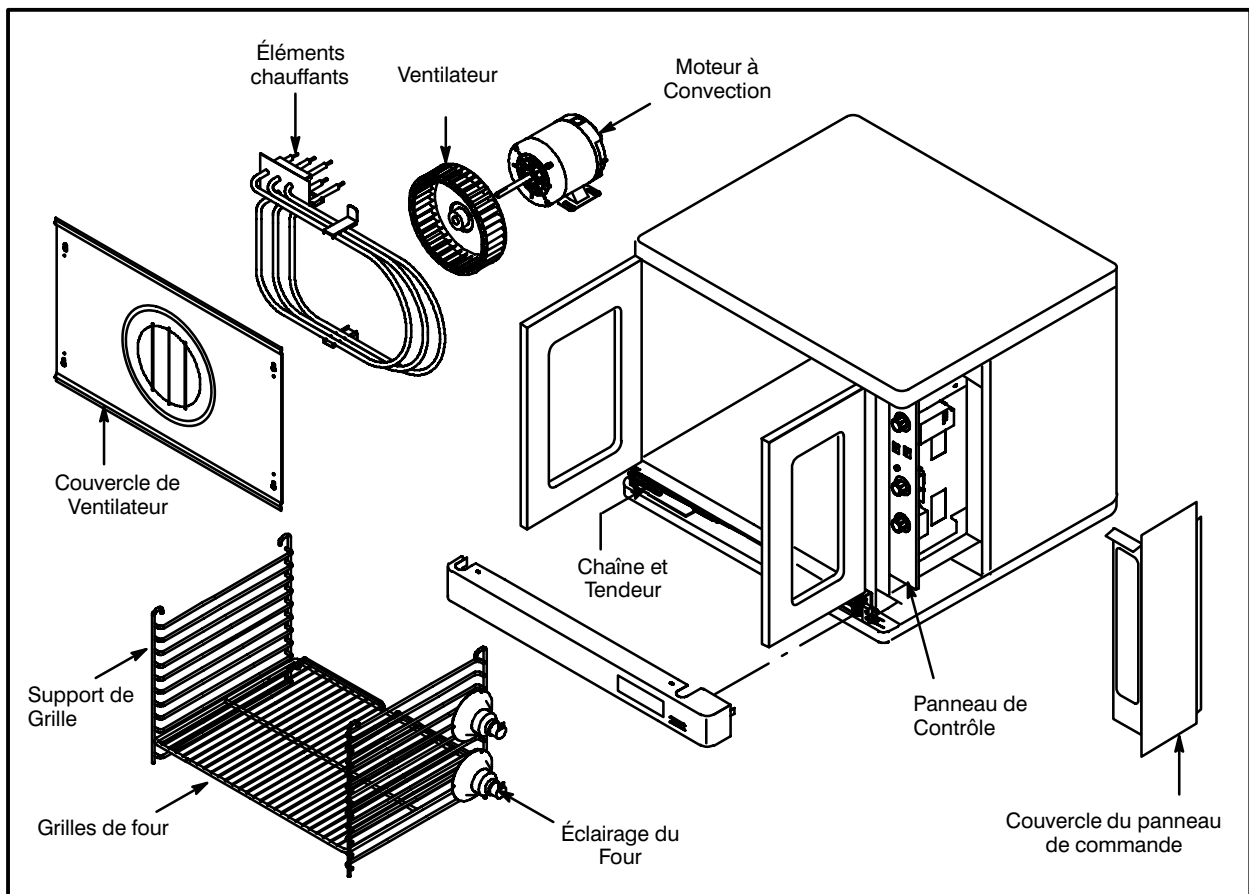

Figure 2



Installation

Livraison et Implantation

LIVRAISON ET INSPECTION

Tous les fours sont expédiés en conteneurs. A la réception de votre four Blodgett vous devez:

- Vérifier que les emballages ne sont pas abimés. Toute défection dans l'emballage doit être notée sur l'accusé de réception de la marchandise; celui-ci doit être signé par le chauffeur.
- Sortir le four de son emballage et vérifier son bon état. Les transporteurs n'acceptent les réclamations et plaintes que si elles sont faites dans les quinze jours qui suivent la livraison et si l'emballage a été conservé afin d'être inspecté.

La Blodgett Oven Co., n'est pas responsable des dégâts subis pendant le transport. Le transporteur est seul responsable de la livraison du matériel en bon état lorsque l'expédition a été acceptée. Néanmoins, nous sommes à votre disposition pour vous aider à composer votre dossier de réclamation.

IMPLANTATION DU FOUR

L'implantation correcte et bien étudiée du four sera à l'avantage à long terme de l'opérateur et permettra d'obtenir un rendement satisfaisant.

Les espaces de dégagement ci-dessous doivent être prévus entre le four et toute construction combustible ou non.

- Côté droit du four – 2.5 cm (1")
- Côté gauche du four – 2.5 cm (1")
- Arrière du four – 2.5 cm (1")
- Dessous du four – 1.2 cm (1/2")

Les espaces de dégagement ci-dessous doivent être possible pour permettre l'entretien.

- Côtés du four – 30 cm (12")
- Arrière du four – 30 cm (12")

Il est essentiel qu'une circulation d'air adéquate au four soit maintenue pour apporter un débit d'air de combustion et de ventilation suffisant.

- L'emplacement ne doit pas avoir de courants d'air.
- Maintenez la zone du four libre et dégagée de tous matériaux combustibles tels que le papier, le carton, ainsi que les liquides et solvants inflammables.
- Ne pas mettre le four sur une base courbée ni le sceller au mur afin d'éviter de limiter le débit d'air et d'empêcher ainsi une ventilation appropriée. Le déclenchement du dispositif de surcharge thermique du moteur à soufflerie est causé par une température ambiante excessive du côté droit du four. Cette condition doit être corrigée afin d'éviter d'endommager le four en permanence.

Avant de raccorder le four aux prises des services publics, vérifier la plaque signalétique afin de s'assurer que les spécifications du four soient compatibles avec les services électriques fournis à ce dernier.

1. La plaque signalétique est située sous le rebord supérieur du four, au-dessus de la porte droite.



Montage du Four

BOULONS NSF

La NSF exige la pose de boulons dans tous les trous vides situés à l'arrière du four, notamment dans les cas suivants :

- tout appareil, seul ou superposé, ne comportant aucun panneau arrière
- tout trou d'appareils superposés ne servant pas à maintenir une ferrure de montage superposé.

1. Repérez les boulons de 5/16 po expédiés avec le four.
2. Posez les boulons comme l'illustre la Figure 3.

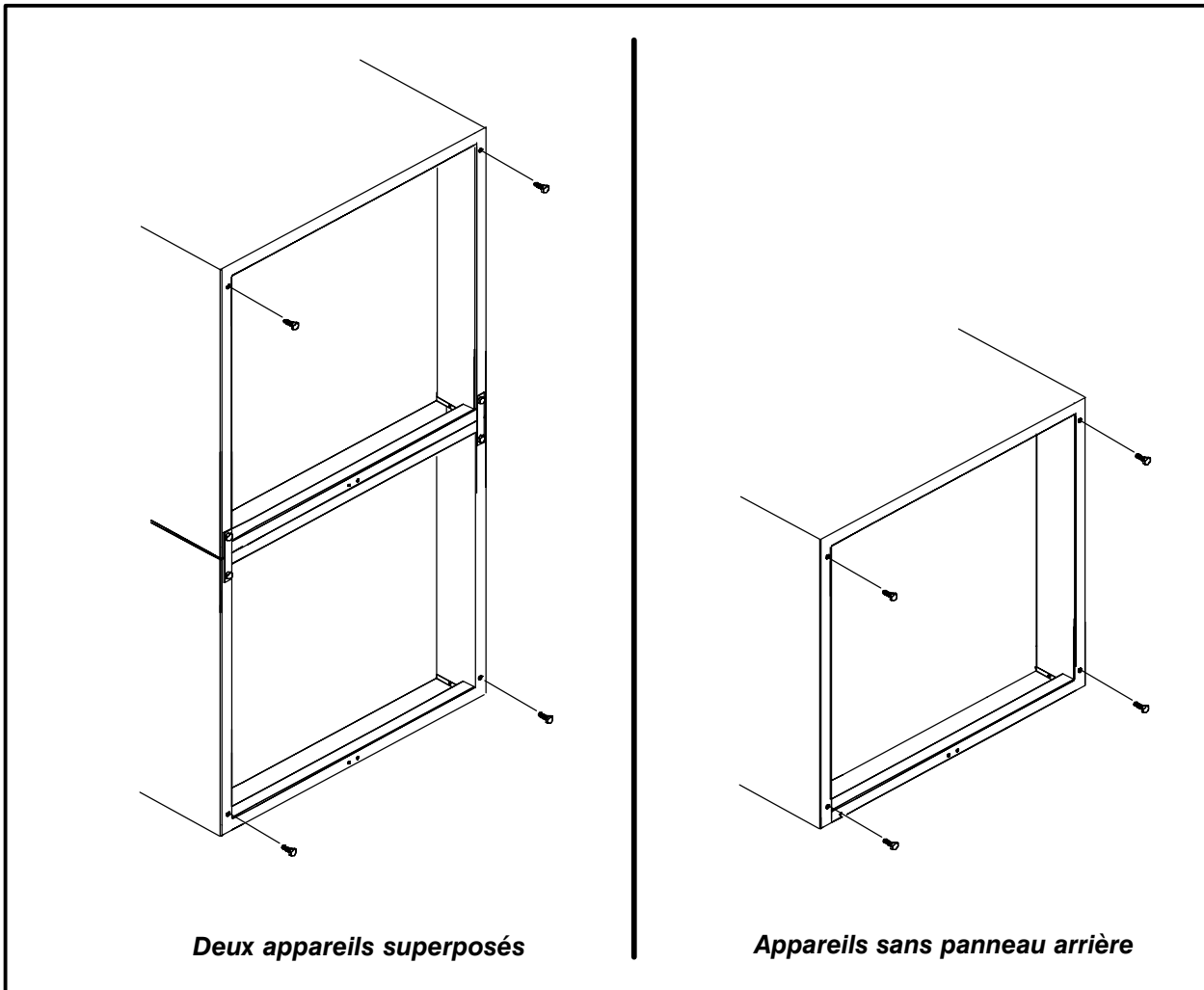

Figure 3



Installation

Montage du Four

ASSEMBLAGE DES PIEDS

1. Pousser le four, couché sur le dos, sur un élévateur.
2. Alignez le goujon fileté du pied sur le trou de vis prévu dans le coin avant du fond de caisse. Vissez le pied, dans le sens des aiguilles d'une montre, jusqu'au dernier tour complet possible.
3. Alignez les deux orifices de la plaque du pied sur les trous prévus au bas du four. Fixez le pied à l'aide de deux boulons de 12.7 mm (1/2 po).

REMARQUE: Si des roulettes sont utilisées, voir MONTAGE DES ROULETTES avant de continuer.

4. Si nécessaire, mettez le four de niveau en visant ou en dévissant la vis de niveau des pieds réglables.

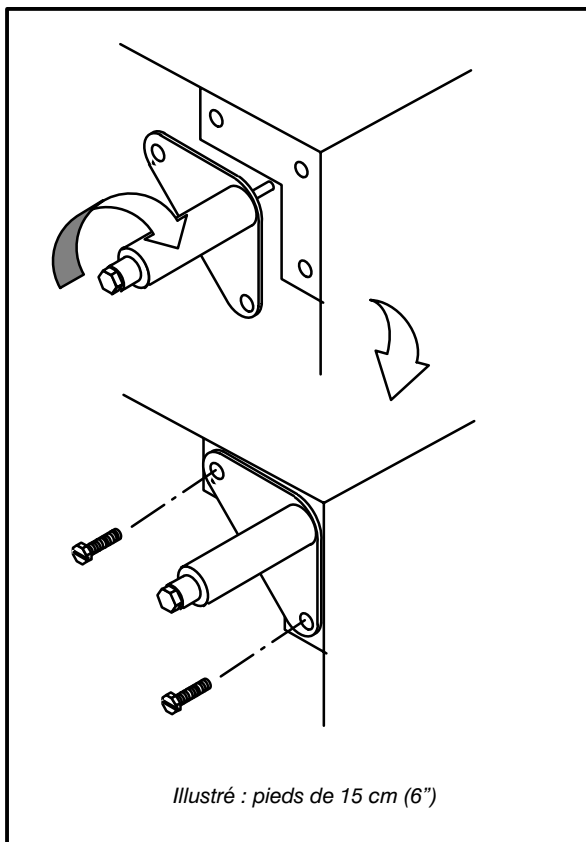

Illustré : pieds de 15 cm (6")

Figure 4

MONTAGE DES ROULETTES

REMARQUE: Installer les roulettes à frein sur le devant du four. Installer les roulettes sans frein à l'arrière.

Roulettes pour four simple ou pour four superposés :

1. Placer les pieds comme décrit.
2. Desserrer l'écrou de blocage des embouts au bas de chaque pied réglable. Retirer les embouts.
3. Insérer une roulette dans chaque pied, comme illustré. Serrer les écrous de blocage pour fixer les roulettes.

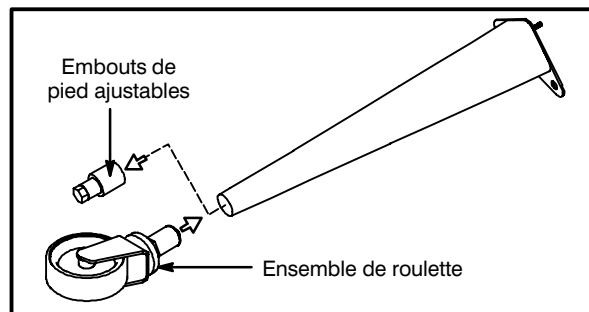

Figure 5

Roulettes de bas profile pour deux fours superposés :

1. Aligner les trois trous dans chaque plaque de l'ensemble de roulette avec les trous dans le fond du four. Fixer chaque roulette à l'aide de trois boulons de 12.7 mm (1/2 po).

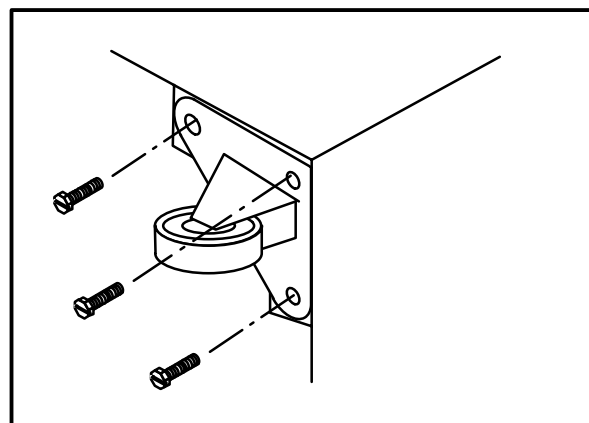

Figure 6



Montage du Four

MONTAGE DE LA SECTION DOUBLE

REMARQUE: Les vieux modèles de fours sont ceux qui ont un cadre arrière peinturé. Les nouveaux modèles de fours sont ceux avec un cadre arrière enfermé en acier.

Les instructions suivantes sont applicable a l'assemblage de deux nouveaux modèles de fours.

1. Fixez les pieds de courte longueur au bas de la section inférieure comme décrit.
2. Posez la section supérieure par-dessus la section inférieure.
3. Fixez les ferrures de montage superposé au moyen des autres boulons de 5/16 po expédiés avec les fours.
4. Raccordez le connecteur de carneau.

Les instructions suivantes sont applicables a l'assemblage d'un nouveau modèle de four (le four supérieur) avec un vieux modèle de four (le four inférieur).

1. Fixez les pieds de courte longueur au bas de la section inférieure comme décrit.
2. Posez la section supérieure par-dessus la section inférieure.

3. Fixez les ferrures de montage superposé au moyen des autres boulons de 5/16 po expédiés avec les fours.
4. Forez un trou pour un boulon de 5/16" dans le cadre du vieux modèle du four. Utilisez les trous dans les agrafes d'empilage.
5. Fixez les agrafes d'empilage au vieux modèle du four a l'aide de boulons 5/16" et des écrous qui se trouve dans le trousseau d'assemblage.
6. Raccordez le connecteur de carneau.



AVERTISSEMENT!!

Lors de la superposition de deux fours simples, il est nécessaire d'enlever les boîtes de carneau des unités simples avant l'installation du connecteur à trois pièces.

MISE À NIVEAU DU FOUR

Après assemblage le four doit être mis à niveau et installé à son emplacement d'utilisation.

1. Le four peut être mis à niveau en ajustant les vis de mise à niveau ou les roulettes en bas de chaque pied.

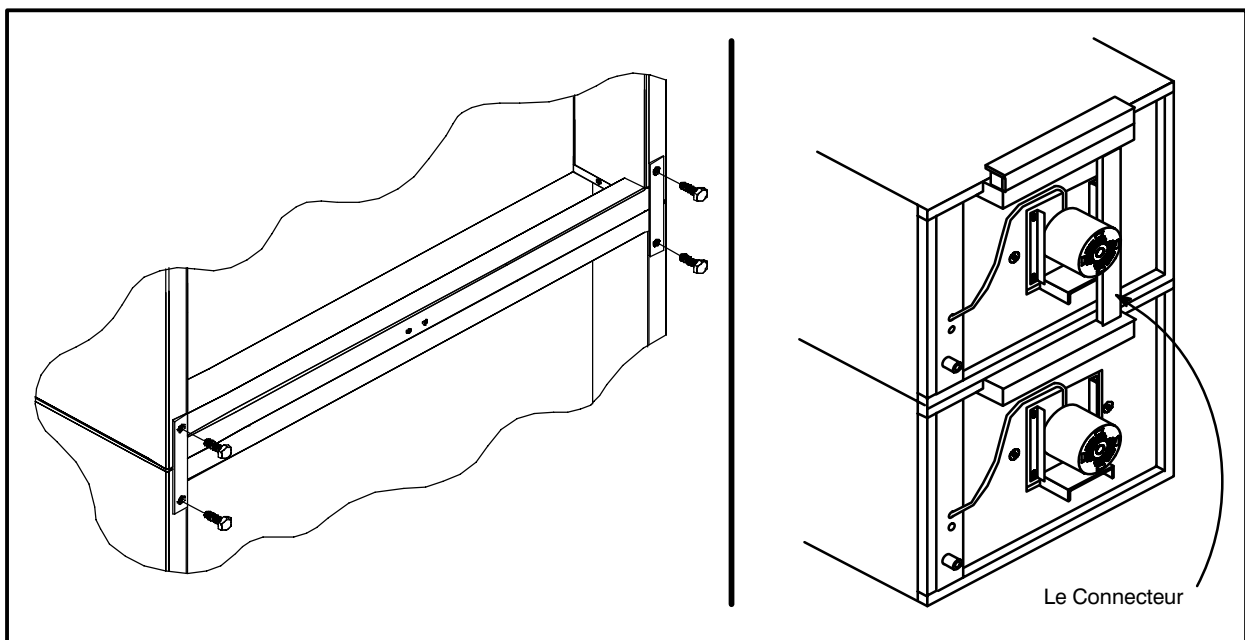

Figure 7



Installation

Branchements de Service – Normes et Codes

LES CONSEILS D'INSTALLATION ET D'ENTRETIEN CONTENUS DANS CE MANUEL NE S'ADRESSENT QU'À UN PERSONNEL QUALIFIÉ. UN PERSONNEL NON QUALIFIÉ PEUT SE BLESER ET/OU ABÎMER LE FOUR LORS DE SON INSTALLATION ET/OU SON ENTRETIEN.

Un personnel d'installation qualifié est représenté soit par des personnes physiques, soit par un société, une usine, une corporation qui en personne ou par l'intermédiaire d'un représentant s'engage à et est responsable de:

- l'installation du câblage électrique reliant le compteur d'électricité, l'armoire électrique ou la prise de courant à l'appareil électrique.

Le personnel d'installation qualifié doit être expérimenté dans ce type de travail, s'être familiarisé avec toutes les précautions requises et respecter tous les règlements promulgués par les autorités provinciales ou locales compétentes.

Installation aux États-Unis et au Canada

La mise en service doit respecter les normes locales ou, en l'absence de tels normes, les règlements suivants : *National Electrical Code, ANSI/NFPA 70 – dernière édition ou le Code canadien de l'électricité CSA C22.1*, selon le cas.

La ventilation de ce four devrait être conforme aux codes locaux. En l'absence de codes locaux, se reporter au code national de la ventilation intitulé "*Normes pour l'installation d'équipements pour l'enlèvement des fumées et vapeurs grasses provenant d'équipements commerciaux pour la cuisine*", NFPA-96- Édition la plus récente.

Généralités concernant les installations à l'exportation

Les installations doivent être conformes avec les normes d'installation locales et nationales. Les codes locaux d'installation peuvent varier. Pour toute question concernant l'installation et/ou le fonctionnement correct du four Blodgett, prendre contact avec le distributeur local. S'il n'y a pas de distributeur local, appeler la Blodgett Oven Company au 0011-802-860-3700.





Raccordement Électrique

Les diagrammes de câblage se trouvent dans le coffret de commande et à l'arrière du four.

Le moteur électrique, les voyants lumineux et les interrupteurs connexes sont raccordés au four comme suit :

1. Retirer la garniture inférieure et les couvercles du panneau de commande, puis glisser le panneau vers l'avant.
2. Raccorder le conduit d'alimentation à la gaine de fils située dans le coin gauche inférieur, derrière le four.
3. Acheminer les fils d'alimentation à travers la gaine jusqu'au devant du four.
4. Raccorder les fils d'alimentation au bloc de jonction à l'intérieur du compartiment de commande situé dans le coin droit inférieur du four.
5. Réinstaller la garniture inférieure et les couvercles du panneau de commande.

REMARQUE: Afin de prévenir les dommages, les éléments chauffants sont hors tension lorsque le ventilateur soufflant ne fonctionne pas.

LA SOCIÉTÉ BLODGETT NE SAURAIT ÊTRE TENUE POUR RESPONSABLE DES PERTES OU

DOMMAGES SUBI PAR SUITE DE L'INSTALLATION INCORRECTE DE FOURS.

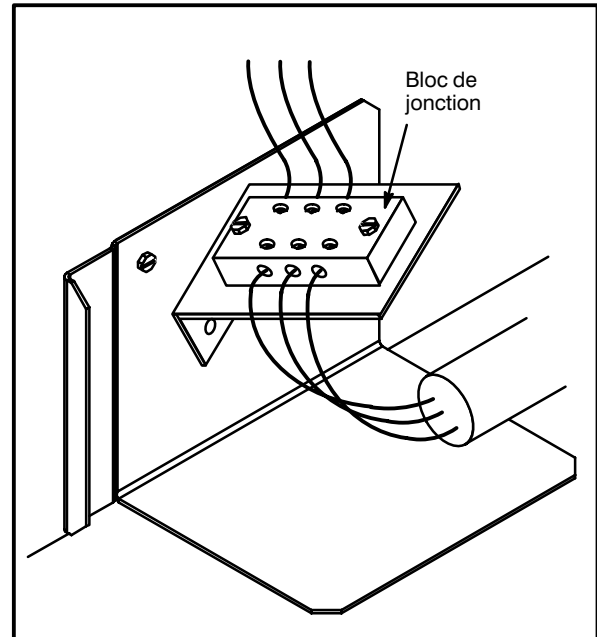

Figure 8



Installation

Mise en Marche Initiale

ASSUJETTISSEMENT DU FOUR

Si, dans le cas d'un appareil mobile, des roulettes sont utilisées parallèlement avec un cordon d'alimentation électrique, un dispositif de fixation doit être fourni.

Ce dispositif (qui consiste en un câble de gros calibre) doit être accroché au mur pour empêcher d'endommager celui-ci. NE vous servez PAS de la canalisation de gaz ni d'une canalisation d'électricité pour y accrocher l'extrémité fixée à demeure du dispositif de retenue ! Servez-vous de boulons d'ancrage dans le béton ou les parpaings. Sur les murs en bois, utilisez des tire-fond à bois à résistance élevée que vous enfoncez dans les montants du mur.

Si le four est déplacé par rapport à sa position normale, le dispositif de fixation doit être raccordé à nouveau lorsque le four est remis à sa position initiale.

1. Installer la ferrure fournie sur le boulon du pied du four situé juste en-dessous du cordon d'alimentation.
2. Fixer l'attache sur le câble de retenue sur la cornière.

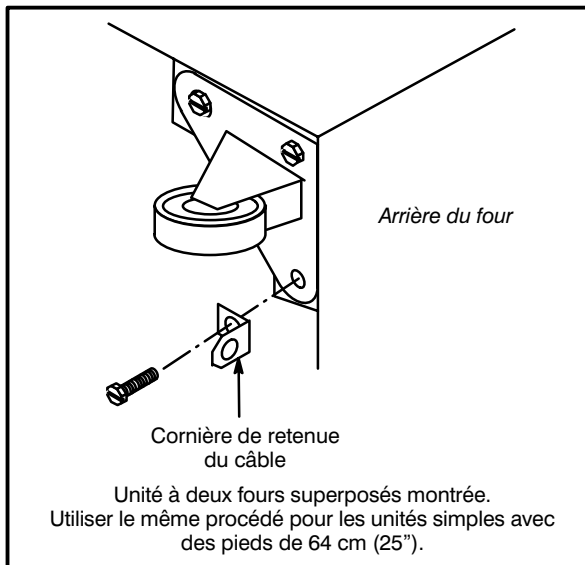

Figure 9

RÉGLAGES À FAIRE LORS DE L'INSTALLATION INITIALE

Chaque four ainsi que ses composants ont été soigneusement testés et inspectés avant d'être expédiés. Cependant, il est bien souvent nécessaire de faire des vérifications et des réglages sur place au moment de l'installation initiale. Ceci est un procédé normal. De tels réglages sont sous la responsabilité du vendeur ou de l'installateur et ne sont pas imputables à des défauts de fabrication ou de matériau. Par conséquent, ces réglages ne sont pas couverts par la garantie de l'équipement d'origine. Ces réglages comprennent, sans s'y limiter:

- le calibrage du thermostat
- le réglage des portes
- la mise de niveau
- le serrage des boulons

On ne peut considérer une installation achevée tant qu'un personnel qualifié n'a pas procédé à sa vérification complète et fait les réglages nécessaires s'il en est besoin.



LES INFORMATIONS CONTENUES DANS CETTE SECTION SONT DESTINÉES AU PERSONNEL QUALIFIÉ APPELÉ A UTILISER LE FOUR. ON ENTEND PAR PERSONNEL QUALIFIÉ LE PERSONNEL QUI AURA LU ATTENTIVEMENT LES INFORMATIONS CONTENUES DANS CE MANUEL, CONNAIT BIEN LES FONCTIONS DU FOUR ET/OU POSSEDE UNE EXPÉRIENCE ANTÉRIEURE DE L'EMPLOI DE L'ÉQUIPEMENT DÉCRIT. LE RESPECT DES PROCÉDURES RECOMMANDÉES DANS CETTE SECTION PERMETTRA D'ATTEINDRE LES PERFORMANCES OPTIMALES DU SYSTÈME ET D'EN OBTENIR UN SERVICE DURABLE ET SANS ENCOMBRES.

Prenez le temps de lire attentivement les instructions qui suivent. Vous y trouverez la clé du succès du four à convection Blodgett.



CONSEILS DE SÉCURITÉ

Pour la sécurité, lire avant d'utiliser l'appareil

Conseils généraux de sécurité :

- Si vous devez déplacer le four pour quelque raison que ce soit, la corde d'approvisionnement doit être disconnected du four avant d'enlever le câble d'immobilisation. Rebranchez ce câble une fois le four remis en place.
- NE PAS retirer le couvercle du panneau de contrôle sauf si le four est débranché.



Utilisation

Commandes Standard

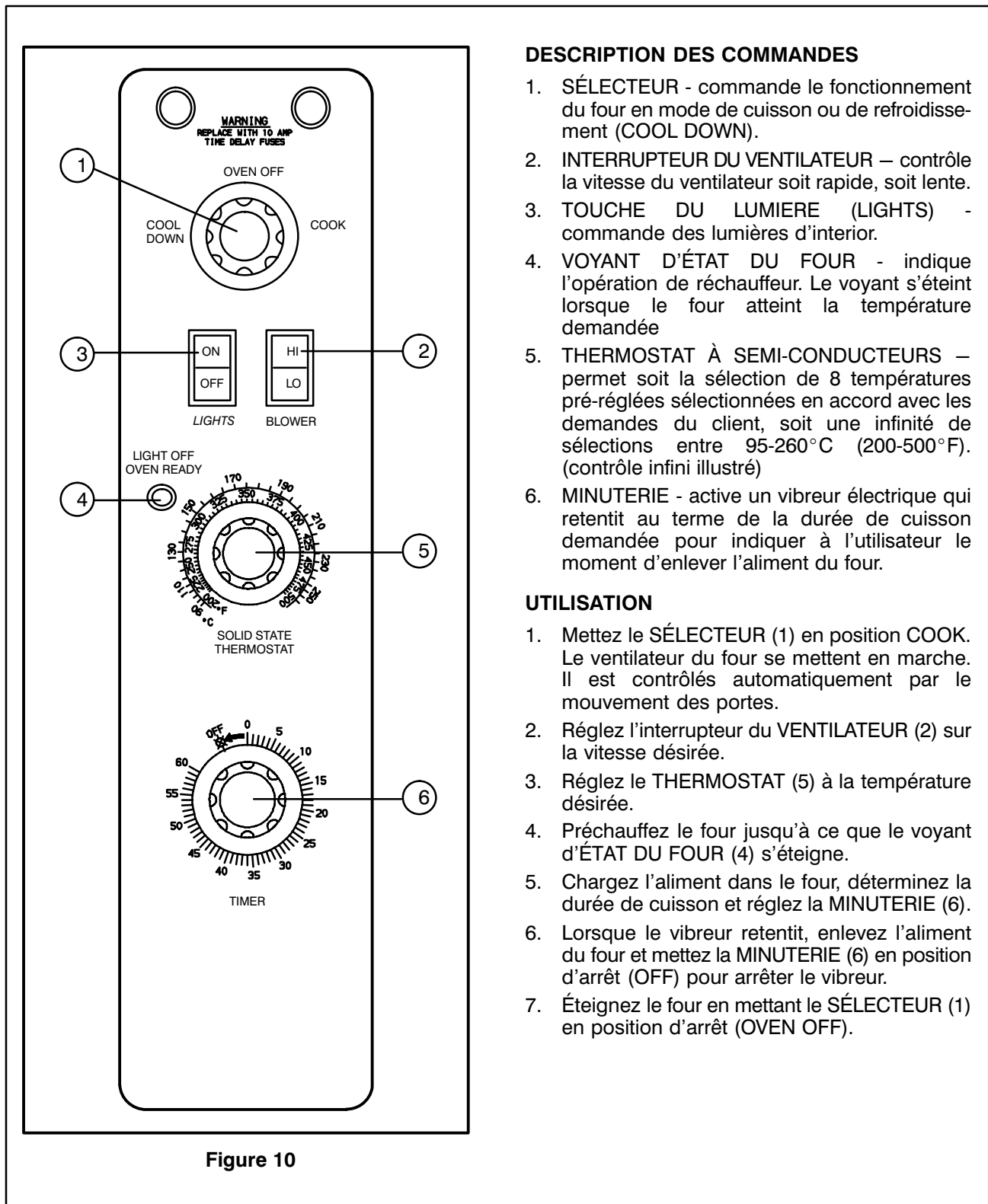

Figure 10

Commandes Numériques à Semi-Conducteurs

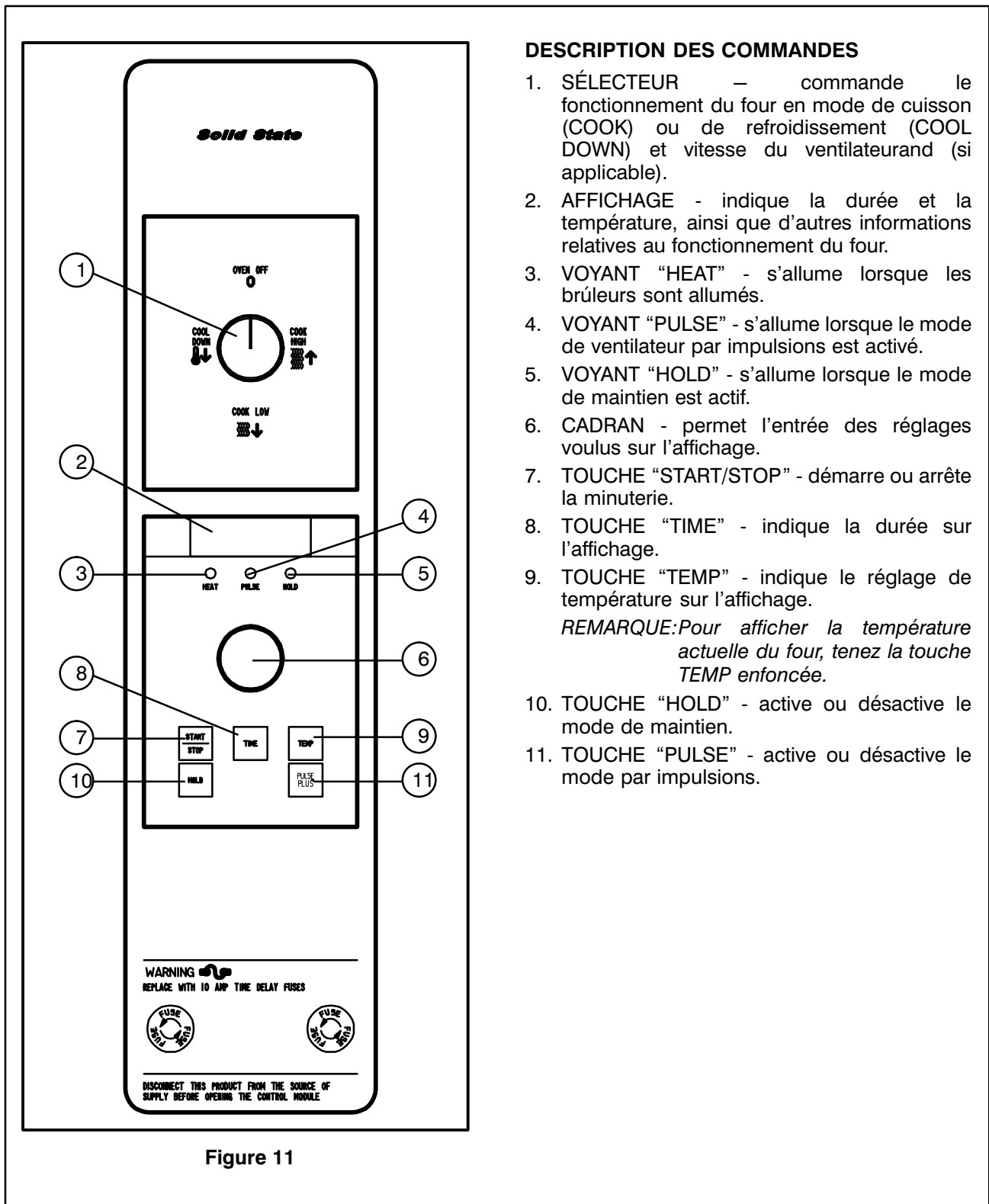

Figure 11



Utilisation

Commandes Numériques à Semi-Conducteurs

PROGRAMMATION

Pour régler la température de cuisson

1. Appuyez sur la touche TEMP (9).
2. Choisissez la température voulue à l'aide du CADRAN (6).

Pour régler la durée de cuisson

1. Appuyez sur la touche TIME (8).
2. Choisissez la durée voulue à l'aide du CADRAN (6).

REMARQUE: Le temps est entré en heures/minutes ou en minutes/secondes.

Pour régler le mode de maintien

1. Appuyez sur la touche HOLD (10).
REMARQUE: Le voyant HOLD s'allume.
2. Choisissez la température de maintien à l'aide du CADRAN (6).
3. Appuyez sur la touche START/STOP (7)

Pour régler le mode par impulsions

1. Appuyez sur la touche PULSE (11).
REMARQUE: Le voyant PULSE s'allume.
2. Choisissez la durée de pulse à l'aide du CADRAN (6). Le mode d'impulsion est une portion du temps de cuisson.

UTILISATION

Cuisson:

1. Placez le SÉLECTEUR DE MODE (1) à la position désirée.
2. Entrez la durée de cuisson et la température de cuisson.
3. Chargez l'aliment dans le four.
REMARQUE: Le message LOAD apparaît sur l'affichage lorsque la température du four approche la température demandée.
4. Appuyez sur START/STOP (7). La minuterie se met en marche.
5. Le vibreur retentit et le message *DONE* s'affiche lorsque la minuterie arrive à 00:00.
6. Appuyez sur START/STOP (7) pour arrêter le vibreur.
7. Enlevez l'aliment du four.

Cuisson et Maintien:

REMARQUE: Le voyant HOLD s'allume lorsque le mode est actif et s'éteint lorsqu'il ne l'est pas.

1. Placez le SÉLECTEUR DE MODE (1) à la position désirée.
2. Entrez la durée de cuisson et la température de cuisson.
3. Appuyez sur HOLD (10). Entrez la température de maintien.
4. Chargez l'aliment dans le four.
REMARQUE: Le message LOAD apparaît sur l'affichage lorsque la température du four approche la température demandée.
5. Appuyez sur START/STOP (7). La minuterie se met en marche.
6. Le vibreur retentit et le message *DONE* s'affiche lorsque la minuterie arrive à 00:00. Le vibreur s'arrête après quelques secondes. Le message *HOLD* s'affiche jusqu'à ce que le four atteigne la température de maintien demandée, puis la minuterie se met à compter le temps écoulé.



Commandes Numériques à Semi-Conducteurs

7. Appuyez sur START/STOP (7) pour arrêter la minuterie.
8. Enlevez l'aliment du four.
9. Appuyez deux fois sur HOLD (10) pour désactiver le mode de maintien.

Cuisson par Impulsions

REMARQUE: Le voyant PULSE s'allume lorsque le mode est actif et s'éteint lorsqu'il ne l'est pas.

1. Placez le SÉLECTEUR DE MODE (1) à la position désirée.
2. Entrez la durée de cuisson et la température de cuisson.
3. Appuyez sur PULSE (11). Entrez la température d'impulsions.

REMARQUE: Le mode d'impulsion est une portion du temps de cuisson.

Elle n'augmentera pas la durée de cuisson déjà entrer.

4. Chargez l'aliment dans le four.
REMARQUE: Le message LOAD apparaît sur l'affichage lorsque la température du four approche la température demandée.
5. Appuyez sur START/STOP (7). La minuterie se met en marche. Le four sera au mode d'impulsion pour le temps déjà régler. Une fois le temps régler est expirer, l'unité changera qu mode de cuisson automatiquement et continuera le déconte.
6. Le vibreur retentit et le message *DONE* s'affiche lorsque la minuterie arrive à 00:00.
7. Appuyez sur START/STOP (7) pour arrêter le vibreur.
8. Enlevez l'aliment du four.



Utilisation

Blodgett IQ2™ Commande Vision

The diagram shows the control panel of the Blodgett IQ2 oven. At the top, there is a 'Solid State' section with an 'OVEN OFF' indicator and a switch, and an 'OVEN ON' indicator. Below this is a digital display (2). A 'PROGRAM' button (3) is located below the display. To the right of the display are four arrow keys (4) for navigation. Below the display are four function buttons: 'HEAT' (5), 'PROGRAM' (6), 'HIGH FAN' (7), and 'LOW FAN' (8). A numeric keypad (9) is located below these buttons, with a 'SCAN' button (10) above it. To the left of the keypad are five 'SHELF' buttons (14) labeled 'SHELF 1' through 'SHELF 5'. To the right of the keypad are five 'SHELF' buttons (13) labeled 'SHELF 1' through 'SHELF 5'. Below the keypad are 'COOL DOWN' (11), 'TEMP TOGGLE/CLEAR' (12), 'HOLD' (12), and 'SET BACK' (13) buttons. At the bottom, there is a 'WARNING' label and two circular indicators. The text 'DISCONNECT THIS PRODUCT FROM THE SOURCE OF SUPPLY BEFORE OPENING THE CONTROL MODULE' is printed at the very bottom.

DESCRIPTION DES COMPOSANTS

1. INTERRUPTEUR OVEN POWER (PUISSANCE DU FOUR) – contrôle la puissance du four.
2. AFFICHEUR – affiche la température et l'information reliée au contrôleur.
3. TOUCHE PROGRAM – enfoncer pour entrer le mode de programmation.
4. TOUCHES FLÈCHES PROGRAM – utiliser pour déplacer le curseur dans les menus et les options de programmation
5. DEL HEAT (CHAUFFAGE) – lorsqu'il est allumé, cela indique que la commande fait une demande de chauffage.
6. DEL PROG (PROGRAMME) – lorsqu'il est allumé, cela indique que le contrôleur est en mode de programmation.
7. DEL HIGH FAN (VENTILATEUR HAUT) – lorsqu'il est allumé, cela indique que le ventilateur fonctionne à haute vitesse.
8. DEL LOW FAN (VENTILATEUR BAS) – lorsqu'il est allumé, cela indique que le ventilateur fonctionne à basse vitesse.
9. TOUCHE SCAN (BALAYAGE) – Enfoncer pour visualiser le temps qui reste sur les cycles de cuisson multiples et revoir la programmation des recettes.
10. TOUCHE COOL DOWN (REFROIDISSEMENT) – enfoncer pour entrer le mode de refroidissement.
11. TOUCHE TEMP/TOGGLE/CLEAR (TEMP/BASCULER/EFFACER – enfoncer durant la programmation pour basculer les options.
12. TOUCHE HOLD (MAINTIEN)– enfoncer pour entrer le mode de maintien.
13. TOUCHE SET BACK (MODE DE RETARD)
14. TOUCHES PRODUCT (PRODUIT) (1 à 10) – attribue une touche à une recette programmée et amorce un processus de cuisson programmé. Aussi utilisé pour entrer des valeurs numériques en mode de programmation.

Figure 12

Blodgett IQ2™ Commande Vision

15. DEL PRODUIT (PRODUIT) – lorsqu’il est allumé, cela indique quelles touches PRODUCT sont actuellement utilisées ou programmées pour la température du four et la vitesse du ventilateur actuelles.
16. TOUCHE SHELF (ÉTAGÈRE) (1 à 5) – attribue une touche SHELF.

FONCTIONNEMENT DU FOUR

Démarrage du four :

1. Commuter l’INTERRUPTEUR DE PUISSANCE (1) sur la position ON. L’afficheur montre le niveau de révision du logiciel. Le four préchauffe jusqu’à la température de 1ère étape programmée la plus basse. Les DEL (15) pour tous les produits ayant la même température de 1ère étape s’allument.

Mode de cuisson d’un seul produit :

REMARQUE: Si le DEL à côté de la touche PRODUCT désirée est allumé, passer à l’étape 1.

1. Enfoncer la touche PRODUCT désirée (14). Le four préchauffe jusqu’à la température de 1ère étape pour le produit sélectionné. Lorsque le four atteint +10 ° de la température de préchauffage, une alarme retentit et l’AFFICHEUR (2) indique :

LOAD

2. Mettre le produit dans le four, puis enfoncer la touche PRODUCT désirée (14).

Si la fonction de minuterie de l’étagère est basculée sur la position ON pour cette touche PRODUCT, l’AFFICHEUR (2) indique

PICK SHLF

Enfoncer une touche SHELF (16) pour attribuer le produit à cette étagère et amorcer le cycle de cuisson. Dans les cinq secondes qui suivent, l’AFFICHEUR (2) défile le nom du produit et le numéro de l’étagère et compte à rebours le temps de cuisson qui reste.

Si la fonction de synchronisation de l’étagère est commutée à la position OFF pour ce produit, enfoncer la touche PRODUCT pour amorcer le cycle de cuisson. L’AFFICHEUR (2) défile le nom du produit et compte à rebours le temps de cuisson qui reste.

REMARQUE: Si le temps de cuisson du produit sélectionné est supérieur à 59:59, l’AFFICHEUR (2) commute aux heures-minutes.

REMARQUE: Si le produit sélectionné est une recette à étape unique, les DEL pour tous les produits à étape unique ayant la même température de cuisson et vitesse de ventilateur s’allumeront. Si le produit sélectionné est une recette à phases multiples, aucun autre DEL de produit ne s’allumera.

REMARQUE: Maintenir enfoncée la touche du produit sélectionné pendant trois secondes afin d’annuler le cycle de cuisson pour le fonctionnement normal. Pour annuler le cycle de cuisson lors de l’utilisation de la fonction de minuterie de l’étagère, maintenir enfoncée la touche SHELF correspondante (16) pendant trois secondes.

3. Lorsque le temps de cuisson échoue, une alarme retentit et l’AFFICHEUR (2) indique :

DONE
Product name



Utilisation

Blodgett IQ2™ Commande Vision

4. Enfoncer la touche du produit sélectionné pour arrêter l'alarme et retirer le produit. Si la fonction de minuterie de l'étagère est utilisée, enfoncer la touche SHELF clignotante (16) pour arrêter l'alarme.

Mode de cuisson à plusieurs phases :

Ce mode de cuisson ne vise que les recettes à phase unique ayant la même température de cuisson et vitesse de ventilateur.

REMARQUE: Si le DEL à côté de la première touche PRODUCT désirée est allumé, passer à l'étape 1.

1. Enfoncer la première touche PRODUCT désirée (14). Les DEL pour toutes les recettes ayant la même température de cuisson et vitesse de ventilateur s'allumeront.

Le four préchauffe à la température de cuisson pour le produit sélectionné. Lorsque le four atteint +10 ° de la température de préchauffage, une alarme retentit et l'AFFICHEUR (2) indique :

LOAD

2. Mettre le produit dans le four, puis enfoncer la touche PRODUCT désirée (14).

Si la fonction de synchronisation de l'étagère est commutée à la position ON pour cette touche PRODUCT, l'AFFICHEUR (2) indique :

PICK SHLF

Enfoncer une touche SHELF (16) pour attribuer le produit à cette étagère et amorcer le cycle de cuisson. Dans les cinq secondes qui suivent, l'AFFICHEUR (2) défile le nom du produit et le numéro de l'étagère et compte à rebours le temps de cuisson qui reste.

Si la fonction de synchronisation de l'étagère est commutée à la position OFF pour ce produit, enfoncer la touche PRODUCT pour amorcer le cycle de cuisson. L'AFFICHEUR (2) défile le nom du produit et compte à rebours le temps de cuisson qui reste.

3. Mettre le deuxième produit dans le four, puis enfoncer la touche PRODUCT désirée (14). L'AFFICHEUR (2) indique :

PICK SHLF

Enfoncer une touche SHELF (16) pour attribuer le produit à cette étagère et amorcer le cycle de cuisson pour le deuxième produit.

REMARQUE: Seuls les produits dont les DEL sont allumés peuvent être sélectionnés.

Reprendre l'étape 3 pour les produits additionnels.

4. L'AFFICHEUR (2) défile le nom du produit et compte à rebours le temps de cuisson qui reste pour le produit ayant le moins de temps qui reste.

REMARQUE: Pour visualiser le temps de cuisson qui reste pour les autres produits, maintenir enfoncée la touche SCAN (9). L'AFFICHEUR indique successivement les temps de cuisson restants de chaque produit. Seul le DEL pour le produit dont le temps de cuisson est affiché sera allumé.

5. Lorsqu'un temps de cuisson échoue, une alarme retentit. L'AFFICHEUR indique :

DONE

Le DEL pour le produit fini s'allume et les autres DEL restent éteints.

6. Enfoncer la touche SHELF (16) pour le produit fini afin d'arrêter l'alarme. Retirer le produit et fermer la porte du four. L'AFFICHEUR (2) défile le nom du produit et compte à rebours le temps de cuisson qui reste pour le produit ayant le moins de temps qui reste.
7. Lorsque le temps de cuisson échoue, une alarme retentit et l'AFFICHEUR indique :

DONE

Blodgett IQ2™ Commande Vision

8. Enfoncer la touche SHELF (16) pour arrêter l'alarme et retirer le produit.

Refroidissement du four :

1. Fermer la porte du four et enfoncer la touche COOL DOWN (10).

REMARQUE: Le cycle de refroidissement ne peut pas être activé lorsque la porte du four est ouverte. Dès que le cycle de refroidissement est amorcé, les portes peuvent être ouvertes afin d'accélérer le processus de refroidissement.

Pour passer en revue la programmation d'une recette :

1. Enfoncer la touche SCAN (9). L'AFFICHEUR indique :

RECIPE REVIEW
Select Product

Les DEL (15) pour toutes les touches PRODUCT déjà programmées s'allumeront. Enfoncer la touche PRODUCT (14) que vous voulez passer en revue. L'AFFICHEUR indique le temps de cuisson de la recette pour l'étape 1. Utiliser les touches flèches PROGRAM (4) pour défiler à travers la programmation de la recette pour la touche du produit sélectionné.

2. La commande quittera la revue de la recette après 30 secondes si aucune touche n'est enfoncée.

PROGRAMMATION DE LA TOUCHE DE PRODUIT

Pour entrer le mode de programmation du produit :

1. Maintenir enfoncée la touche PROGRAM (3). L'AFFICHEUR (2) indique :

Prod Cnt
Programming 

Utiliser les touches flèches PROGRAM (4) pour mettre en évidence PROGRAMMING. Enfoncer la touche PROGRAM (3) pour sélectionner. L'AFFICHEUR indique :

ENTER CODE

Utiliser les touches PRODUCT (14) pour entrer le code d'accès 1724 de la programmation, puis enfoncer la touche PROGRAM (3). L'AFFICHEUR indique :

RECIPE

Enfoncer la touche PROGRAM (3). Tous les DEL du produit s'allumeront et l'AFFICHEUR indique :

Select Product
To Program

Pour sélectionner le produit à programmer :

2. Enfoncer la touche PRODUCT désirée. L'AFFICHEUR indique :

All
Name 

Mettre en évidence ALL, enfoncer la touche PROGRAM (3). L'AFFICHEUR indique :

Product Name
AAA

La première liste alphabétique de la bibliothèque des noms de produits apparaît.

3. Pour changer le nom du produit, utiliser les touches flèches PROGRAM (4) afin de défiler à travers la bibliothèque des noms de produits. Lorsque le nom de produit désiré est mis en évidence, enfoncer la touche PROGRAM (3) pour sélectionner.



Utilisation

Blodgett IQ2™ Commande Vision

Pour programmer le produit :

4. L’AFFICHEUR indique :

← Shelf Cook
XXX →

Définition : La fonction de cuisson sur une étagère permet à l’opérateur d’assigner le produit à l’une des cinq positions d’étagère à l’intérieur du four. À la fin d’un cycle de cuisson sur une étagère, le four affichera le nom du produit et le numéro de l’étagère qui est prête à être tirée. La cuisson sur une étagère n’est pas disponible pour les recettes à plusieurs phases.

Utiliser la fonction de cuisson autre que la cuisson sur une étagère lorsque vous n’avez pas besoin d’assigner le produit à l’une des cinq positions d’étagère à l’intérieur du four. Ce type de cuisson peut être utilisé pour les recettes à phase unique et DOIT être utilisé pour les recettes à plusieurs phases.

Utiliser les touches flèches PROGRAM (4) pour sélectionner YES (pour la cuisson sur une étagère) ou NO (pour la cuisson autre que sur une étagère). Enfoncer la touche PROGRAM (3).

5. L’AFFICHEUR indique :

Stage 1 Time
XX:XX

Utiliser les touches PRODUCT (14) pour entrer le temps de cuisson désiré, puis enfoncer la touche PROGRAM (3).

6. L’AFFICHEUR indique :

Stage 1 Temp
XXXF (or C)

Utiliser les touches PRODUCT (14) pour entrer la température de cuisson désirée, puis enfoncer la touche PROGRAM (3).

7. L’AFFICHEUR indique :

Stage 1 Timing
XXX

Définition : Il existe trois options pour le mode de minuterie lors de la cuisson sur une étagère : consécutif, flexible et sensibilité. Le mode consécutif ne comprend aucun réglage de temps, alors que le mode flexible permet de régler le temps de cuisson afin de compenser pour toute différence entre le point de consigne et la température réelle. En mode sensibilité, une touche PRODUCT peut être utilisée afin d’obtenir un réglage flexible pour chacune des cinq étagères. Les valeurs de sensibilité sont réglées lors de la programmation du niveau de directeur.

REMARQUE: Le mode sensibilité est seulement disponible lors de la cuisson sur une étagère.

Utiliser les touches flèches PROGRAM (4) pour sélectionner le mode de synchronisation désiré. Enfoncer la touche PROGRAM (3).

8. L’AFFICHEUR indique :

← Stage 1 Fan Spd
XX →

Utiliser les touches flèches PROGRAM (4) pour sélectionner la vitesse basse ou élevée (HIGH FAN ou LOW FAN) du ventilateur. Enfoncer la touche PROGRAM (3).



Blodgett IQ2™ Commande Vision

9. L’AFFICHEUR indique :

Stage 1 Fan Cyc
 XXX

Définition : Il existe trois options pour le cycle du ventilateur : impulsion, chauffage et continu. Le mode impulsion permet au ventilateur de se mettre en marche et de s’arrêter selon sa programmation, alors que le mode chauffage permet au ventilateur de fonctionner avec la chaleur seulement. En mode continu, le ventilateur fonctionne continuellement lorsque la porte est fermée.

Utiliser les touches flèches PROGRAM (4) pour sélectionner le cycle du ventilateur. Si HEAT ou FULL est sélectionné, passez à l’étape 10. Si PULSE est sélectionné, l’AFFICHEUR indique :

Stage 1 Fan On
 XX:XX

Utiliser les touches PRODUCT (14) pour entrer la période de temps désirée durant laquelle le ventilateur devrait être en position ON lors du cycle d’impulsion. Enfoncer la touche PROGRAM (3). L’AFFICHEUR indique :

Stage 1 Fan OFF
 XX:XX

Utiliser les touches PRODUCT (14) pour entrer la période de temps désiré durant laquelle le ventilateur devrait être en position OFF lors du cycle d’impulsion. Enfoncer la touche PROGRAM (3).

10. Si vous programmez un produit qui utilise la fonction de cuisson sur une étagère, passez à l’étape 11.

Si vous programmez un produit qui n’utilise pas la fonction de cuisson sur une étagère, l’AFFICHEUR indique :

Stage 2 Time
 XX:XX

Reprendre les étapes de 5 à 10 pour chaque étape qui reste. Si vous programmez une recette à étape unique sans fonction de cuisson sur une étagère, entrer un temps de 00:00 pour l’étape 2.

11. L’AFFICHEUR indique :

Alarm 1 Time
 XX:XX

Définition : Si vous voulez que l’alarme retentisse avant la fin du cycle de cuisson, vous pouvez la programmer ici. Le temps d’alarme compte progressivement à compter du début du cycle de cuisson. Par exemple, si vous voulez qu’une alarme commence à retentir 9 minutes après le début du cycle de cuisson, vous devez programmer le temps d’alarme à 9 h 00.

Utiliser les touches PRODUCT (14) pour entrer le temps afin que la première alarme retentisse. Si vous entrez 00:00, passez à l’étape 12.

Enfoncer la touche PROGRAM (3). Si un temps autre que 00:00 est entré, l’AFFICHEUR indique :

Alarm 1 Name
 XXX

Pour changer le nom de l’alarme, utiliser les touches flèches PROGRAM (4) afin de défiler à travers la bibliothèque des noms des alarmes.

Enfoncer la touche PROGRAM (3). L’AFFICHEUR indique :

Alarm 1 Done
 XXX



Utilisation

Blodgett IQ2™ Commande Vision

Utiliser les touches flèches PROGRAM (4) pour sélectionner AUTOMATIC ou MANUAL. Enfoncer la touche PROGRAM (3). L’AFFICHEUR indique :

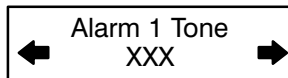

Utiliser les touches flèches PROGRAM (4) pour sélectionner NONE, SHORT, MEDIUM, LONG, DOUBLE ou LONG/SHORT. Enfoncer la touche PROGRAM (3). L’AFFICHEUR indique :

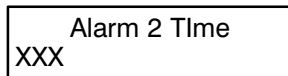

Reprendre l’étape 11 pour l’alarme 2. Si aucune alarme 2 n’est désirée, entrer un temps de 0.

12. Enfoncer la touche PROGRAM (3). L’AFFICHEUR indique :

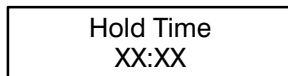

Utiliser les touches PRODUCT (14) pour entrer le temps de maintien désiré. Si un temps de maintien de 00:00 est entré, passez à l’étape 13. Enfoncer la touche PROGRAM (3).

13. L’AFFICHEUR indique :

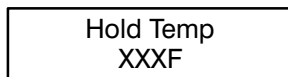

Utiliser les touches PRODUCT (14) pour entrer la température de maintien désirée. La température de maintien minimale est 140 °F. Enfoncer la touche PROGRAM (3).

14. L’AFFICHEUR indique :

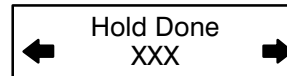

Utiliser les touches flèches PROGRAM (4) pour sélectionner AUTOMATIC ou MANUAL. Enfoncer la touche PROGRAM (3).

15. L’AFFICHEUR indique :

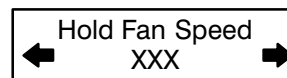

Utiliser les touches flèches PROGRAM (4) pour sélectionner HIGH ou LOW. Enfoncer la touche PROGRAM (3).

Pour quitter le mode programme :

16. L’AFFICHEUR indique :

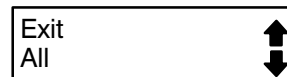

Utiliser les touches flèches PROGRAM (4) pour défiler vers le bas jusqu’à ce que EXIT soit mis en évidence. Enfoncer la touche PROGRAM (3). L’AFFICHEUR indique :



Pour programmer une autre touche PRODUCT, sélectionner RECIPE. Pour quitter le mode programme, sélectionner EXIT. L’AFFICHEUR indique :

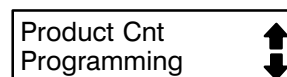

Utiliser les touches flèches PROGRAM (4) pour défiler vers le bas jusqu’à ce que EXIT soit mis en évidence. Enfoncer la touche PROGRAM (3) pour quitter le mode de programmation.

Blodgett IQ2™ Commande Vision

PROGRAMMATION DU NIVEAU SYSTÈME

Entrée du mode de programmation de système

1. Maintenir enfoncée la touche PROGRAM (3). L’AFFICHEUR indique :

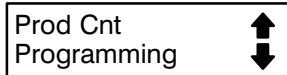

Utiliser les touches flèches PROGRAM (4) pour mettre en évidence PROGRAMMING. Enfoncer la touche PROGRAM (3) pour sélectionner. L’AFFICHEUR indique :

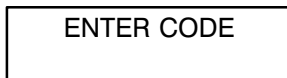

Utiliser les touches PRODUCT (14) pour entrer le code d’accès 6647 de la programmation. Enfoncer la touche PROGRAM (3). L’AFFICHEUR indique :

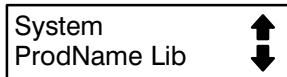

Programmation des options du SYSTÈME:

1. Mettre SYSTEM en évidence, puis enfoncer la touche PROGRAM (3) pour sélectionner. L’AFFICHEUR indique :

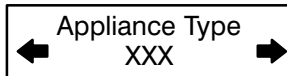

Utiliser les touches flèches PROGRAM (4) pour mettre en évidence ELECTRIC HALF, ELECTRIC FULL, GAS HALF ou GAS FULL. Enfoncer la touche PROGRAM (3) pour sélectionner le type d’appareil approprié.

Si le type d’appareils est changé l’affichage indique “Are you sure, existing recipes will be cleared?” (*sont vous sûr, des recettes existantes seront se sont dégagés?*) Utiliser les touches flèches PROGRAM (4) pour sélectionner YES ou NO.

2. L’AFFICHEUR indique :

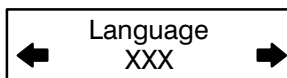

Use the PROGRAM ARROW Utiliser les touches flèches PROGRAMKEYS (4) pour sélectionner ENGLISH ou OTHER. Enfoncer la touche PROGRAM (3) pour sélectionner la langue désirée.

3. L’AFFICHEUR indique :

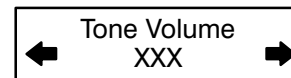

Utiliser les touches flèches PROGRAM (4) pour sélectionner NONE, 1, 2, 3 ou 4. Enfoncer la touche PROGRAM (3) pour sélectionner le niveau désiré pour tous les signaux sonores.

4. L’AFFICHEUR indique :

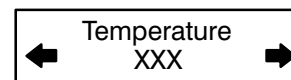

Utiliser les touches flèches PROGRAM (4) pour sélectionner F ou C. Enfoncer la touche PROGRAM (3) pour sélectionner les unités de température désirées.

5. L’AFFICHEUR indique :

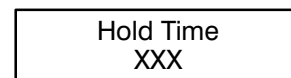

Utiliser les touches PRODUCT (14) afin d’entrer la durée du temps de maintien. Enfoncer la touche PROGRAM (3).

6. L’AFFICHEUR indique :

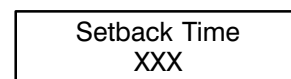

Définition : Le temps de mode de retard est un élément économiseur d’énergie qui baisse automatiquement la température de la cavité lorsque le four est en mode de repos.

Utiliser les touches PRODUCT (14) pour entrer la période de temps de mode de retard. Enfoncer la touche PROGRAM (3).



Utilisation

Blodgett IQ2™ Commande Vision

7. L’AFFICHEUR indique :

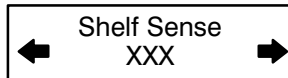

Définition : Si vous utilisez le mode sensibilité comme mode de minuterie pour des recettes à phase unique, cet élément doit être allumé.

Utiliser les touches flèches PROGRAM (4) pour sélectionner YES ou NO. Enfoncer la touche PROGRAM (3).

8. L’AFFICHEUR indique :

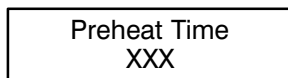

Définition : Cette fonction programme le temps durant lequel le four est en mode de repos après l’atteinte de la température de préchauffage, permettant ainsi à la chaleur de saturer la cavité du four. Le temps de préchauffage ne s’applique qu’au préchauffage initial après un démarrage à froid. Il s’agit uniquement d’un message guide; l’utilisateur peut amorcer un cycle de cuisson au four même lorsque le message de préchauffage est affiché.

Utiliser les touches PRODUCT (14) pour entrer un temps de préchauffage, puis enfoncer la touche PROGRAM (3).

9. L’AFFICHEUR indique :

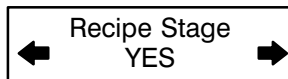

Utiliser les touches flèches PROGRAM (4) pour sélectionner YES ou NO. Enfoncer la touche PROGRAM (3).

10. L’AFFICHEUR indique :

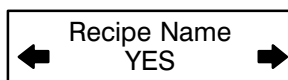

Ceci vous permet de programmer un nom de produit. Utiliser les touches flèches

PROGRAM (4) pour sélectionner YES ou NO. Enfoncer la touche PROGRAM (3).

11. L’AFFICHEUR indique :

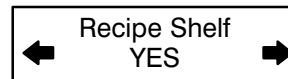

Utiliser les touches flèches PROGRAM (4) pour sélectionner YES ou NO. Enfoncer la touche PROGRAM (3).

12. L’AFFICHEUR indique :

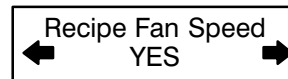

Utiliser les touches flèches PROGRAM (4) pour sélectionner YES ou NO. Enfoncer la touche PROGRAM (3).

13. L’AFFICHEUR indique :

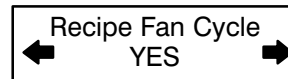

Utiliser les touches flèches PROGRAM (4) pour sélectionner YES ou NO. Enfoncer la touche PROGRAM (3).

14. L’AFFICHEUR indique :

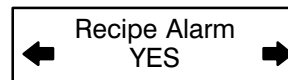

Utiliser les touches flèches PROGRAM (4) pour sélectionner YES ou NO. Enfoncer la touche PROGRAM (3).

15. L’AFFICHEUR indique :

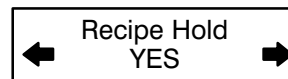

Utiliser les touches flèches PROGRAM (4) pour sélectionner YES ou NO. Enfoncer la touche PROGRAM (3).

16. L’AFFICHEUR indique :

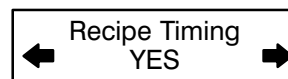

Utiliser les touches flèches PROGRAM (4) pour sélectionner YES ou NO. Enfoncer la touche PROGRAM (3).

Blodgett IQ2™ Commande Vision

17. L’AFFICHEUR indique :

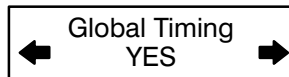

Définition : Il existe trois options pour le cycle du ventilateur : impulsion, chauffage et continu. Le mode impulsion permet au ventilateur de se mettre en marche et de s’arrêter selon sa programmation, alors que le mode chauffage permet au ventilateur de fonctionner avec la chaleur seulement. En mode continu, le ventilateur fonctionne continuellement lorsque la porte est fermée.

Utiliser les touches flèches PROGRAM (4) pour sélectionner le cycle du ventilateur. Enfoncer la touche PROGRAM (3).

Programmation du NOM DU PRODUIT :

REMARQUE: Utiliser ces instructions pour modifier un nom existant, pour ajouter un nom de produit ou pour supprimer un nom qui se trouve déjà dans la bibliothèque.

REMARQUE: Un nom peut avoir jusqu’à 16 caractères et inclure des lettres et des chiffres.

1. Après l’entrée de la programmation du système (voir la page 55) l’AFFICHEUR indique :

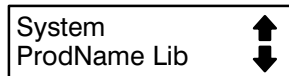

Mettre en évidence PRODNAME LIB, puis enfoncer la touche PROGRAM (3) pour sélectionner. L’AFFICHEUR indique :

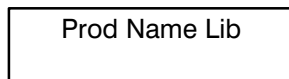

2. Utiliser les touches flèches PROGRAM (4) vers le haut et vers le bas pour défiler à travers

les noms des produits existants ou enfoncer la touche PRODUCT (14) qui correspond à la première lettre du nom que vous recherchez. Utiliser ensuite les touches flèches PROGRAM (4) pour défiler jusqu’au nom désiré.

3. Enfoncer la touche SCAN (9) pour modifier le nom.

4. Utiliser les touches PRODUCT (14) pour modifier le nom du produit, puis enfoncer la touche flèche droite pour avancer jusqu’au prochain caractère.

Pour supprimer le nom du produit, enfoncer la touche TEMP/TOGGLE/CLEAR (11).

REMARQUE: Utiliser les touches PRODUCT no 1 pour les espaces, les points, les guillemets et les soulignés.

5. Entrer le nom du produit, puis enfoncer la touche PROGRAM (3). L’AFFICHEUR indique:

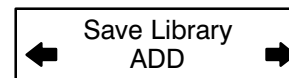

Utiliser les touches flèches PROGRAM (4) pour sélectionner ADD, MODIFY ou CANCEL. Sélectionner ADD pour créer un nouveau nom de produit. Sélectionner MODIFY pour changer le nom d’un produit existant. Sélectionner CANCEL pour quitter ce mode sans sauvegarder vos changements.

REMARQUE: Pour supprimer un nom de produit existant, trouver le nom dans la bibliothèque des produits, puis enfoncer la touche TEMP/TOGGLE/CLEAR (11) pour supprimer le nom de produit au complet. Sélectionner ensuite MODIFY pour remplacer le nom par un écran vide.

6. Enfoncer la touche PROGRAM (3) pour quitter la bibliothèque des noms de produits.



Utilisation

Blodgett IQ2™ Commande Vision

Programmation du NOM DES ALARMES :

REMARQUE: Utiliser ces directives pour modifier un nom existant, pour ajouter le nom d'une alarme ou pour supprimer un nom qui se trouve déjà dans la bibliothèque.

REMARQUE: Les noms peuvent avoir jusqu'à 16 caractères et inclure des lettres et des chiffres.

1. Entrer la programmation du niveau de directeur (voir la page 55) L'AFFICHEUR indique :

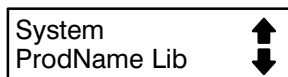

Utiliser les touches flèches PROGRAM (4) pour mettre en évidence ALARM LIB, puis enfoncer la touche PROGRAM (3) pour sélectionner. L'AFFICHEUR indique :

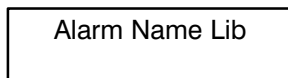

2. Utiliser the touches flèches PROGRAM (4) vers le haut et vers le bas pour défiler à travers les noms des alarmes existants ou enfoncer la touche PRODUCT (14) qui correspond à la première lettre du nom que vous recherchez. Utiliser ensuite les touches flèches PROGRAM (4) pour défiler jusqu'au nom désiré.
3. Enfoncer la touche SCAN(9) pour modifier le nom.
4. Utiliser les touches PRODUCT (14) pour modifier le nom de l'alarme. Enfoncer la touche flèche droite pour avancer jusqu'au caractère suivant

Pour supprimer le nom de l'alarme, enfoncer la touche TEMP/TOGGLE/CLEAR (11).

REMARQUE: Utiliser la touche PRODUCT no 1 pour les espaces, les points, les guillemets et les soulignés.

5. Entrer le nom de l'alarme, puis enfoncer la touche PROGRAM (3). L'AFFICHEUR indique :

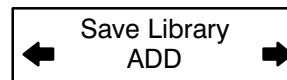

Utiliser les touches flèches PROGRAM (4) pour sélectionner ADD, MODIFY ou CANCEL. Sélectionner ADD pour créer le nouveau nom de l'alarme. Sélectionner MODIFY pour changer le nom de l'alarme existant. Sélectionner CANCEL pour quitter ce mode sans sauvegarder vos changements.

REMARQUE: Pour supprimer le nom d'une alarme existant, trouver le nom dans la bibliothèque de produits. Enfoncer la touche TEMP/TOGGLE/CLEAR (11) pour supprimer le nom de l'alarme au complet, puis sélectionner MODIFY pour remplacer le nom par un écran vide.

6. Enfoncer la touche PROGRAM (3) pour quitter la bibliothèque des noms d'alarmes.

Sortie du mode programmation de système:

1. L'AFFICHEUR indique :

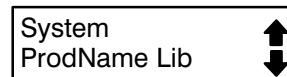

Utiliser les touches flèches PROGRAM (4) pour défiler vers le haut jusqu'à ce que EXIT soit mis en évidence, puis enfoncer la touche PROGRAM (3). L'AFFICHEUR indique :

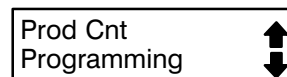

Utiliser les touches flèches PROGRAM (4) pour défiler vers le haut jusqu'à ce que EXIT soit mis en évidence, puis enfoncer la touche PROGRAM (3) pour quitter le mode de programmation.

Commande Cuisson et Maintien

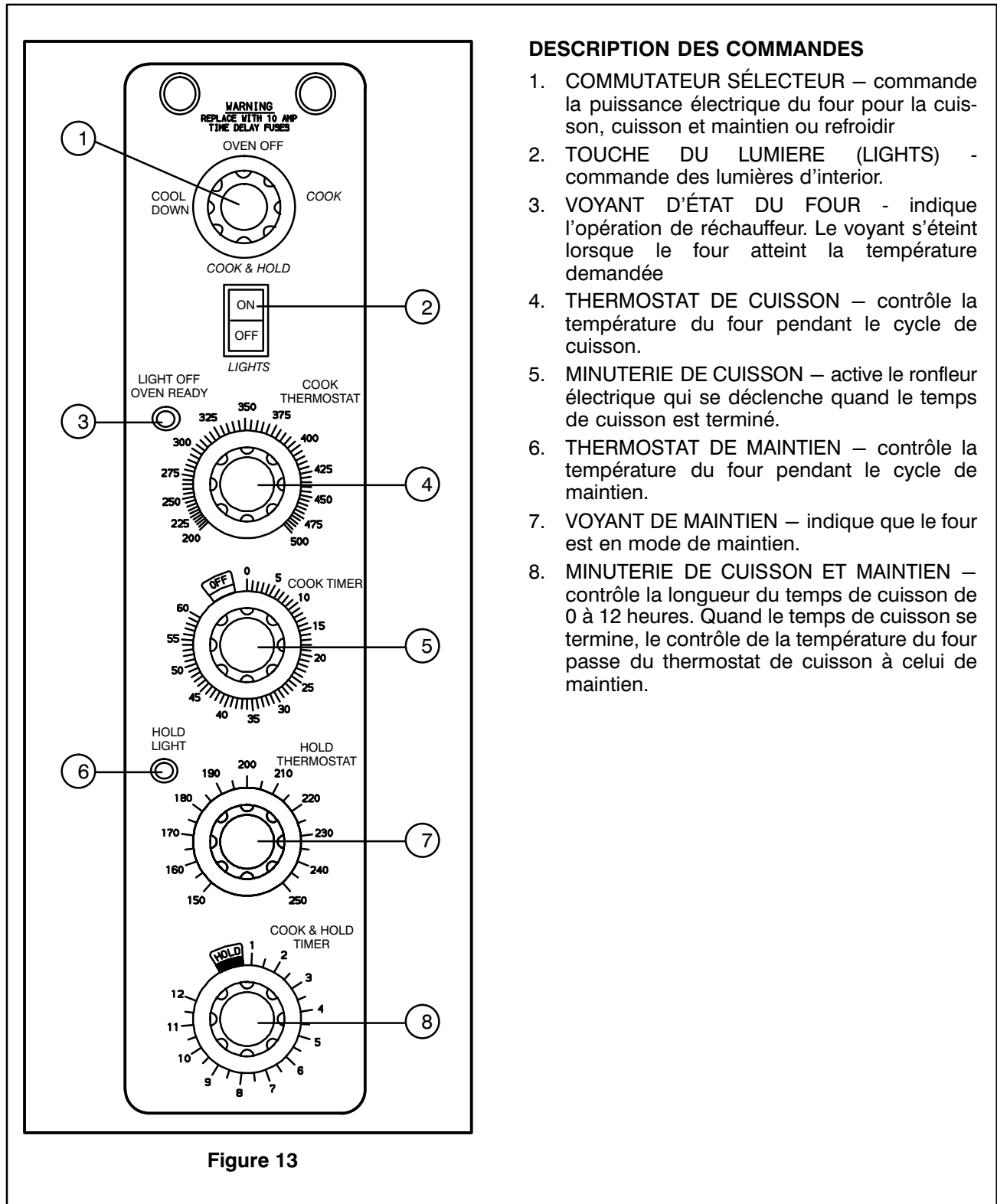

Figure 13

DESCRIPTION DES COMMANDES

1. COMMUTATEUR SÉLECTEUR – commande la puissance électrique du four pour la cuisson, cuisson et maintien ou refroidir
2. TOUCHE DU LUMIERE (LIGHTS) - commande des lumières d'intérieur.
3. VOYANT D'ÉTAT DU FOUR - indique l'opération de réchauffeur. Le voyant s'éteint lorsque le four atteint la température demandée
4. THERMOSTAT DE CUISSON – contrôle la température du four pendant le cycle de cuisson.
5. MINUTERIE DE CUISSON – active le ronfleur électrique qui se déclenche quand le temps de cuisson est terminé.
6. THERMOSTAT DE MAINTIEN – contrôle la température du four pendant le cycle de maintien.
7. VOYANT DE MAINTIEN – indique que le four est en mode de maintien.
8. MINUTERIE DE CUISSON ET MAINTIEN – contrôle la longueur du temps de cuisson de 0 à 12 heures. Quand le temps de cuisson se termine, le contrôle de la température du four passe du thermostat de cuisson à celui de maintien.



Utilisation

Commande Cuisson et Maintien

UTILISATION

Cuisson seulement :

1. Tourner le COMMUTATEUR SÉLECTEUR (1) sur *COOK (CUISSON)*. La soufflante et les ventilateurs de contrôle du refroidissement du compartiment fonctionnement et sont automatiquement contrôlés par l'action des portes.
2. Régler le THERMOSTAT DE CUISSON (4) sur la température désirée.
3. Préchauffer le four jusqu'à ce que le VOYANT FOUR PRÊT (3) s'éteigne.
4. Charger le produit dans le four. Régler la MINUTERIE DE CUISSON (5) sur le temps de cuisson désiré.
5. Quand le ronfleur se fait entendre, sortir le produit. Tourner la MINUTERIE DE CUISSON (5) sur *OFF (ARRÊT)* pour arrêter le ronfleur.
6. Tourner le COMMUTATEUR SÉLECTEUR (1) sur *OVEN OFF (ARRÊT FOUR)*.

Cuisson et maintien :

1. Tourner le COMMUTATEUR SÉLECTEUR (1) sur *COOK (CUISSON)*. La soufflerie et les ventilateurs de contrôle du refroidissement du compartiment fonctionnement et sont automatiquement contrôlés par l'action des portes.
2. Régler le THERMOSTAT DE CUISSON (4) sur la température désirée.
3. Régler le THERMOSTAT DE MAINTIEN (6) sur la température de maintien désirée.
4. Préchauffer le four jusqu'à ce que le VOYANT FOUR PRÊT (3) s'éteigne.
5. Charger le produit dans le four.
6. Tourner le COMMUTATEUR SÉLECTEUR (1) sur *COOK & HOLD (CUISSON ET MAINTIEN)*.
7. Régler la MINUTERIE DE CUISSON ET MAINTIEN (8) sur le temps de cuisson désiré.
8. Quand la cuisson se termine, le four passe sur *MAINTIEN* et le VOYANT DE MAINTIEN (7) s'allume.
9. Le four reste à la température de maintien jusqu'à ce que le produit soit sorti du four et que le four soit arrêté.
REMARQUE: Pendant le cycle MAINTIEN (HOLD), la soufflerie se met en marche et s'arrête en même temps que le brûleur.
10. Tourner le COMMUTATEUR SÉLECTEUR (1) sur *OVEN OFF (ARRÊT FOUR)*.

REFROIDIR

1. Pour le fonctionnement REFROIDIR, régler le COMMUTATEUR SÉLECTEUR (1) sur *COOL DOWN (REFROIDIR)*.

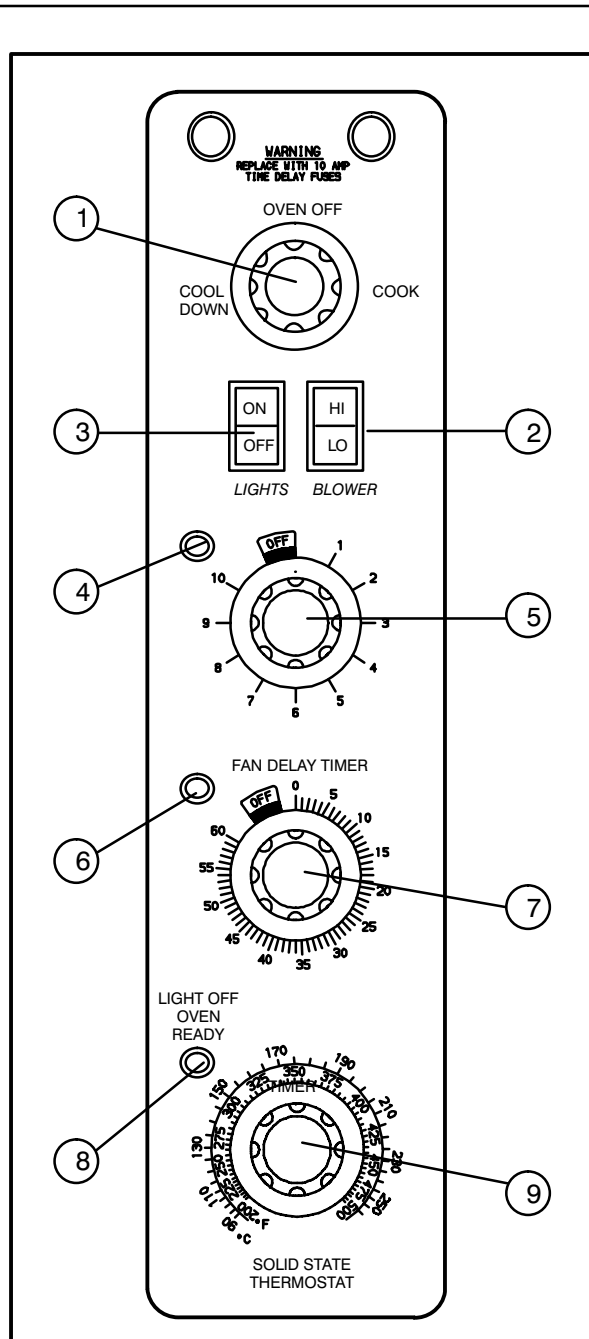

Figure 14

DESCRIPTION DES COMMANDES

1. COMMUTATEUR SÉLECTEUR – commande la puissance électrique du four pour la cuisson, ou pour refroidir.

2. INTERRUPTEUR DU VENTILATEUR – contrôle la vitesse du ventilateur soit rapide, soit lente.
3. TOUCHE DU LUMIERE (LIGHTS) - commande des lumières d'intérieur.
4. VOYANT AMBRE DU DÉLAI DE VENTILATEUR – indique que le four est en pulse plus.
5. MINUTERIE DU DÉLAI DE VENTILATEUR – actionne pulse plus de 0 à 10 minutes. La soufflerie et les brûleurs pulsent pour 30 secondes en marche, 30 secondes à l'arrêt pour la durée du temps réglé.
6. VOYANT ROUGE INDICATEUR – indique que le four est en cycle de minuterie de cuisson.
7. MINUTERIE DE CUISSON – actionne un ronfleur électrique quand le temps de cuisson se termine.
8. VOYANT D'ÉTAT DU FOUR - indique l'opération de réchauffeur. Le voyant s'éteint lorsque le four atteint la température demandée
9. THERMOSTAT À SEMI-CONDUCTEURS – permet soit la sélection de 8 températures pré-réglées sélectionnées en accord avec les demandes du client, soit une infinité de sélections entre 95 et 260°C. (contrôle infini illustré)

UTILISATION

1. Placer le SÉLECTEUR DE MODE (1) sur COOK (CUISSON).
2. Régler le THERMOSTAT À SEMI-CONDUCTEURS (9) sur la température de cuisson désirée.
3. Préchauffer le four jusqu'à ce que le VOYANT FOUR PRÊT (8) s'éteigne.
4. Charger le produit dans le four.
5. Régler la MINUTERIE DE DÉLAI DE VENTILATEUR (5) pour le temps désiré de fonctionnement en pulse plus.
6. Régler la MINUTERIE DE CUISSON (7) sur le temps de cuisson désiré.
7. Quand le ronfleur se fait entendre, sortir le produit du four. Tourner la MINUTERIE (7) sur OFF (ARRÊT) pour arrêter le ronfleur.
8. Tourner le COMMUTATEUR SÉLECTEUR (1) sur OVEN OFF (ARRÊT FOUR).



Utilisation

Humidaire

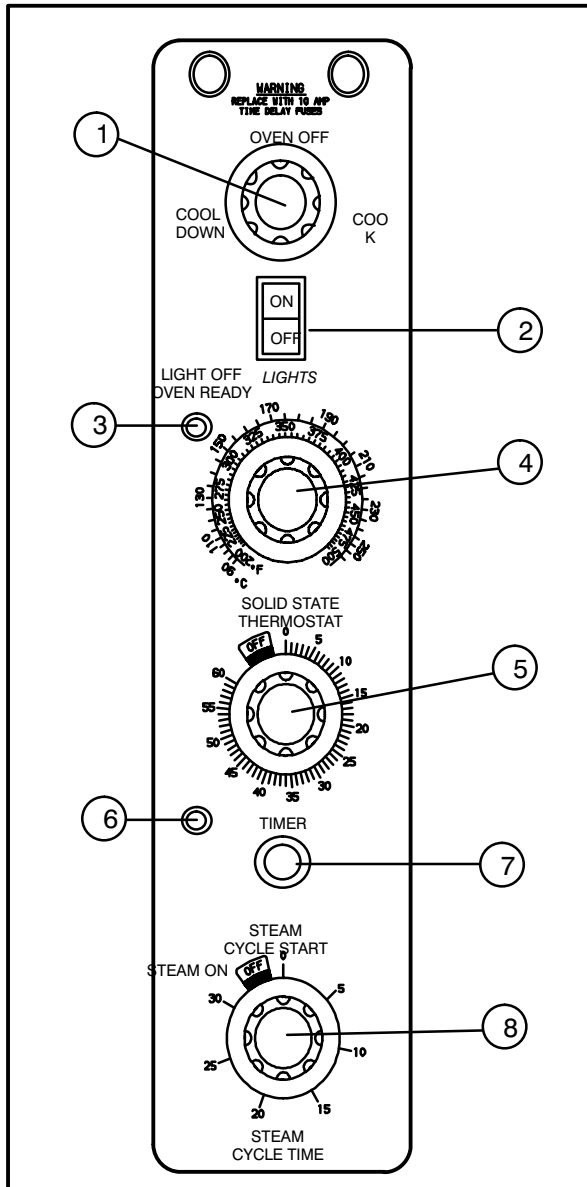

Figure 15

DESCRIPTION DES COMMANDES

1. COMMUTATEUR SÉLECTEUR – commande la puissance électrique du four pour la cuisson, ou pour refroidir.
2. TOUCHE DU LUMIERE (LIGHTS) - commande des lumières d'intérieur.

3. VOYANT D'ÉTAT DU FOUR - indique l'opération de réchauffeur. Le voyant s'éteint lorsque le four atteint la température demandée
4. THERMOSTAT À SEMI-CONDUCTEURS – permet soit la sélection de 8 températures pré-réglées sélectionnées en accord avec les demandes du client, soit une infinité de sélections entre 95 et 260°C. (contrôle infini illustré)
5. MINUTERIE DE CUISSON – actionne un ronfleur électrique quand le temps de cuisson se termine.
6. VOYANT INDICATEUR DE VAPEUR s'allume quand la vapeur est injectée dans le four.
7. BOUTON DÉPART DU CYCLE DE VAPEUR – actionne l'injection de vapeur pour un cycle complet.
8. INTERRUPTEUR DU TEMPS DU CYCLE DE VAPEUR – règle la longueur du cycle de vapeur entre 0 et 30 secondes.

UTILISATION

1. Placer le SÉLECTEUR DE MODE (1) sur COOK (CUISSON).
2. Régler le THERMOSTAT À SEMI-CONDUCTEURS (4) sur la température de cuisson désirée.
3. Préchauffer le four jusqu'à ce que le VOYANT FOUR PRÊT (3) s'éteigne.
4. Charger le produit dans le four. Régler la MINUTERIE DE CUISSON (5) sur le temps de cuisson désiré.
5. Régler l'INTERRUPTEUR DU TEMPS DU CYCLE DE VAPEUR (8) pour la longueur de temps d'injection de vapeur désirée.
6. Appuyer sur le BOUTON DÉPART DU CYCLE DE VAPEUR (7). Quand la température est à ou au-dessus de 107°C (225°F) la soupape à solénoïde s'ouvre. Le voyant bleu indicateur (6) de VAPEUR EN MARCHÉ s'allume. Le cycle d'injection de vapeur peut être répété aussi souvent que désiré.
7. Quand le ronfleur se fait entendre, sortir le produit du four. Tourner la MINUTERIE (5) sur OFF (ARRÊT) pour arrêter le ronfleur.
8. Tle COMMUTATEUR SÉLECTEUR (1) sur OVEN OFF (ARRÊT FOUR).

Principe de la Fonction de Cuisson et Maintien

Avec la fonction en option de CUISSON ET MAINTIEN, la viande peut être rôtie à des températures plus basses pendant de plus longues périodes de temps. Ceci préserve le goût et la tendreté de la viande et l'empêche de se dessécher. Il y a trois phases pour rôtir en cuisson et maintien.

- **Cuisson Primaire**, - la durée du cycle de cuisson est contrôlée par la MINUTERIE DE CUISSON ET DE MAINTIEN. La viande rôtit à basse température jusqu'à atteindre les deux tiers de sa cuisson environ.
- **Cuisson à partir de chaleur emmagasinée** – quand le temps de cuisson primaire se termine, le four passe automatiquement sur MAINTIEN (HOLD). Le produit continue de cuire à la chaleur emmagasinée dans le four. La viande doit rester dans le cycle de maintien pour un minimum de 1-1/2 à 2 heures avant d'être servie.
- **Maintien** – maintien les produits pendant plusieurs heures avant de les servir sans perte de jus ou de tendreté.

augmente le temps de cuisson et cause sa réduction de volume.

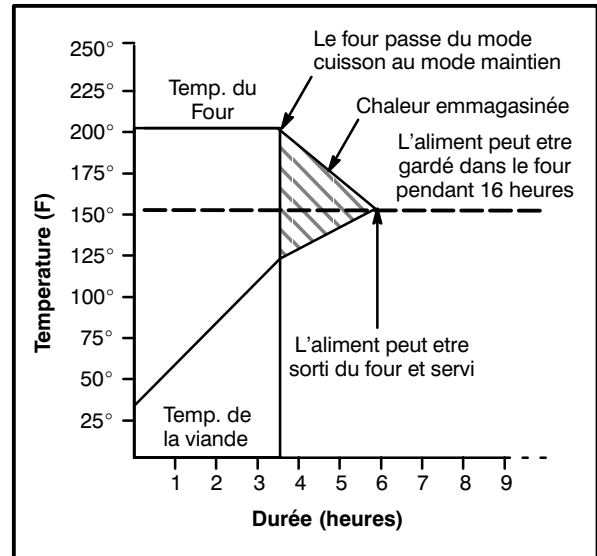

Figure 16

Toute viande doit être complètement décongelée par réfrigération. Utiliser de la viande congelée

Aliment	Temp. Cuisson	Temp. Maintien	Quantité	Durée Cuisson (Heures)	Min. Hold Time (Hrs)	Total Time (Hrs)
Côte de Choix, Non désossé découvert 14-18 lbs. (6.4-8.1 kg)	200°F	140°F	1	3	1	4
	93°C	60°C	3	3-1/4	1-1/2	4-3/4
			6	3-1/2	2	5-1/2
Côte de Choix, Non désossé couvert 14-18 lbs. (6.4-8.1 kg)	200°F	140°F	1	3-1/2	1	4-1/2
	93°C	60°C	3	4	1-1/2	5-1/2
			6	4-1/2	2	6-1/2
Tranches Grasses Rounds 20-22 lbs. (9.1-10.0 kg)	200°F	140°F	1	3-1/2	1	4-1/2
	93°C	60°C	3	4	1-1/2	5-1/2
			6	4-1/2	2	6-1/2
Rôti de Porc ou Jambon 10-12 lbs. (4.5-5.4 kg)	250°F	170°F	2	4	1	5
	121°C	76°C	4	4-1/4	1-1/2	5-3/4
			6	4-1/2	2	6-1/2
Dinde 20-22 lbs. (9.1-10.0 kg)	250°F	170°F	1	3-1/4	1	4-3/4
	121°C	76°C	6	4	1-1/2	5-1/2
Gigot de Mouton non désossé in 8-10 lbs. (4.36-4.5 kg)	225°F	160°F	2	2-1/2	1	3-1/2
	107°C	71°C	4	2-3/4	1-1/2	4-1/4
			6	3	2	5



Utilisation

Consignes Générales à l'Intention des Utilisateurs

TEMPS ET TEMPÉRATURES DE CUISSON

Préchauffage du four

Toujours préchauffer le four avant de cuire ou de rôtir. Nous recommandons un préchauffage de 10°C (50°F) supérieur à la température de cuisson pour compenser la chute de température quand les portes sont ouvertes et qu'un produit froid est chargé dans le four. Régler le thermostat sur la température de cuisson une fois que le produit est chargé.

REMARQUE: Pour les produits congelés, préchauffer le four de 38°C (100°F) au-dessus de la température de cuisson.

La Température de Cuisson

Généralement, les températures de cuisson doivent être de 10°C (50°F) plus basses que les températures de recettes pour four de cuisinière ou plateforme. Si les bords du produit sont cuits mais que le centre est cru, ou s'il y a des variations de couleur, réduire le réglage du thermostat de 10-15°C (15-25°F) de plus. Continuer à réduire la température de cuisson sur des charges successives jusqu'à ce que des résultats satisfaisants soient obtenus.

REMARQUE: Une température excessive, ne réduit pas la durée de cuisson, mais produit des résultats insatisfaisants.

La Durée de Cuisson

Vérifiez l'aliment après une durée de cuisson représentant environ la moitié de la durée recommandée pour les fours ordinaires. Notez vos durées et températures optimales pour référence future.

REMARQUE: La durée de cuisson varie en fonction de la quantité cuite, du type de plat utilisé et de la température sélectionnée.

CONSEILS

Plats et grilles

La hauteur de l'aliment ou du plat détermine le nombre de grilles utilisables. Le four peut recevoir

un maximum de 10 plaques à petits pains de 18 x 26 po (457 x 660 mm).

Charger le four en commençant par le bas, centrer les plats sur la grille. Ne jamais placer un plat ou une feuille d'aluminium sur le fond du four. Ceci obstrue la circulation d'air et résulte en cuissons ou en rôtissages irréguliers.

Rotissage

Pour réduire la contraction des viandes rôties, placez la viande directement sur les grilles et placez un plat en métal à moitié rempli d'eau au niveau de la grille du bas. En s'évaporant, l'eau du plat augmente l'humidité dans la chambre de cuisson. Le plat sert, de plus, à recueillir la graisse de la viande et le nettoyage du four s'en trouve facilité.

Cuisson

Peser le produit pour assurer une distribution égale dans chaque plat. Des quantités variables de produits causeront des cuissons inégales.

Ventilateurs

Pour que le four chauffe, le ventilateur doit fonctionner. Utiliser la caractéristique Pulse Plus pour empêcher les produits légers ou liquides de "moutonner" vers le ventilateur. Si le four n'est pas équipé de cette caractéristique, suivre le procédé ci-après.

1. Préchauffer le four 15°C (25°F) au-dessus de la température de cuisson.
2. Charger le four avec le produit. Fermer les portes.
3. Régler le thermostat sur la température de cuisson.
4. Arrêter le four.
5. Laisser le produit reposer pendant 5 à 7 minutes sans ventilateur. La chaleur résiduelle dans le four fige le produit.
6. Allumer le four pour le reste du temps de cuisson.

Lumières

Éteindre les lumières du four quand on ne regarde pas le produit. Laisser les lumières allumées pendant de longues périodes raccourci considérablement la durée utile des ampoules.

Durées et Températures Suggérées

Aliment	Température	Durée	Étagères
Viandes			
Hamburgers (5 pâtés/lb)	400°F (205°C)	8-10 mins.	10
Gîte (80 lbs, en quartiers)	275°F (135°C)	2 hrs 45 mins.	2
Côte de choix (20 lbs, dégraissé, saignant)	235°F (115°C)	2 hrs 45 mins.	2
Contre-filet (portions de 10 oz)	450°F (235°C)	7-8 mins.	5
Steak suisse après braisage	275°F (135°C)	1 hr.	5
Côtelette de porc farcie	375°F (190°C)	25-30 mins.	5
Rôti de veau désossé (15 lbs)	300°F (150°C)	3 hrs. 10 mins.	2
Côtelettes d'agneau (premières)	400°F (205°C)	7-8 mins.	5
Lard (sur grilles en plats de 18 x 26 po)	400°F (205°C)	5-7 mins.	10
Volailles			
Blanc et cuisse de poulet	350°F (175°C)	40 mins.	5
Dos et aile de poulet	350°F (175°C)	35 mins.	5
Poulet (2 1/2 lbs, en quartiers)	350°F (175°C)	30 mins.	5
Roulé de dinde (roulés de 18 lbs)	310°F (155°C)	3 hrs 45 mins.	3
Poisson et Fruits de Mer			
Steaks de flétan, morue (surgelés, 5 oz)	350°F (175°C)	20 mins.	5
Homard farci (2-1/2 lbs)	400°F (205°C)	10 mins.	3
Queue de homard (surgelées)	425°F (220°C)	9 mins.	5
Fromages			
Macaroni au gratin	350°F (175°C)	30 mins.	5
Croque-Monsieur	400°F (205°C)	8 mins.	10
Pommes de Terre			
Au four (120 ct)	400°F (205°C)	50 mins.	5
Pommes de terre rôties	325°F (165°C)	10 mins.	5
Pains et Pâtisseries			
Tourtes aux baies, surgelées (22 oz)	325°F (150°C)	35 mins.	5 (30 tourtes)
Tourte aux pommes, fraîche (20 oz)	350°F (175°C)	25-30 mins.	5 (30 tourtes)
Tartes au potiron (32 oz.)	300°F (150°C)	30-50 mins.	5 (20 tourtes)
Croquant aux fruits	300°F (150°C)	25 mins.	5
Pain (24 - 1 lb)	325°F (155°C)	30 mins.	3
Pain à la farine de maïs (cornbread)	375°F (190°C)	15-20 mins.	5
Petits pains au lait	400°F (205°C)	6 mins.	5
Petits pains à chauffer	350°F (175°C)	15 mins.	5
Grands gâteaux (5 lbs de pâte par plaque)	325°F (160°C)	16-18 mins.	5
Gâteau au chocolat	325°F (160°C)	20 mins.	5
Brownies	325°F (150°C)	15 mins.	5

REMARQUE: Les durées et températures de cuisson peuvent varier grandement par rapport à celles indiquées ci-dessus. Le poids de la charge, la température des aliments, la recette, le type de plat et l'étalonnage du thermostat entrent tous en jeu. Notez les durées et températures avérées de vos recettes pour référence future.



Entretien

Nettoyage et Entretien Préventif

NETTOYAGE DES FOURS

Les fours peints et en acier inoxydable peuvent être conservés en bon état si on les nettoie avec une huile légère.

1. Imprégner un chiffon de cette huile et frotter le four lorsque celui-ci est froid.
2. L'essuyer avec un chiffon propre et sec.

Sur les surfaces intérieures et extérieures en acier inoxydable, les dépôts de pâtes, huile, graisse ou les taches peuvent être ôtées à l'aide de l'un des produits nettoyants industriels d'acier inoxydable.

1. Il faut toujours utiliser ces produits détergents lorsque le four est froid. Il faut toujours frotter dans le sens du grain métallique.

L'intérieur en porcelaine se nettoie aisément à l'aide d'un détergent spécial. Il est important d'éviter le contact des produits d'entretien caustiques avec la plaque d'acier aluminé située juste derrière la roue du ventilateur.

1. Retirer du four les grilles, les supports de grilles et la roue de soufflerie.
2. Faire tremper les pièces dans une solution d'ammoniaque et d'eau.
3. Remettre en place après nettoyage.

REMARQUE: Si le four est déplacé, la retenue doit être remise en place quand l'unité est remise à sa position habituelle.

ENTRETIEN PRÉVENTIF

Il doit être assuré par une installation initiale correcte et un programme de nettoyage régulier des fours.

Maintenance annuelle

Les fours n'ont pas besoin d'être graissés. Il faut cependant vérifier annuellement le système de ventilation afin d'éviter la détérioration provenant de l'humidité et de la corrosion des produits évacués.

Si des réparations ou de la maintenance est nécessaire, prendre contact avec une entreprise de service Blodgett locale, avec le représentant de l'usine ou avec l'usine.



AVERTISSEMENT!!

Toujours débrancher le four avant toute intervention de nettoyage, d'entretien ou de réparation.

Guide de Détection des Pannes

CAUSE(S) PROBABLE(S)	SUGGESTION
SYMPTOME: Les éléments chauffants ne fonctionnent pas.	
<ul style="list-style-type: none"> • Le four n'est pas branché. • L'interrupteur électrique du panneau de contrôle est sur arrêt. • Contrôle réglé au-dessous de la température ambiante. • Portes ouvertes. • Commandes informatisées – erreur de code à l'affichage. 	<ul style="list-style-type: none"> • Brancher le fil dans la prise. • Régler le panneau de contrôle sur COOK (CUISSON) ou OVEN ON (FOUR MARCHE). • Régler la température désirée. • Fermer les portes. • *
SYMPTOME: Le four n'atteint pas "Prêt".	
<ul style="list-style-type: none"> • Le four n'a pas terminé son cycle de préchauffage. • La fonction de délai de ventilateur est peut être activée, si applicable. • Problème interne avec le contrôle de température principal. 	<ul style="list-style-type: none"> • Attendre que le four est atteint sa température de préchauffage. • Invalider la fonction de délai de ventilateur. • *
SYMPTOME: Le ventilateur de convection ne tourne pas.	
<ul style="list-style-type: none"> • Le four n'est pas branché. • Le four n'est pas réglé en mode de cuisson. • Le disjoncteur est déclenché. • La fonction de délai de ventilateur est peut être activée, si applicable. • Les portes sont ouvertes. 	<ul style="list-style-type: none"> • Brancher le fil dans la prise. • Régler le panneau de contrôle sur COOK (CUISSON) ou OVEN ON (FOUR MARCHE). • Réenclencher le disjoncteur. • Invalider la fonction de délai de ventilateur. • Fermer les portes.
SYMPTOME: Problèmes courants de cuisson au four.	
<ul style="list-style-type: none"> • Contrôles informatisés – mauvaise programmation pour le produit. • Calibrage du thermostat hors service. 	<ul style="list-style-type: none"> • Reprogram control per Operation section. • *
<p>*Indique un type d'intervention délicate qui devrait être confiée uniquement à un personnel qualifié. Plutôt que d'intervenir personnellement, en tant qu'utilisateur ou acheteur de l'appareil, il est conseillé de confier TOUT réglage et/ou TOUTE réparation à un agent commercial ou représentant local Blodgett. Blodgett ne saura être tenu responsable d'un dommage résultant d'une réparation ou d'un service d'entretien effectué par un personnel non qualifié.</p>	
<p> AVERTISSEMENT!! Toujours débrancher le four avant toute intervention de nettoyage, d'entretien ou de réparation.</p>	

**INSERT
WIRING DIAGRAM
HERE**

**PLACER
SCHÉMA DE CÂBLAGE
ICI**