

**SOLID STATE DIGITAL TOASTER
PRINCE CASTLE MODEL NO. 416-SS SERIES**

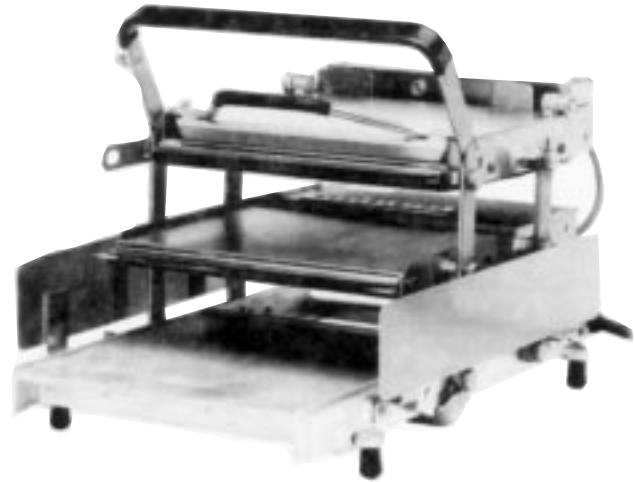

This equipment chapter is to be placed in the toasters section of your *Equipment Manual*.

**MANUFACTURED FOR
MCDONALD'S®
BY
PRINCE CASTLE INC.
355 KEHOE BLVD.
CAROL STREAM, IL. 60188 USA
PHONE 1-630-462-8800
TOLL FREE NUMBER
1-800-323-2930
FAX:1-630-462-1460**



WARRANTY	Page 1
Electrical Specifications/SIDE VIEW	Page 2
FRONT VIEW	Page 3
REAR VIEW	Page 3
INTERNAL VIEW	Page 4
EQUIPMENT SET-UP	Page 5
PROGRAMMING	Page 6
CLEANING	Page 8
TROUBLESHOOTING	Page 8
DIAGNOSTIC TROUBLESHOOTING	Page 9-11
TRANSLATIONS (FRENCH, GERMAN, SPANISH, ITALIAN)	Page 12-39
WIRING DIAGRAM	Page 40

LIMITED WARRANTY

This product is warranted to be free from defects in material and/or workmanship for a period of (2) years from date of original installation not to exceed 30 months from date of shipment from our factory. Printed circuit boards and platen are warranted for a period of (3) years from date of original installation not to exceed 42 months from date of shipment from our factory. Any part or component which proves to be faulty in material and/or workmanship within the warranty period will be replaced or repaired without cost to the customer for parts or labor. (At the option of Prince Castle, Inc.)

This warranty is subject to the following exceptions/conditions:

- Any use of Non-genuine Prince Castle spare parts voids this warranty, and all work must be performed by an authorized Prince Castle Service Agent.
- All labor should be performed during regular working hours. Overtime premium will not be covered.
- Travel charges are limited to 100 miles (200KM) round trip, 2 hours travel time, one trip per repair.
- Damage caused by carelessness, neglect, and/or abuse (e.g., using wrong current, dropping, tampering with or altering electrical components, or improper cleaning) is not covered.
- Equipment damaged in shipment, by fire, flood or an act of God.

This manual is for the exclusive use of licensees and employees of McDonald's Systems, Inc.



Electrical Specifications

Volts (VAC)	Watts	Amps	Hz
220-240	2200	18 - 20	50/60

SIDE VIEW

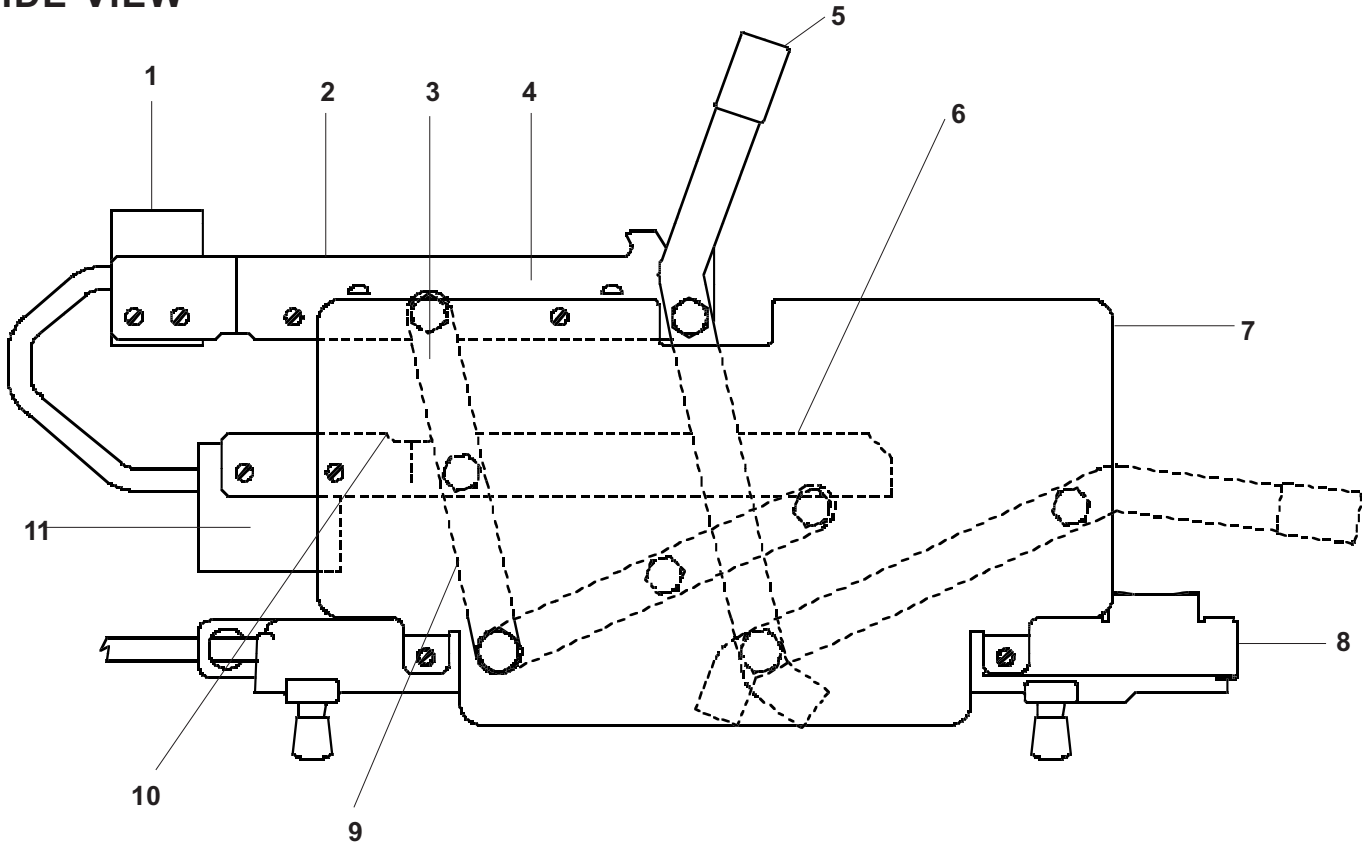

PARTS LIST

ITEM	PART NUMBER	DESCRIPTION
1	416-117	Upper Chassis
2	416-847	Upper Rear Bun Fence
3	416-858S	Rear Upper Lever Assy.
4	416-829	Left Hand Upper Bun Fence
	416-830	Right Hand Upper Bun Fence
5	416-413	Front Lever and Handle
6	416-802	Left Hand Lower Bun Fence
	416-801	Right Hand Lower Bun Fence
7	416-852	Side Panels (416-SSFMCE & 416-SSFK)
	416-787	Side Panels (416-SS & 416-SSP)
8	416-680	Base
9	416-856S	Rear Lower Lever Assy.
10	416-762	Lower Rear Bun Fence
11	416-843	Lower Chassis

FRONT VIEW

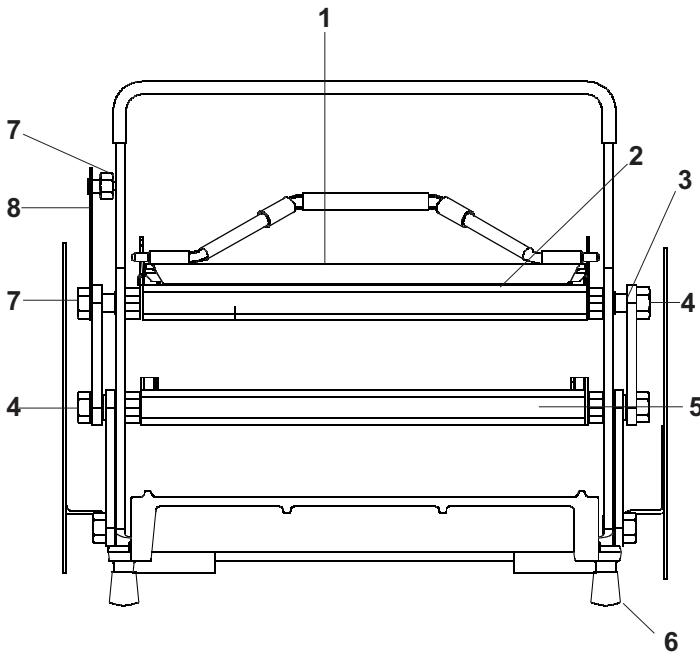

PARTS LIST

ITEM	PART NUMBER	DESCRIPTION
1	416-482	Bun Board
2	416-629S	Upper Platen 220-230V
	416-495S	Upper Platen 120V
	416-612S	Upper Platen 200V
3	212-283	Front Upper Spacer
4	212-285	Platen Bearing Stud
5	416-625S	Lower Platen 220-230V
	416-600S	Lower Platen 120V
	416-615S	Lower Platen 200V
6	89-959S	Black Rubber Foot (Pkg of 4)
7	213-304	Safety Latch Bearing
8	416-488	Safety Latch

REAR VIEW

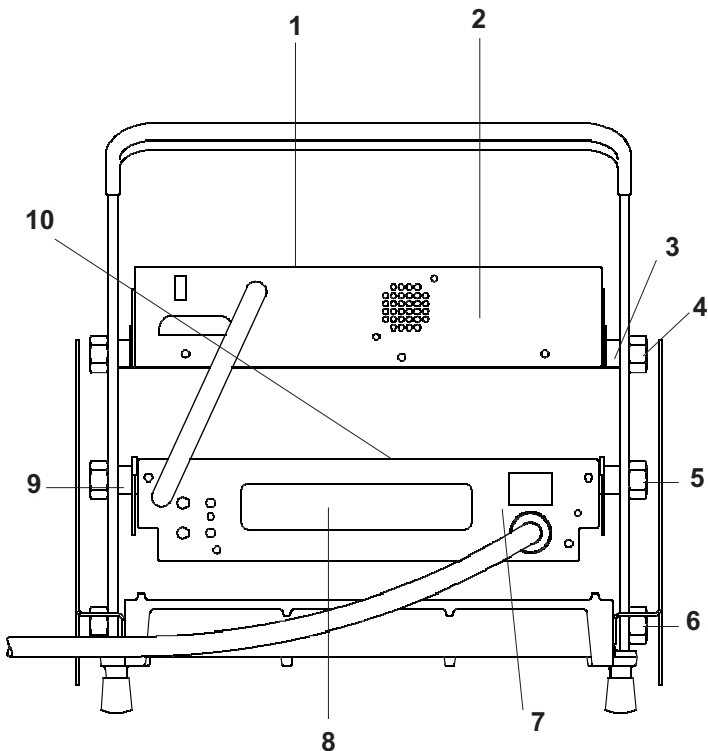

PARTS LIST

ITEM	PART NUMBER	DESCRIPTION
1	416-121	Upper Cover
2	416-753	Upper Faceplate
3	416-652	Upper Rear Spacer
4	416-653	Upper Rear Stud
5	416-654	Lower Rear Stud
6	212-284	Base Stud
7	416-755	Lower Faceplate Assy.
8	411-707	Overlay
9	212-283	Lower Platen Spacer
10	416-128	Lower Cover

INTERNAL VIEW UPPER CONTROL BOX

PARTS LIST

ITEM	PART NUMBER	DESCRIPTION
1	213-700S	Upper Probe
2	213-257S	Bun Done Light
3	213-229S	Speaker
4	416-717S	Interconnect Board
5	416-842	Interconnect Cable

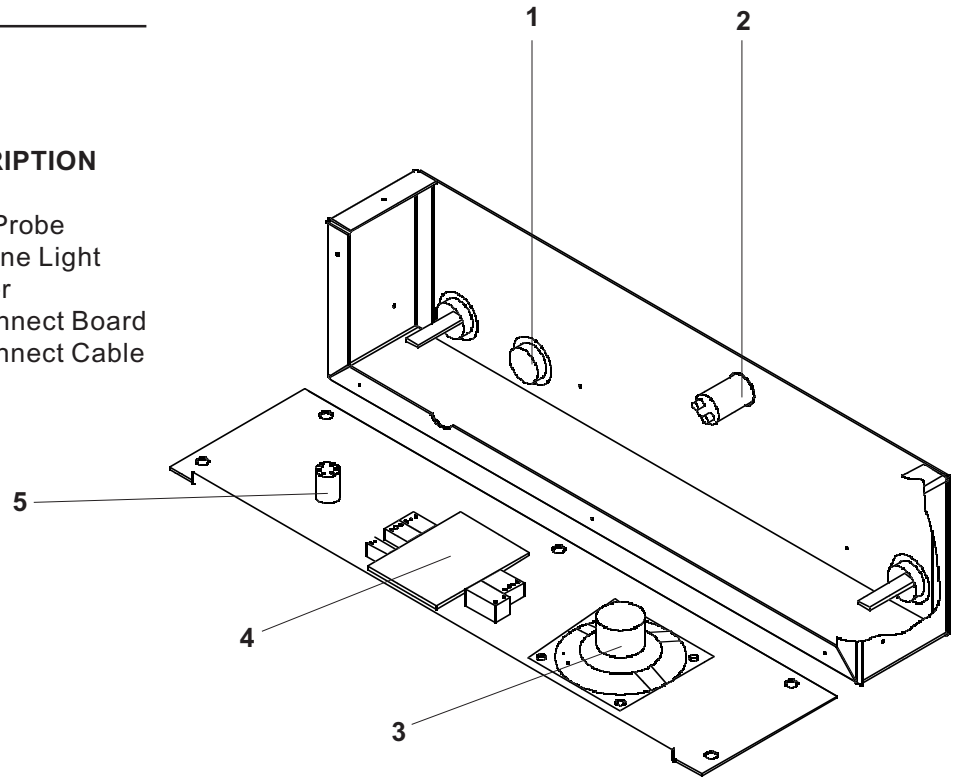

INTERNAL VIEW LOWER CONTROL BOX

PARTS LIST

ITEM	PART NUMBER	DESCRIPTION
1	78-146S	Timer Activating Switch
2	213-700S	Probe
3	65-058S	Relay
4	72-134S	Power Cord Only
5	78-166S	Rocker Switch
6	411-427-07S	Control PCB 220-230V
	411-679S	Control PCB 120V

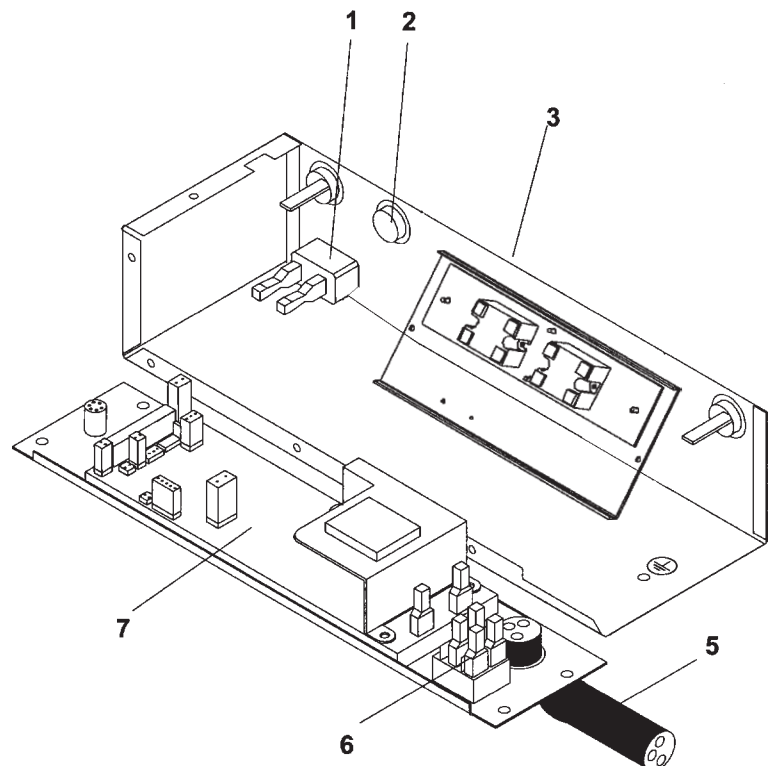

SYMBOLS & TERMS

C -- A Toaster is set on Celsius.

F -- A Toaster is set on Fahrenheit.

AL - Alarm Level setting 1-4.



Sound Button: Used with timer button and temperature button to set alarm level.



Timer Button: Used to view time in run mode. Used to set time in program mode.



Temperature Button: Used to view set point temperature in run mode, and used to set the set point temperature in program mode.



Up Arrow: Used to set time, sound and temperature in program mode.



Down Arrow: Used to set time, sound, and temperature in program mode.

FACTORY PRE-SET

Prince Castle's Solid State Digital Display toasters are pre-set at the factory.

If your toaster model is set for a 35 second toast time, then the temperature is pre-set and calibrated to 215°C.

If your toaster model is set for a 55 second toast time, then the temperature is pre-set and calibrated to 204°C.

SET-UP

1. Refer to the nameplate on the control box for the proper operating voltage. Connect the toaster to a grounded receptacle that matches the nameplate voltage information. Press the power switch to the on position, allow the unit 30 minutes to reach operating temperature.
2. The toaster is factory-set to display temperatures reading in Celsius. When the toaster is turned on, the digital display on the control box will read C--A for Celsius, and the A will begin to count down 9 seconds. During this countdown, you can change the temperature display from Celsius to Fahrenheit readings. To change temperature display, press and hold the temperature button for six seconds. See figure 1.

figure 1

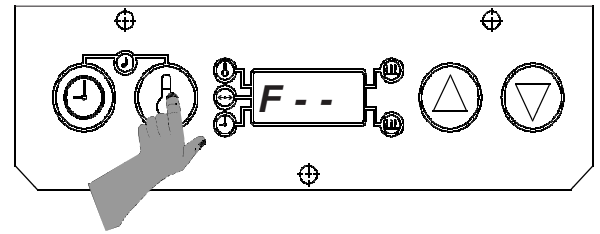

3. During the pre-heat cycle, the display will read -L O-. When the platen temperature reaches 149° C (300° F), the display will begin to show the actual platen temperatures throughout the toasting cycles. See figure 2.

figure 2

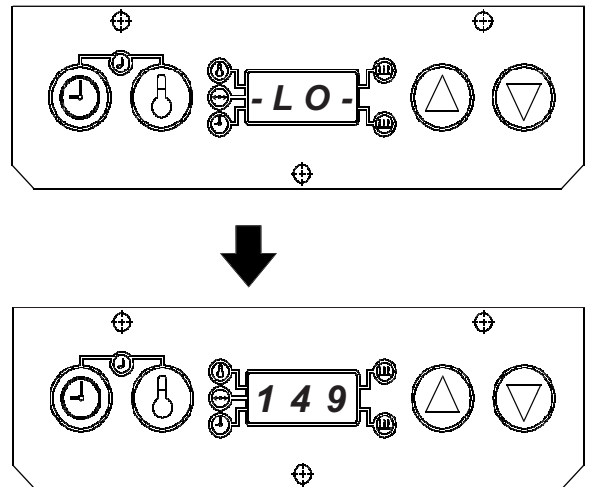

Sound Level Adjustment



The audio alarm has four sound levels.

1. Press and hold the time button and temperature buttons simultaneously. The display will show the current sound level. The toasters are factory set at level 4, and the display will read, **AL 4** for Alarm Level 4. See figure 3.

figure 3

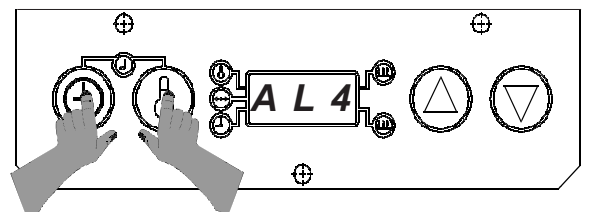

- While holding the time and temperature buttons, press the up or down arrow buttons to adjust the sound level. A continuous tone will sound. Release all buttons when the desired sound level is reached. The display will show the current sound level. See figure 4.

figure 4

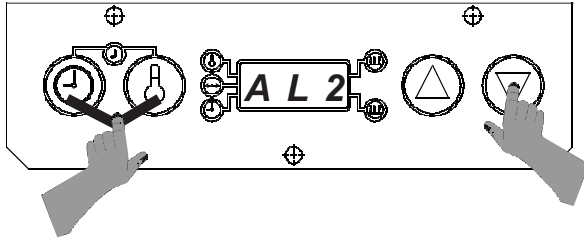

VIEW SET POINT TEMPERATURE

- Press and release the temperature button. (Do not hold for more than 6 seconds.) A beep will sound, the temperature indicator will turn on, and the display will show the set point temperature for three seconds. The display will then change to show the actual temperature. See figure 5.

figure 5

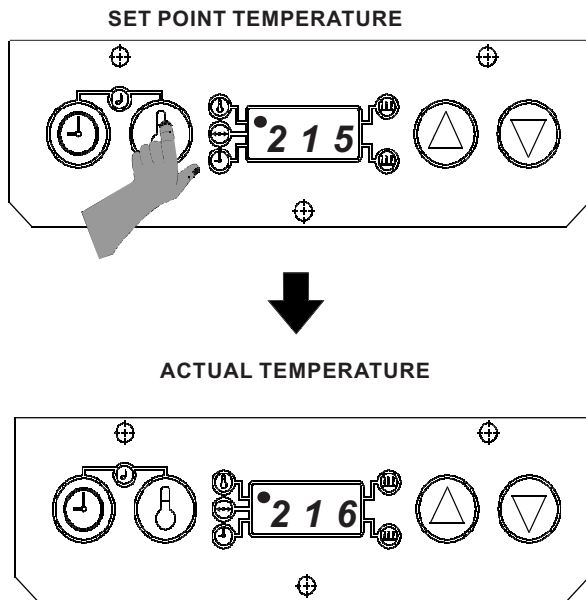

VIEW TIMER SETTING

- Press and release the time button. (Do not press the time button for more than 6 seconds.) The set time will be displayed for three seconds. If the timer is activated and is in a countdown sequence, the time remaining will be displayed, and will continue to countdown to zero. After three seconds, the display will change to show actual platen temperature. See figure 6.

figure 6

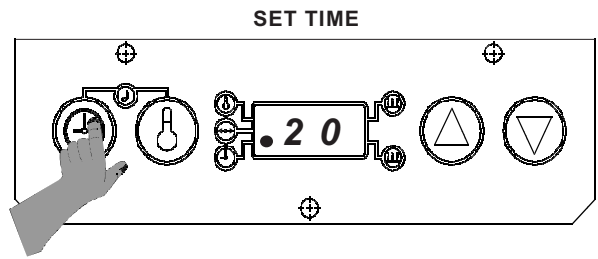

PROGRAMMING

The programming modes are used for setting individual set point temperature, and setting toast times.

Programming the Set Point Temperature

- Press and hold the temperature button for six seconds. A beep will sound, the temperature indicator light will blink, and the display will show the current set point temperature. See figure 7.

figure 7

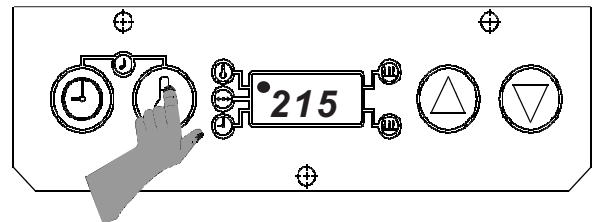

- To change the set point temperature, use the up or down arrow. Once the desired temperature is displayed, press the temperature button to store the new setting. See figure 8.

figure 8

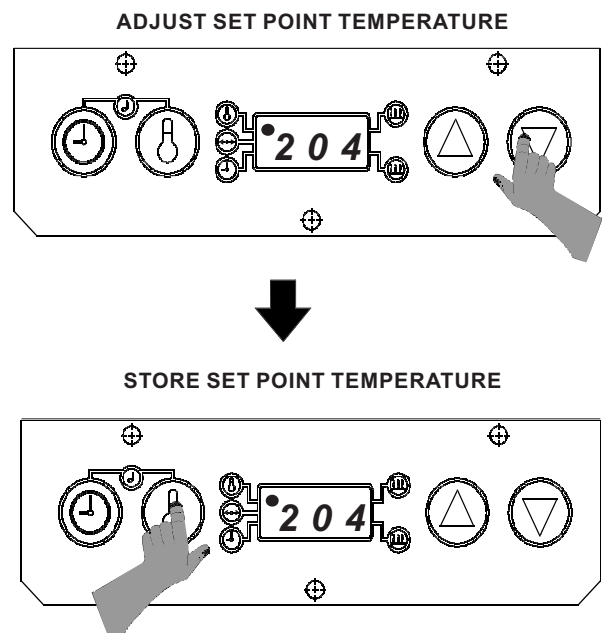

3. To cancel the set point programming mode at any time, press and release the time button. The display will change to show the actual platen temperature. See figure 9.

figure 9

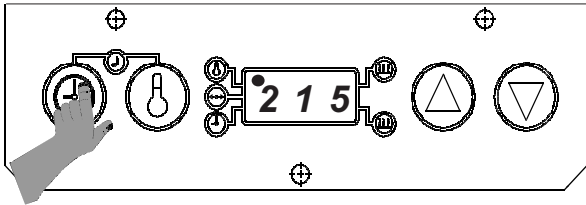

3. To cancel the time set function at any time, press and release the temperature button. The time indicator light will turn off, and the display will change to show the actual platen temperature. See figure 12.

figure 12

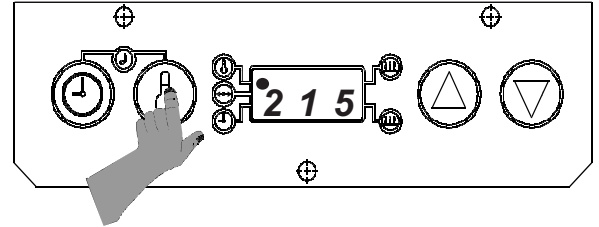

Programming Toast Times

1. Press and hold the time button for 6 seconds. A beep will sound, and the time indicator light will blink. Release the time button to show the current toast time. See figure 10.

figure 10

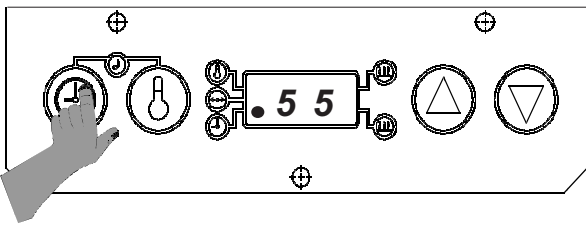

2. Use the up and down arrow buttons to set your desired toast time. The range is from 20 seconds to 1 minute, 30 seconds. When desired time is reached, press and release the time button to store the new time. See figure 11.

figure 11

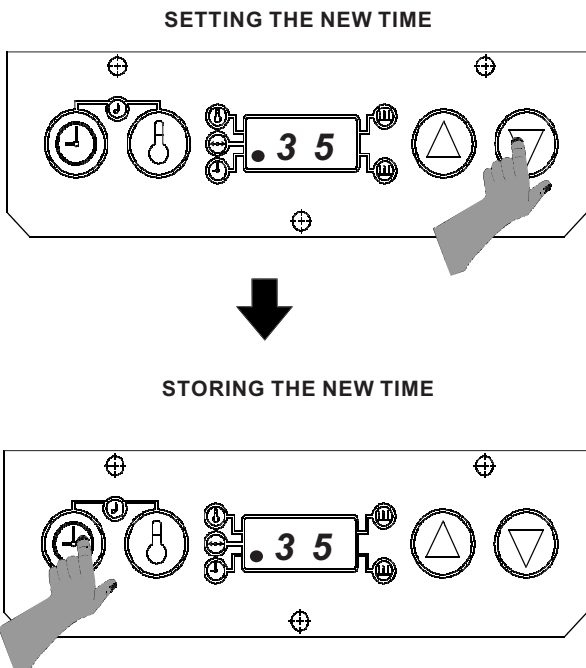

ENERGY SAVING MODE

To conserve energy during non-toasting periods, pull the toaster handle down, so that the timing cycle activates. When the audio alarm goes off, indicating that the toasting time is complete, **DO NOT** pull the handle up. Allow the audio alarm to sound until the alarm shuts off, the display will alternately flash **Stand** and **By**, indicating the toaster is in the energy savings mode. The toaster platens will continue to maintain the programmed operating temperature, raising the toaster handle will put the toaster back into the operation mode.

SETTING STOP BLOCKS

Stop blocks allow for proper crush when toasting buns. The toaster leaves the factory with the stop blocks set on number 3. The stop blocks are located toward the front of the toaster on the right and left sides of the base. To increase the crush, set the stop blocks to the number 2 setting. To decrease the crush, set the stop block to the number 4 setting. See figure 13.

IMPORTANT: The stop blocks are set at the number that is touching the lever. The example in figure 13 shows a stop block setting of 1.

1. To change the stop block setting, depress the right stop block and disengage the locking pin. Turn stop block to correct setting.

figure 13

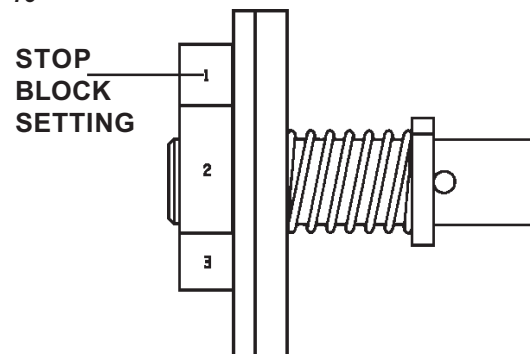

CLEANING

1. Press the power switch to the off position.
2. Unplug toaster.
3. Allow toaster and platens to cool down.
4. Wipe entire platen with clean, damp grill cloth.
Full toaster cleaning must be done in the morning when toaster is cold. See your *Planned Maintenance Card* for proper cleaning procedures.

IMPORTANT: Do not drape cord over hot toaster bun board or platen. This will cause cord to burn.

TROUBLESHOOTING GUIDE

PROBLEM	CAUSE	SOLUTION
Platen loose.	Platen bolts loose.	Tighten platen bolts.
Speaker sounds, but no bun done light comes on.	Done light burned out.	Replace done light.
No speaker sounds and bun done light does not come on.	Defective timer switch. Timer connection shorted on power board. Timer switch not activating.	Replace timer switch. Replace power board. Check actuating bracket to make sure it pushes timer switch all the way in.
Buns being crushed.	Stop blocks not adjusted properly. Warped bun trays. Buns cut improperly.	Adjust stop blocks. Straighten or replace bun trays. Contact bakery.
Platen does not heat.	No power. Power switch defective. Shorted power board. Platen burned out or shorted.	Check power source. Replace power switch. Replace power board. Check platen with ohmmeter for 11 ohms, if reading is less than 7 ohms or more than 14 ohms, replace platen.
No Display.	Fuse Defective.	Check fuse with ohmmeter, reading should be 1-2 ohms.

Solid State Toaster Diagnostic Chart

When a part or parts fail in the 213, 416 or 411 Solid State Toasters an **ERROR CODE** will flash in the display (see figures below) and an audio alarm will sound. The troubleshooting chart below will explain each error code and what action to take to determine which component has failed. A 0 on the left means there is a lower circuit failure, a 0 on the right means there is an upper circuit failure.

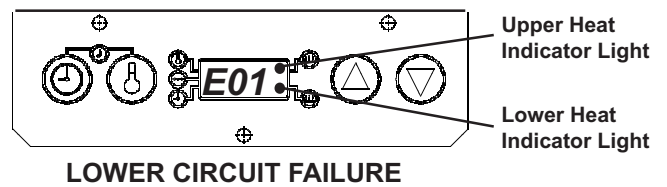
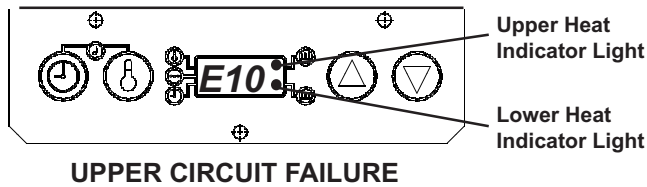

<u>Problem</u>	<u>Diagnostic Codes</u>	<u>Corrective Action</u>
<ul style="list-style-type: none"> ● Lower platen over heating. ● Upper platen over heating. ● Both platens over heating. 		<ul style="list-style-type: none"> ● With platen heat indicator light off, if voltage across terminals 3/A1 and 4/A4 of the corresponding relay is greater than 2.5 volts, the printed circuit board is inoperable. ● Turn power off and disconnect line cord, disconnect the wire lead from terminal 2/T1 of the corresponding relay. Measure the resistance across 2/T1 and 1/L1, if resistance is less than 50K ohms, the corresponding relay is inoperable.
<ul style="list-style-type: none"> ● Lower probe open. ● Upper probe open. ● Both probes open. 		<ul style="list-style-type: none"> ● Disconnect the corresponding probe and measure the probe resistance. The corresponding probe is inoperable if: ● The platen temperature is less than 25°C and the resistance is greater than 1100 ohms. ● The platen temperature is less than 100°C and the resistance is greater than 1381 ohms. ● The platen temperature is less than 200°C and the resistance is greater than 1744 ohms. <p>IMPORTANT NOTE: If the probe resistance is correct, check the corresponding probe connection on the printed circuit board. If the connection is secure, the printed circuit board is inoperable.</p>
<ul style="list-style-type: none"> ● Lower platen over heating. Lower probe open. ● Upper platen over heating. Upper probe open. ● Both platens over heating. Both probes open. 		<ul style="list-style-type: none"> ● Go to failures 01 and 02 above for corrective action steps to take for a 03 error code. ● Go to failures 10 and 20 above for corrective action steps to take for a 30 error code. ● Go to failures 11 and 22 above for corrective action steps to take for a 33 error code.

Problem

Diagnostic Codes

Corrective Action

- Lower platen under heating.
- Upper platen under heating.
- Both platens under heating.

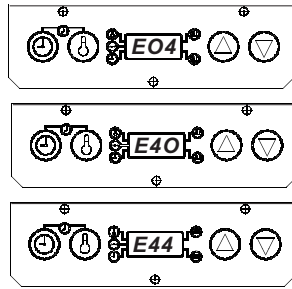

- With platen heat indicator light on, if voltage across terminals 3/A1 and 4/A4 of the corresponding relay is less than 4 volts, the printed circuit board is inoperable.
- With platen on, measure the AC voltage across terminals 2/T1 and 1/L1 of the corresponding relay, if voltage is greater than 2 VAC, the corresponding relay is inoperable.

IMPORTANT NOTE: E04, E40, and E44 error codes indicate the platen temperatures have dropped 30°C below the set point temperature and may be caused by the following:

1. Cool air blowing on the platens.
 2. Low voltage applied to the toaster.
 3. Continued toasting during LO temp periods.
 4. Inoperable printed circuit board.
- Turn the power off, disconnect one side of the platen and check the platen resistance. See below: **Cold** readings are below 50°C
Hot readings are above 200°C
 - Model 411 series toaster is:
27.8 ohms cold to 32.4 ohms hot.
 - Model 213 series toaster is:
23 ohms cold to 26.7 ohms hot.
 - Model 416 series toaster is:
41.8 ohms cold to 48.6 ohms hot

Problem

Diagnostic Codes

Corrective Action

- Lower platen under heating.
- Upper platen under heating.
- Both platens under heating.

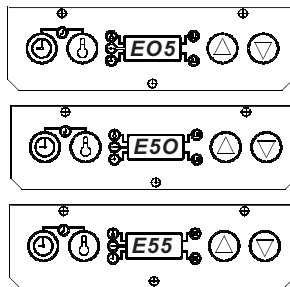

- Go to E01 and E04 corrective action.
- Go to E10 and E40 corrective action.
- Go to E11 and E44 corrective action.

Problem





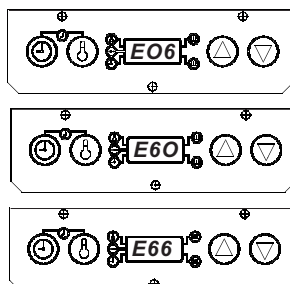

Diagnostic Codes

Corrective Action

- Lower platen under heating. Lower probe open.
- Upper platen under heating. Upper probe open.
- Both platens under heating. Both probes open.

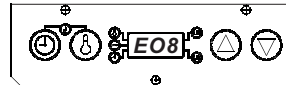

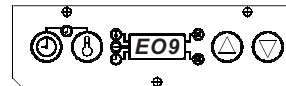
- Go to E02 and E04 corrective action.
- Go to E20 and E40 corrective action.
- Go to E22 and E44 corrective action.

<p>Problem</p> <ul style="list-style-type: none"> ● Lower platen under heating. Lower platen over heating. Lower probe open. ● Upper platen under heating. Upper platen over heating. Upper probe open. ● Both platens under heating. Both platens over heating. Both probes open. 	<p>Diagnostic Codes</p>   	<p>Corrective Action</p> <ul style="list-style-type: none"> ● Go to E01, E02 and E04 corrective action. ● Go to E01, E20 and E40 corrective action. ● Go to E11, E22 and E44 corrective action.
<p>Problem</p> <ul style="list-style-type: none"> ● Lower probe circuit failure. ● Upper probe circuit failure. ● Both probe circuits failure. 	<p>Diagnostic Codes</p>   	<p>Corrective Action</p> <ul style="list-style-type: none"> ● Go to E02 corrective action, replace the item indicated by the test result. ● Go to E20 corrective action, replace the item indicated by the test result. ● Go to E22 corrective action, replace the item indicated by the test result.
<p>Problem</p> <ul style="list-style-type: none"> ● Lower platen over heating. Lower probe open. ● Upper platen over heating. Upper probe open. ● Both platens over heating. Both probes open. 	<p>Diagnostic Codes</p>   	<p>Corrective Action</p> <ul style="list-style-type: none"> ● Go to E01 and E08 corrective action. ● Go to E01 and E80 corrective action. ● Go to E11 and E88 corrective action.

SYMBOLES ET TERMES

- C -- A** Le grille-pain est réglé sur Celsius.
F -- A Le grille-pain est réglé sur Fahrenheit.
AL - Réglage du niveau d alarme 1-4.



Touche de son : utilisée avec la touche de minuterie et la touche de température afin de fixer le niveau d alarme.



Touche de minuterie : utilisée pour examiner la durée en mode opération. Utilisée pour fixer la durée en mode programme.



Touche de température : utilisée pour examiner la température de point de repère en mode opération, et utilisé pour fixer la température de point de repère en mode programme.



Flèche ascendante : utilisée pour fixer la durée, le son et la température en mode programme.



Flèche descendante : utilisée pour fixer la durée, le son et la température en mode programme.

figure 1

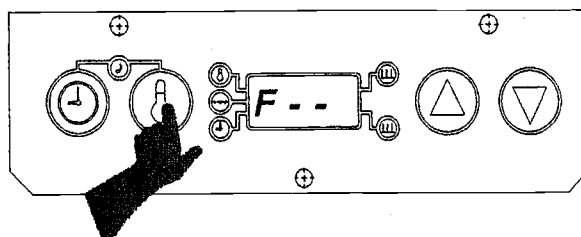

3. Pendant le cycle de préchauffage, l affichage indiquera **L O -**. Lorsque la température des plaques atteint 149°C (300°F), l affichage commencera à indiquer les températures réelles des plaques pour tous les cycles de toasting. Voir la figure 2.

figure 2

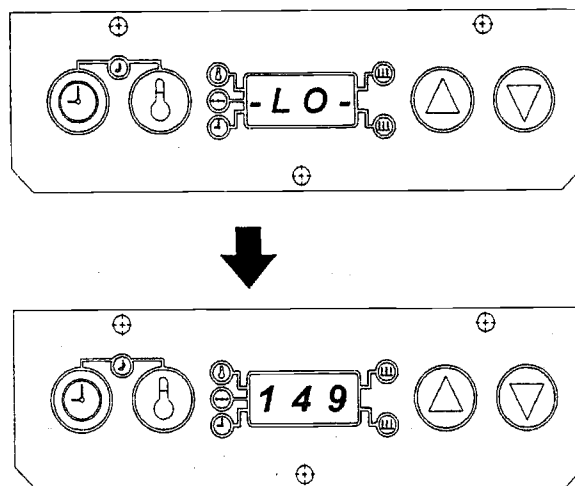

Réglage du niveau du son



L alarme sonore possède quatre niveaux.

1. Appuyer et maintenir simultanément les touches de durée et de température. L affichage indiquera le niveau de son en cours. Les grille-pain sont pré-réglés en usine au niveau 4, et l affichage indiquera **AL 4**, ce qui signifie Niveau d Alarme 4. Voir la figure 3.

figure 3

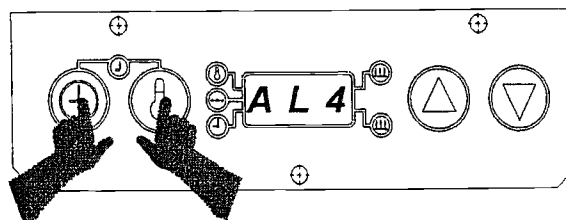

PRE-REGLAGE EN USINE

Les grille-pain Prince Castle à affichage numérique d état solide sont pré-réglés en usine.

Si votre modèle de grille-pain est réglé pour une durée de toasting de 35 secondes, la température est pré-réglée et étalonnée à 215°C.

Si votre modèle votre grille-pain est réglé pour une durée de toasting de 55 secondes, la température est pré-réglée et étalonnée à 204°C.

INSTALLATION

1. Se référer à la plaque d identification sur la boîte de commandes afin de connaître la tension correcte de fonctionnement. Raccorder le grille-pain à une prise de courant mise à la terre qui corresponde à l information sur la tension, indiquée sur la plaque d identification. Appuyer sur l interrupteur d alimentation pour le mettre en position **MARCHE**, et laisser l appareil 30 minutes en opération afin qu il atteigne sa température de fonctionnement.
2. Le grille-pain est pré-réglé en usine afin d afficher des relevés de température en Celsius. Lorsque le grille-pain est allumé, l affichage numérique sur la boîte de commandes sera **C -- A** pour les Celsius, et le "A" commencera à décompter 9 secondes. Pendant ce décompte, vous pouvez changer l affichage de température des Celsius en Fahrenheit. Pour changer l affichage de température, appuyer et maintenir la touche de température pendant six secondes. Voir la figure 1.

2. Tout en maintenant les touches de durée et de température, appuyer sur les touches de flèche ascendante et flèche descendante afin de fixer le niveau sonore. Une tonalité continue se fera entendre. Relâcher toutes les touches lorsque le niveau de tonalité désiré est atteint. L'affichage indiquera le niveau sonore en cours. Voir la figure 4.

figure 4

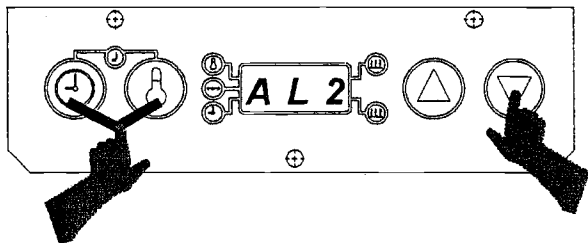

EXAMEN DE LA TEMPERATURE DE POINT DE REPERE

1. Appuyer et relâcher la touche de température. (Ne pas la maintenir pendant plus de 6 secondes). Un bip se fera entendre, l'indicateur de température s'allumera et l'affichage indiquera la température de point de repère pendant trois secondes. L'affichage changera ensuite afin d'indiquer la température en cours. Voir la figure 5.

figure 5

REGLAGE DE LA TEMPERATURE DE POINT DE REPERE

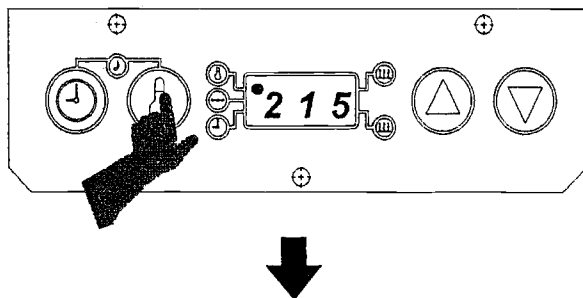

TEMPERATURE EN COURS

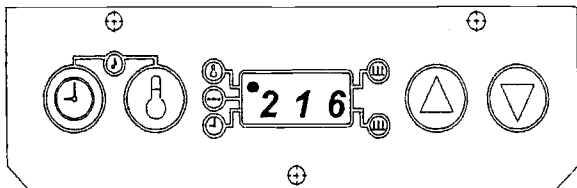

EXAMEN DU REGLAGE DE MINUTERIE

1. Appuyer et relâcher la touche de durée. (Ne pas appuyer pendant plus de 6 secondes). La durée réglée s'affichera pendant trois secondes. Si la minuterie est activée et en séquence de décompte, la durée restante sera affichée, et continuera de décompter jusqu'à zéro. Après trois secondes, l'affichage changera afin d'indiquer les températures présentes de plaque. Voir la figure 6.

figure 6

REGLAGE DE LA DUREE

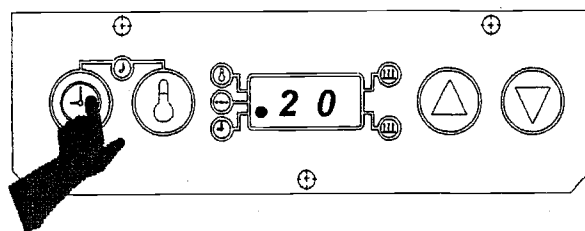

PROGRAMMATION

Les modes de programmation sont utilisés pour fixer la température des points de repère individuels, et pour fixer les durées de toasting.

Programmation de la température des points de repère

1. Appuyer et maintenir la touche de température pendant 6 secondes. Un bip se fera entendre, la lumière de l'indicateur de température clignotera et l'affichage indiquera la température du point de repère en cours. Voir la figure 7.

figure 7

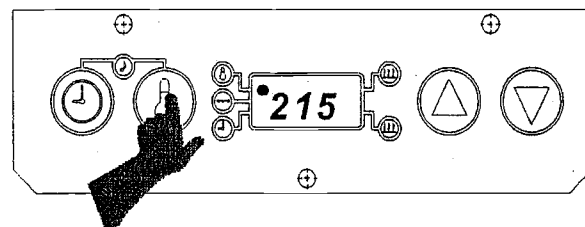

2. Pour changer la température du point de repère, utiliser les flèches ascendante et descendante. Une fois que la température désirée est indiquée, appuyer sur la touche de température afin de mettre en mémoire le nouveau réglage. Voir la figure 8.

figure 8

REGLAGE DE LA TEMPERATURE DE POINT DE REPERE

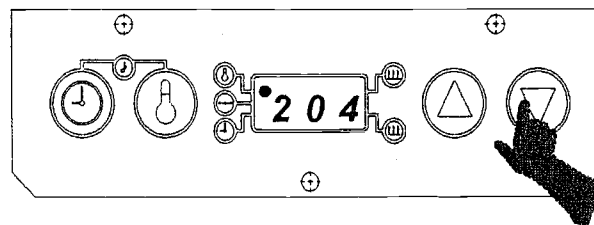

MISE EN MEMOIRE DE LA TEMPERATURE DE POINT DE REPERE

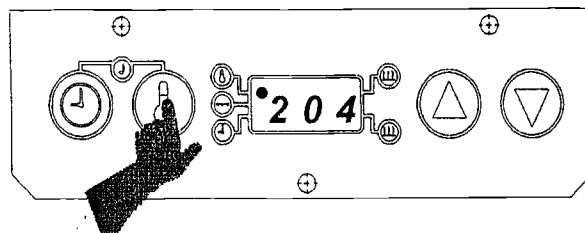

3. Pour annuler le mode de programmation du point de repère à n importe quel moment, appuyer et relâcher la touche de durée. L'affichage changera pour indiquer la température de plaque en cours. Voir la figure 9.

figure 9

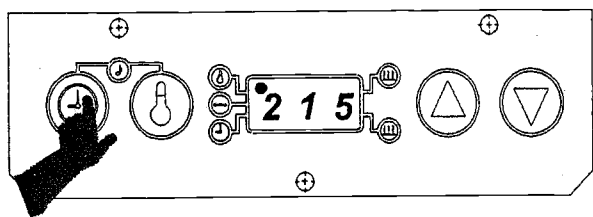

3. Pour annuler à n importe quel moment la fonction de réglage de durée, appuyer et relâcher la touche de température. La lumière de l'indicateur de durée s'éteindra et l'affichage changera afin d'indiquer la température de plaque en cours. Voir la figure 12.

figure 12

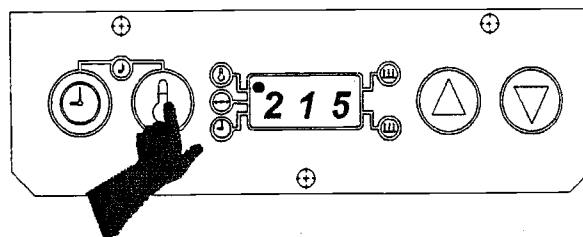

Programmation des durées de toasting

1. Appuyer et maintenir la touche de durée pendant 6 secondes. Un bip se fera entendre, la lumière de l'indicateur de durée clignotera. Relâcher la touche de durée afin d'indiquer la durée du toasting en cours. Voir la figure 10.

figure 10

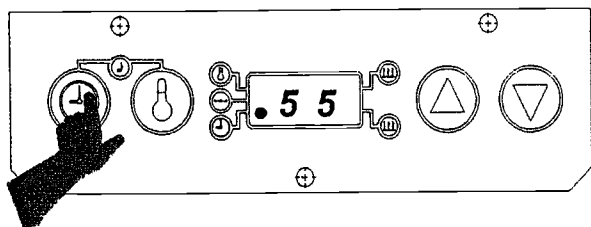

2. Utiliser les touches de flèches ascendante et descendante afin de fixer votre durée de toasting désirée. La gamme est de 20 secondes à 1 minute et 30 secondes. Une fois que la durée désirée est atteinte, appuyer et relâcher la touche de durée afin de mettre en mémoire la nouvelle durée. Voir la figure 11.

figure 11

REGLAGE DE LA NOUVELLE DUREE

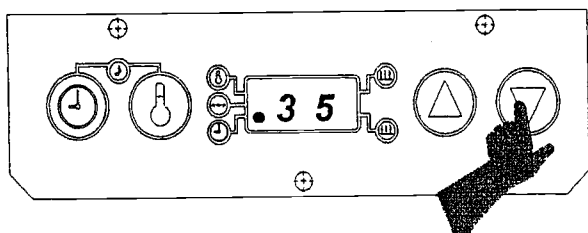

MISE EN MEMOIRE DE LA NOUVELLE DUREE

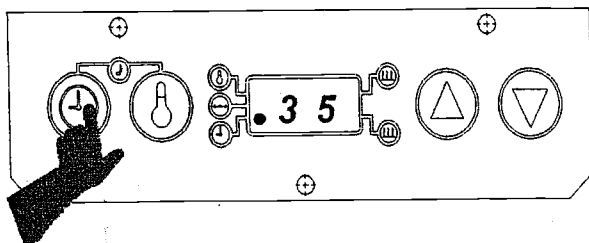

REGLAGE DES BLOCS D'ARRÊT

Les blocs d'arrêt permettent un maintien correct lorsque l'on grille des petits pains. Le grille-pain quitte l'usine avec les blocs d'arrêt réglés sur le numéro trois. Les blocs d'arrêt se situent vers l'avant du grille-pain sur les côtés droit et gauche de la base. Pour augmenter le maintien, fixer les blocs d'arrêt sur le numéro 2. Pour diminuer le maintien, fixer les blocs d'arrêt sur le numéro 4. Voir la figure 13.

figure 13

REGLAGE DES BLOCS D'ARRÊT

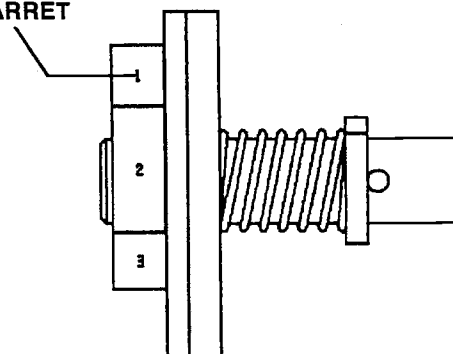

IMPORTANT: Les blocs d'arrêt sont réglés sur le chiffre qui touche le levier. L'exemple dans la figure 13 indique un réglage de bloc d'arrêt de 1.

1. Pour changer le réglage du bloc d'arrêt, abaisser le bloc d'arrêt droit et retirer la cheville d'arrêt. Tourner le bloc d'arrêt jusqu'au réglage correct.

NETTOYAGE

1. Placer l'interrupteur d'alimentation en position ARRET.
2. Débrancher le grille-pain.
3. Laisser le grille-pain et les plaques se refroidir.
4. Essuyer entièrement les plaques avec un chiffon pour grill propre et humide. Le nettoyage entier du grille-pain doit s'effectuer le matin lorsque le grille-pain est froid. Examiner votre *Carte de Planification d'Entretien* afin de connaître les procédures correctes de nettoyage.

IMPORTANT: Ne pas enrouler le fil autour du panneau ou des plaques de grille-pain pour petits pains lorsqu'ils sont chauds. Le fil pourrait brûler.

GUIDE DE DÉPANNAGE

PROBLÈME	CAUSE	SOLUTION
Platine mal attachée.	Boulons de platine desserrés.	Serrer les boulons de platine.
Petits pains écrasés.	Blocs de butée non réglés correctement. Plateaux à petits-pains gauchis Petits pains coupés incorrectement.	Régler les blocs de butée. Redresser ou remplacer les plateaux à petits pains Contacter la boulangerie.
Aucun affichage.	Fusible défectueux.	Vérifier le fusible avec un ohmmètre. La lecture doit être de 1-2 ohms

SIGNAUX DE DIAGNOSTIC

Ce grille-pain se présente avec des signaux d'auto-diagnostic. Lorsque la carte de Circuits Imprimés détectera une défaillance de composant, l'affichage passera de l'indication de la température réelle à celle de l'un des signaux énumérés sur les deux pages suivantes, une alarme sonore retentira lorsqu'un message de code d'erreur est affiché. Il y a deux différents codes d'alarme. Au cours du signal de température "LO" (BASSE), l'alarme émettra alternativement un bip 5 fois et fera ensuite une pause de 5 secondes jusqu'à ce que la platine se réchauffe jusqu'à la température de grillage. Tous les autres messages codés seront accompagnés par une alarme qui retentira alternativement pendant 6 secondes et devient ensuite silencieuse pendant 2 minutes.

Fiche diagnostique pour grille-pain à semi-conducteurs

Quand une ou des pièces de grille-pain à semi-conducteur des séries 213, 416 ou 411 font défaut, un **CODE D'ERREUR** clignotera sur l'indicateur (voir les figures ici-bas) et une alarme sonore se fera entendre. Le guide de dépannage ci-dessous expliquera chaque code d'erreur et ce qui devra être fait afin de déterminer quel composant a fait défaut. Un "O" à gauche veut dire qu'il y a une panne du circuit inférieur. Un "O" à droite veut dire qu'il y a une panne du circuit supérieur.

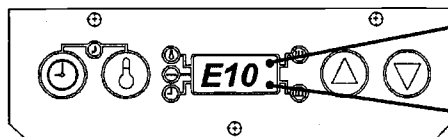

Voyant indicateur pour chaleur supérieure
Voyant indicateur pour chaleur inférieure

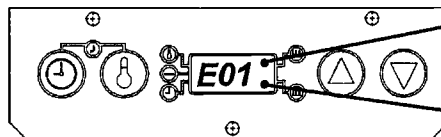

Voyant indicateur pour chaleur supérieure
Voyant indicateur pour chaleur inférieure

PANNE DU CIRCUIT SUPÉRIEUR

PANNE DU CIRCUIT INFÉRIEUR

<p>Problème</p> <ul style="list-style-type: none"> • La plaque inférieure surchauffe. • La plaque supérieure surchauffe. • Les deux plaques surchauffent. 	<p>Codes des diagnostics</p>	<p>Mesure corrective</p> <ul style="list-style-type: none"> • Si le voyant de l'indicateur de chaleur est éteint et le voltage des terminaux 3/A1 et 4/A4 des relais correspondants est plus élevé que 2,5 Volts, la carte de circuits imprimés ne peut fonctionner. • Éteignez le circuit d'alimentation, déconnectez le cordon électrique et déconnectez le fil conducteur du terminal 2/T1 du relais correspondant. Mesurez la résistance du 2/T1 et du 1/L1. Si la résistance est inférieure à 50K ohms, le relais correspondant ne fonctionne pas.
<p>Problème</p> <ul style="list-style-type: none"> • La sonde inférieure est ouverte. • La sonde supérieure est ouverte. • Les deux sondes sont ouvertes. 	<p>Codes des diagnostics</p>	<p>Mesure corrective</p> <ul style="list-style-type: none"> • Déconnectez la sonde correspondante et mesurez la résistance de la sonde. La sonde correspondante ne fonctionne pas si: • La température de la plaque est inférieure à 25°C et la résistance est supérieure à 1100 ohms. • La température de la plaque est inférieure à 100°C et la résistance est supérieure à 1381 ohms. • La température de la plaque est inférieure à 200°C et la résistance est supérieure à 1744 ohms. <p>NOTE IMPORTANTE: Si la résistance de la sonde est juste, vérifiez la connexion de la sonde correspondante sur la carte de circuits imprimés. Si la connexion est sûre, la carte de circuits imprimés ne fonctionne pas.</p>
<p>Problème</p> <ul style="list-style-type: none"> • La plaque inférieure surchauffe. La sonde inférieure est ouverte. • La plaque supérieure surchauffe. La sonde supérieure est ouverte. • Les deux plaques surchauffent. Les deux sondes sont ouvertes. 	<p>Codes des diagnostics</p>	<p>Mesure corrective</p> <ul style="list-style-type: none"> • Revoir les pannes 01 et 02 décrites plus haut afin de vérifier les mesures correctives à prendre pour le code d'erreur 03. • Revoir les pannes 10 et 20 décrites plus haut afin de vérifier les mesures correctives à prendre pour le code d'erreur 30. • Revoir les pannes 11 et 22 décrites plus haut afin de vérifier les mesures correctives à prendre pour le code d'erreur 33.

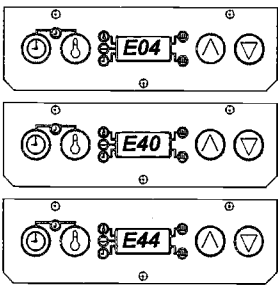
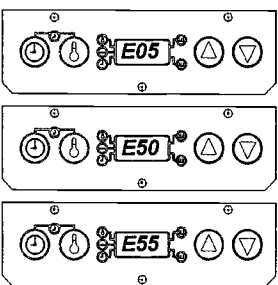
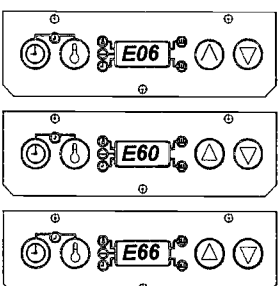
<p>Problème</p> <ul style="list-style-type: none"> • Réchauffement insuffisant de la plaque inférieure. • Réchauffement insuffisant de la plaque supérieure. • Réchauffement insuffisant des deux plaques. 	<p>Codes des diagnostics</p> 	<p>Mesure corrective</p> <ul style="list-style-type: none"> • Si le voyant de l'indicateur de chaleur est allumé et le voltage des terminaux 3/A1 et 4/A4 des relais correspondants est plus élevé que 4 Volts, la carte de circuits imprimés ne peut fonctionner. • Avec la plaque allumée, mesurez le voltage CA des terminaux 2/T1 et 1/L1 du relais correspondant. Si le voltage est supérieur à 2 VCA, le relais correspondant ne peut fonctionner. <p>NOTE IMPORTANTE: Les codes d'erreur E04, E40 ET E44 indiquent une baisse des températures des plaques de 30°C au-dessous du seuil de température et peuvent être causés par les problèmes suivants:</p> <ol style="list-style-type: none"> 1. Air froid qui souffle sur les plaques. 2. Bas voltage appliqué sur le grille-pain. 3. Usage continu du grille-pain durant les périodes de température "LO". 4. Carte des circuits imprimés ne fonctionne pas. <ul style="list-style-type: none"> • Éteignez le circuit d'alimentation électrique, déconnectez un côté de la plaque et vérifiez la résistance de la plaque chauffante. Voir cidessous: Lecture des températures froides est au-dessous de 50°C. Lecture des températures chaudes est au-dessus de 200°C. • Modèle de grille-pain de la série 411 est: 27,8 ohms froid à 32,4 ohms chaud. • Modèle de grille-pain de la série 213 est: 23 ohms froid à 26.7 ohms chaud. • Modèle de grille-pain de la série 416 est: 41,8 ohms froid à 48,6 chaud.
<p>Problème</p> <ul style="list-style-type: none"> • Réchauffement insuffisant de la plaque inférieure. • Réchauffement insuffisant de la plaque supérieure. • Réchauffement insuffisant des deux plaques. 	<p>Codes des diagnostics</p> 	<p>Mesure corrective</p> <ul style="list-style-type: none"> • Passez aux mesures correctives E01 et E04. • Passez aux mesures correctives E10 et E40. • Passez aux mesures correctives E11 et E44.
<p>Problème</p> <ul style="list-style-type: none"> • Réchauffement insuffisant de la plaque inférieure. La sonde inférieure est ouverte. • Réchauffement insuffisant de la plaque supérieure. La sonde supérieure est ouverte. • Réchauffement insuffisant des deux plaques. Les deux sondes sont ouvertes. 	<p>Codes des diagnostics</p> 	<p>Mesure corrective</p> <ul style="list-style-type: none"> • Passez aux mesures correctives E02 et E04. • Passez aux mesures correctives E20 et E40. • Passez aux mesures correctives E22 et E44.

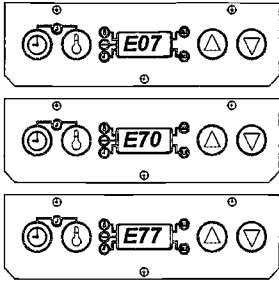
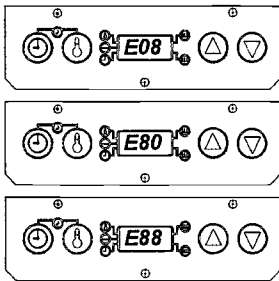
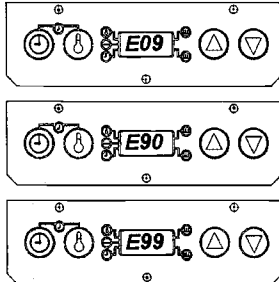
<p>Problème</p> <ul style="list-style-type: none"> • Réchauffement insuffisant de la plaque inférieure. La plaque inférieure surchauffe. La sonde inférieure est ouverte. • Réchauffement insuffisant de la plaque supérieure. La plaque supérieure surchauffe. La sonde supérieure est ouverte. • Réchauffement insuffisant des deux plaques. Les deux plaques surchauffent. Les deux sondes sont ouvertes. 	<p>Codes de diagnostics</p> 	<p>Mesure corrective</p> <ul style="list-style-type: none"> • Passez aux mesures correctives E01, E02 et E04. • Passez aux mesures correctives E01, E20 et E40. • Passez aux mesures correctives E11, E22 et E44.
<p>Problème</p> <ul style="list-style-type: none"> • Panne du circuit sonde inférieure. • Panne du circuit sonde supérieure. • Panne du circuit des deux sondes. 	<p>Codes de diagnostics</p> 	<p>Mesure corrective</p> <ul style="list-style-type: none"> • Passez à la mesure corrective E02 et remplacer l'article indiqué par le résultat de l'essai. • Passez à la mesure corrective E20 et remplacer l'article indiqué par le résultat de l'essai. • Passez à la mesure corrective E22 et remplacer l'article indiqué par le résultat de l'essai.
<p>Problème</p> <ul style="list-style-type: none"> • La plaque inférieure surchauffe. La sonde inférieure est ouverte. • La plaque supérieure surchauffe. La sonde supérieure est ouverte. • Les deux plaques surchauffent. Les deux sondes sont ouvertes. 	<p>Codes de diagnostics</p> 	<p>Mesure corrective</p> <ul style="list-style-type: none"> • Passez aux mesures correctives E01, et E08. • Passez aux mesures correctives E01 et E80. • Passez aux mesures correctives E11 et E88.

SYMBOLS & BEGRIFFE

- C -- A** Der Toaster ist auf Celsius eingestellt.
F -- A Der Toaster ist auf Fahrenheit eingestellt.
AL - Signalton-Einstellung 1-4.



Signal-Taste: Wird mit der Timer- und der Temperatur-Taste verwendet, um den Signalpegel einzustellen.



Timer-Taste: Zum Anzeigen der Zeit im Betriebsmodus. Zum Einstellen der Zeit im Programmier-Modus.



Temperatur-Taste: Zur Anzeige der Betriebs-Temperatur im Betriebsmodus und zur Einstellung der Betriebs-Temperatur im Programmier-Modus.



Pfeil nach oben: Zur Einstellung der Zeit, Signalpegel und Temperatur im Programmier-Modus.



Pfeil nach unten: Zur Einstellung der Zeit, Signalpegel und Temperatur im Programmier-Modus.

EINSTELLUNGEN AB WERK

Die Toaster mit digitaler Elektronik Anzeige von Prince Castle sind ab Werk voreingestellt.

Beträgt die Toaszeit Ihres Toasters 35 Sekunden, so ist die Betriebstemperatur auf 215°C eingestellt.

Beträgt die Toaszeit Ihres Toasters 55 Sekunden, so ist die Betriebstemperatur, auf 204°C eingestellt.

AUFBAU

- Die korrekte Spannung ist auf dem Typenschild des Steuergehäuses angegeben. Schließen Sie den Toaster an eine geerdete Steckdose mit der entsprechend auf dem Typenschild angegebenen Spannung an. Bedienen Sie den Netzschalter und warten Sie 30 Minuten bis das Gerät die Betriebstemperatur erreicht hat.
- Ab Werk zeigt der Toaster die Temperaturen in Celsius an. Bei Einschalten des Toasters wird im digitalen Display des Steuergehäuses **CA** angezeigt und der Buchstabe **A** schaltet auf einen 9 Sekunden Count-Down. Während diesem Count-Down kann die Anzeige von Celsius auf Fahrenheit umgeschaltet werden. Dieses Umschalten wird durch Halten der Temperatur-Taste für 6 Sekunden erreicht. Siehe abbildung 1.

abbildung 1

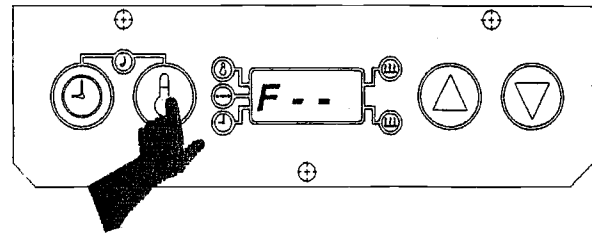

- Während dem Aufheizen wird im Display **LO-** angezeigt. Sobald die Heizplatten eine Temperatur von 149°C (300°F) erreicht haben, zeigt das Display die eigentliche Temperatur der Heizplatten an. Siehe abbildung 2.

abbildung 2

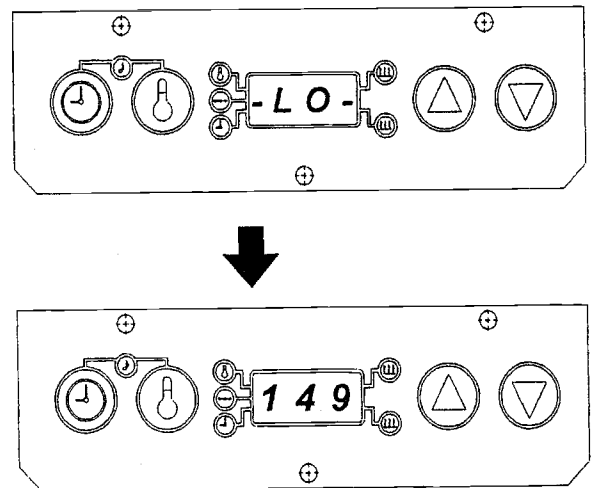

Einstellen des Signalpegels



Das akustische Signal verfügt über 4 verschiedene Lautstärken.

- Halten Sie die Timer- und die Temperatur-Tasten gedrückt und das Display zeigt den eingestellten Signalpegel an. Die Toaster sind ab Werk auf Pegel 4 eingestellt, deshalb wird im Display **AL 4** für den Signalpegel 4 angezeigt. Siehe abbildung 3.

abbildung 3

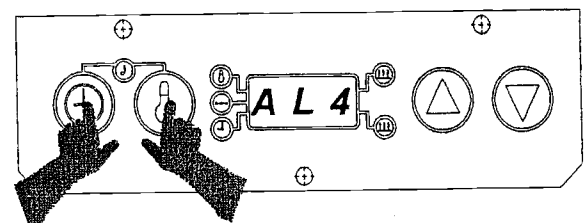

- Während dem Halten der Time- und Temperatur-Tasten kann der Signalpegel mit den Pfeiltasten eingestellt werden. Bei dieser Einstellung wird ein konstantes Signal ertönen. Lassen Sie alle Tasten los, wenn der gewünschte Signalpegel eingestellt ist. Das Display wird nun den neuen Signalpegel anzeigen. Siehe abbildung 4.

abbildung 4

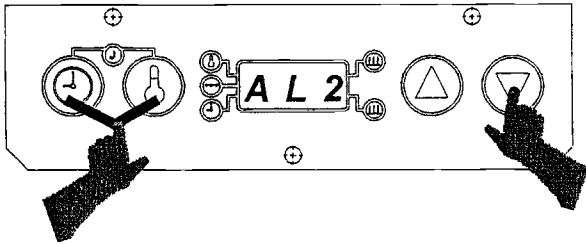

ANZEIGEN DER BETRIEBSTEMPERATUR

- Bedienen Sie kurz die Temperatur-Taste (nicht für länger als 6 Sekunden gedrückt halten). Ein Signal ertönt, das Temperatursymbol erscheint und das Display zeigt die eingestellte Betriebstemperatur für 3 Sekunden an. Danach schaltet das Display auf die momentane erreichte Temperatur um. Siehe abbildung 5.

abbildung 5

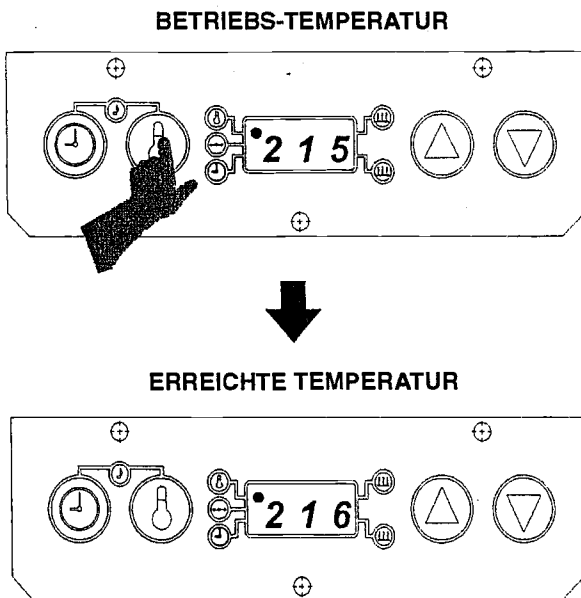

ANZEIGEN DER TIMER-EINSTELLUNGEN

- Bedienen Sie kurz die Time-Taste (nicht für länger als 6 Sekunden gedrückt halten). Die eingestellte Zeit wird für 3 Sekunden angezeigt. Ist der Timer aktiviert und befindet sich dieser in einem Count-Down, schaltet das Display auf die verbleibende Toast-Zeit um und der Count-Down läuft weiterhin ab. Nach 3 Sekunden schaltet das Display auf die Anzeige der erreichten Heizplatten-Temperatur zurück. Siehe abbildung 6.

abbildung 6

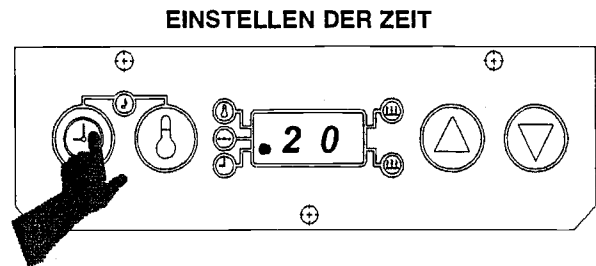

PROGRAMMIERUNG

Der Programmier-Modus wird zum Einstellen der individuellen Betriebstemperaturen und der Toast-Zeit verwendet.

Programmierung der Betriebstemperatur

- Halten Sie die Temperatur-Taste für 6 Sekunden gedrückt. Ein Signal wird ertönen, das Temperatursymbol wird blinken und das Display wird die bisher eingestellte Betriebstemperatur anzeigen. Siehe abbildung 7.

abbildung 7

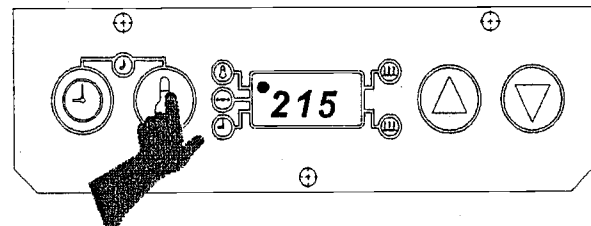

- Die Betriebstemperatur kann mit den Pfeil-Tasten eingestellt werden. Sobald die gewünschte Betriebstemperatur angezeigt wird, bedienen Sie die kurz die Temperatur-Taste, um diese neue Einstellung zu speichern. Siehe abbildung 8.

abbildung 8

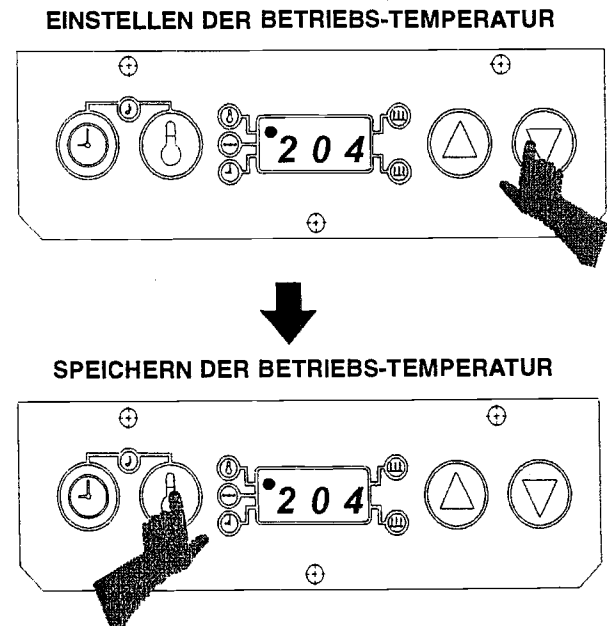

3. Die Programmierung der Betriebs-Temperatur kann jederzeit durch kurzes Bedienen der Time-Taste abgebrochen werden. Das Display wird dann auf die Anzeige der erreichten Heizplatten-Temperatur umschalten. Siehe abbildung 9.

abbildung 9

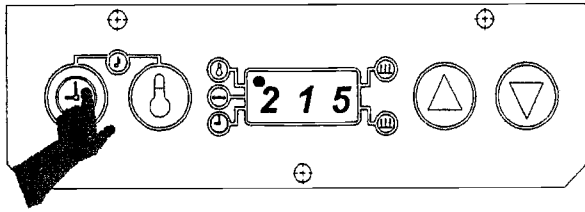

Programmieren der Toastzeit

1. Halten Sie die Time-Taste für 6 Sekunden gedrückt. Ein Signal wird ertönen und das Time-Symbol wird blinken. Lassen Sie die Taste los und das Display wird die eingestellte Toast-Zeit anzeigen. Siehe abbildung 10.

abbildung 10

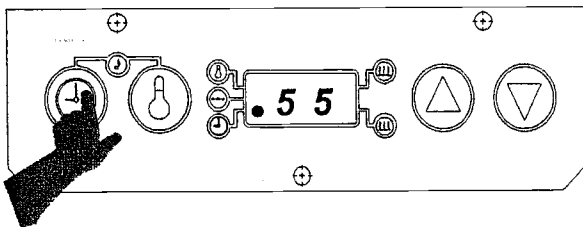

2. Die Toast-Zeit kann mit den Pfeil-Tasten eingestellt werden. Die Zeitgrenzen liegen zwischen 20 und 90 Sekunden. Sobald die gewünschte Toast-Zeit angezeigt wird, bedienen Sie kurz die Time-Taste, um diese neue Einstellung zu speichern. Siehe abbildung 11.

abbildung 11

EINSTELLEN DER NEUEN TOAST-ZEIT

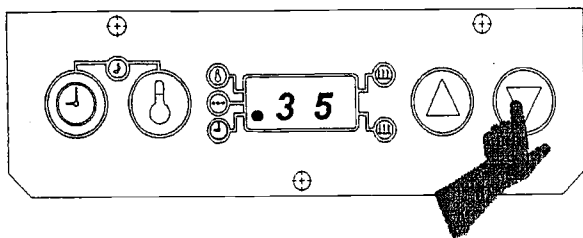

SPEICHERN DER NEUEN TOAST-ZEIT

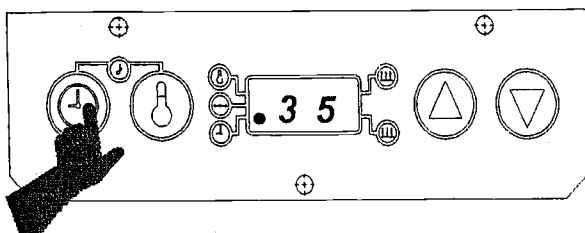

3. Die Programmierung der Toast-Zeit kann jederzeit durch kurzes Bedienen der Temperatur-Taste abgebrochen werden. Das Time-Symbol wird erlöschen und das Display wird dann auf die Anzeige der erreichten Heizplatten-Temperatur umschalten. Siehe abbildung 12.

abbildung 12

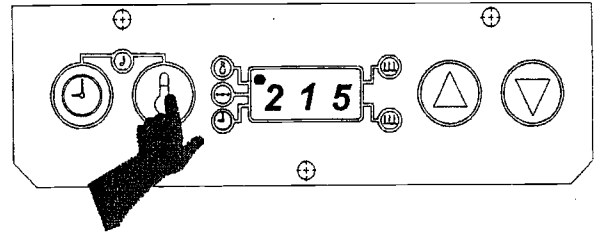

EINSTELLEN DER ANSCHLÄGE

Die Anschläge ermöglichen das korrekte Andrücken der Brötchen während dem Toasten. Ab Werk ist der Anschlag des Toasters auf die Position Nr. 3 eingestellt. Die Anschläge befinden sich an der vorderen Seite des Toasters auf der linken und rechten Seite des Sockels. Um den Andruck zu erhöhen können die Anschläge auf die Nr. 2 gestellt werden. Um weniger Andruck zu erhalten können die Anschläge auf die Nr. 4 gestellt werden. Siehe abbildung 13.

abbildung 13

ANSCHLAGS-TELLUNG

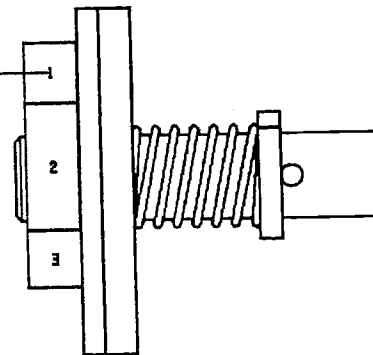

WICHTIG: Die Anschlagstellung, welche mit dem Hebel in berührung ist, ist der gewählte Anschlag. Das Beispiel in Abbildung 13 zeigt eine Einstellung des Anschlags auf Position Nr. 1.

1. Um die Einstellung des Anschlags zu ändern, den rechten Anschlag eindrücken, die Sicherung mit dem Feststellstift lösen und in beliebiger Richtung bis zur richtigen Einstellung drehen.

REINIGUNG

1. Schalten Sie den Netzschalter aus.
2. Ziehen Sie den Netzstecker aus der Steckdose.
3. Lassen Sie den Toaster und die Heizplatten abkühlen.
4. Wischen Sie die gesammte Heizplatte mit einem sauberen und feuchten Grilltuch ab. Die Vollreinigung des Toasters muß am Morgen erfolgen, wenn der Toaster noch kalt ist. Für diese Reinigungsvorgänge beziehen Sie sich auf die entsprechende Karte für geplante Wartung.

WICHTIG: Um das Verbrennen des Kabels zu vermeiden, hängen Sie das Netzkabel nicht über ein heißes Brötchen Tablett oder eine heiße Heizplatte.

HANDBUCH ZUR PROBLEMLÖSUNG

PROBLEM	GRUND	LÖSUNG
Tiegelplatte locker.	Tiegelschrauben locker.	Tiegelschrauben anziehen.
Brötchen werden zerdrückt.	Halteblocks sind nicht richtig ausgerichtet. Verzogene Brötchentablets. Brötchen werden nicht richtig geschnitten.	Halteblocks richtig ausrichten. Brötchentablets gerade biegen oder ersetzen. Mit der Bäckerei Kontakt aufnehmen.
Keine Anzeige.	Sicherung defekt.	Sicherung mit Ohmmeter prüfen. Es sollten 1-2 Ohm angezeigt werden.

DIAGNOSESIGNALE

Dieses Toastgerät besitzt Signale für die Selbstdiagnose. Wenn die P.C.-Schaltfläche den Ausfall einer Komponente aufspürt, wechselt die Anzeige von der tatsächlichen Temperatur zu einem der auf den folgenden zwei Seiten aufgelisteten Signale, wobei ein Signal ertönt und eine Nachricht mit Fehlercode auf der Anzeige erscheint. Dabei gibt es zwei Arten von Fehlercodemeldungen. Während das Temperatursignal „LO“ angezeigt wird, ertönt der Alarm zeitweise mit 5 Pfeiftönen und verstummt dann für eine Unterbrechung von 5 Sekunden bis die Tiegelplatte wieder auf Toasttemperatur aufgeheizt ist. Alle anderen Codemitteilungen bestehen aus einem Alarmton, der abwechslungsweise für 6 Sekunden ertönt und dann für 2 Minuten verstummt.

Diagnose Karte für monolithischer Toaster

Als ein Teil oder Teile nicht werken in den monolithischen Toaster 213, 416, oder 411, eine Fehlercode erscheint (siehe die nachfolgende Abbildung) und ein Audioalarm ertönt. Die nachfolgende Karte zur Fehlerbeseitigung erklärt jede Fehlercode und wie man entscheidet welche Komponente nicht funktioniert. Ein "O" am links bedeutet ein Fehler des unteren Temperaturfühler; ein "O" am rechts bedeutet ein Fehler des oberen Temperaturfühler.

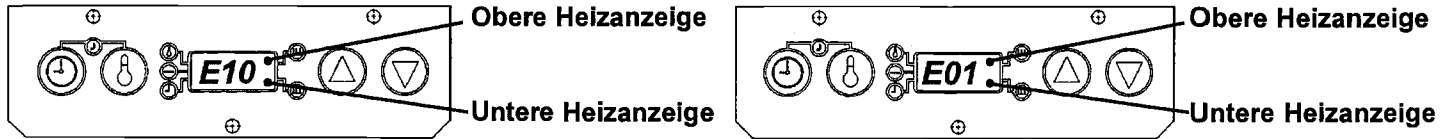

FEHLER DES OBEREN TEMPERATURFÜHLER

FEHLER DES UNTEREN TEMPERATURFÜHLER

<u>Problem</u>	<u>Diagnose-Code</u>	<u>Verbessernde Handlung</u>
<ul style="list-style-type: none"> • Untere Heizplatte überhitzt. • Obere Heizplatte überhitzt. • Beide Heizplatten überhitzen. 		<ul style="list-style-type: none"> • Mit der Heizanzeige der Platte ausleuchtet, wenn die Spannung von 3/A1 bis 4/A4 des entsprechender Relais ist mehr als 2.5 volts, dann ist die Hauptschaltkarte unterbrochen. • Den Strom ausschalten und die Kabel ziehe, der Hauptdraht von den 2/T1 des entsprechender Relais ziehen. Machen einen Messer der Festigkeit von 2/T1 bis 1/L1. Wenn die Festigkeit ist weniger als 50K ohms, dann ist das entsprechende Relais unterbrochen.
<ul style="list-style-type: none"> • Unterbrechung des unteren Temperaturfühlers. • Unterbrechung des oberen Temperaturfühlers. • Unterbrechung den beiden Temperaturfühlers. 		<ul style="list-style-type: none"> • Ziehen den entsprechenden Sensor ab und machen einen Messer der Festigkeit des Sensors. Der entsprechender Sensor ist unterbrochen wenn: • Die temperatur der Platte ist weniger als 25°C und die Festigkeit ist mehr als 1100 ohms. • Die temperatur der Platte ist weniger als 100°C und die Festigkeit ist mehr als 1381 ohms. • Die temperatur der Platte ist weniger als 200°C und die Festigkeit ist mehr als 1744 ohms. <p>WICHTIG: Als die Festigkeit des Sensors hat Rechts, prüfen Sie die Verbindung des entsprechender Sensor auf der Hauptschaltkarte. Als die Verbindung eng ist, ist die Hauptschaltkarte verbrochen.</p>
<ul style="list-style-type: none"> • Untere Heizplatte überhitzt. Unterbrechung des unteren Temperaturfühlers. • Obere Heizplatte überhitzt. Unterbrechung des oberen Temperaturfühlers. • Beide Heizplatten überhitzen. Unterbrechung den beiden Temperaturfühlers. 		<ul style="list-style-type: none"> • Siehe Fehler 01 und 02 oben für Verbessernde Handlung für eine Fehlercode 03. • Siehe Fehler 10 und 20 oben für Verbessernde Handlung für eine Fehlercode 30. • Siehe Fehler 11 und 22 oben für Verbessernde Handlung für eine Fehlercode 33.

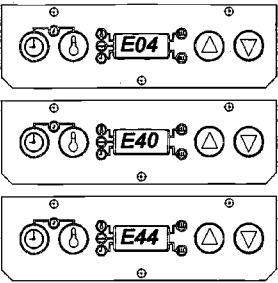
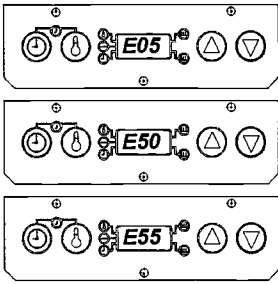
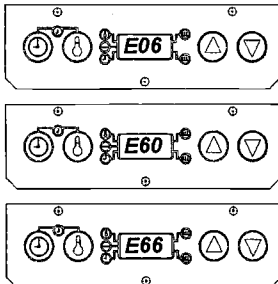
<p>Problem</p> <ul style="list-style-type: none"> • Untere Heizplatte erreicht nicht die gewünschte Temperatur. • Obere Heizplatte erreicht nicht die gewünschte Temperatur. • Beide Heizplatten erreichen nicht die gewünschte Temperatur. 	<p>Diagnose-Code</p> 	<p>Verbessernde Handlung</p> <ul style="list-style-type: none"> • Mit der Heizanzeige der Platte aufleuchtet, wenn die Spannung von 3/A1 bis 4/A4 des entsprechenden Relais ist mehr als 4 volts, dann ist die Hauptschaltkarte unterbrochen. • Mit der Platte ausleuchtet, machen einen Messer der Spannung AC von 2/T1 bis 1/L1 des entsprechenden Relais. Wenn die Spannung mehr als 2 VAC ist, dann ist das entsprechende Relais unterbrochen. <p>WICHTIG: Wenn die E04, E40, und E44 Fehlercode leuchtet ist die Plattentemperaturen 30°C weniger als die programmierte Temperaturen und die Gründe folgenden:</p> <ol style="list-style-type: none"> 1. Auf kalte Zugluft um den Platten. 2. Nicht genug Spannung zum Toaster. 3. Wann der Toaster hat "LO" Temperaturen, erforsetzt. 4. Hauptschaltkarte unterbrochen. <ul style="list-style-type: none"> • Den Strom ausschalten, ziehen eine Seite der Platte und prüfen die Festigkeit de Platte. Vergleichen Sie dazu. Kalte Temperaturen sind weniger als 50°C Heize Temperaturen sind mehr als 200°C • Toaster Modell der Serie 411 ist: 27.8 ohms kalt bis 32.4 ohms heiz. • Toaster Modell der Serie 213 ist: 23 ohms kalt bis 26.7 ohms heiz. • Toaster Modell der Serie 416 ist: 41.8 ohms kalt bis 48.6 ohms heiz.
<p>Problem</p> <ul style="list-style-type: none"> • Untere Heizplatte erreicht nicht die gewünschte Temperatur. • Obere Heizplatte erreicht nicht die gewünschte Temperatur. • Beide Heizplatten erreichen nicht die gewünschte Temperatur. 	<p>Diagnose-Code</p> 	<p>Verbessernde Handlung</p> <ul style="list-style-type: none"> • Siehe E01 und E04 Verbessernde Handlung. • Siehe E10 und E40 Verbessernde Handlung. • Siehe E11 und E44 Verbessernde Handlung.
<p>Problem</p> <ul style="list-style-type: none"> • Untere Heizplatte erreicht nicht die gewünschte Temperatur. Unterbrechung des unteren Temperaturfühlers. • Obere Heizplatte erreicht nicht die gewünschte Temperatur. Unterbrechung des oberen Temperaturfühlers. • Beide Heizplatten erreichen nicht die gewünschte Temperatur. Unterbrechung den beiden Temperaturfühlers. 	<p>Diagnose-Code</p> 	<p>Verbessernde Handlung</p> <ul style="list-style-type: none"> • Siehe E02 und E04 Verbessernde Handlung. • Siehe E20 und E40 Verbessernde Handlung. • Siehe E22 und E44 Verbessernde Handlung.

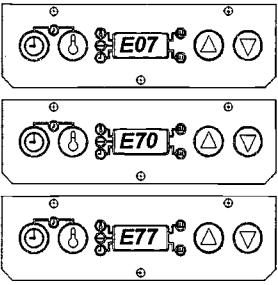
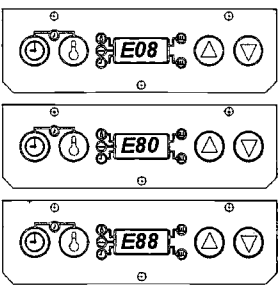
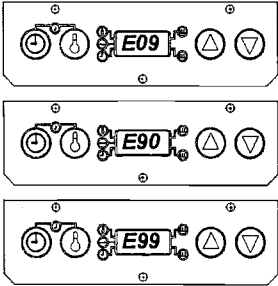
<p>Problem</p> <ul style="list-style-type: none"> • Untere Heizplatte erreicht nicht die gewünschte Temperatur. Untere Heizplatte überhitzt. Unterbrechung des unteren Temperaturfühlers. • Obere Heizplatte erreicht nicht die gewünschte Temperatur. Obere Heizplatte überhitzt. Unterbrechung des oberen Temperaturfühlers. • Beide Heizplatten erreicht nicht die gewünschte Temperatur. Beide Heizplatten überhitzen. Unterbrechung den beiden Temperaturfühlers. 	<p>Diagnose-Code</p> 	<p>Verbessernde Handlung</p> <ul style="list-style-type: none"> • Siehe E01, E02 and E04 Verbessernde Handlung. • Siehe E01, E20 and E40 Verbessernde Handlung. • Siehe E11, E22 and E44 Verbessernde Handlung.
<p>Problem</p> <ul style="list-style-type: none"> • Fehler des unteren Temperaturfühler-Stromkreises. • Fehler des unteren Temperaturfühler-Stromkreises. • Fehler des unteren Temperaturfühler-Stromkreises. 	<p>Diagnose-Code</p> 	<p>Verbessernde Handlung</p> <ul style="list-style-type: none"> • Siehe E02 Verbessernde Handlung, auswechseln den Artikel den mit dem Test angezeigt ist. • Siehe E20 Verbessernde Handlung, auswechseln den Artikel den mit dem Test angezeigt ist. • Siehe E22 Verbessernde Handlung, auswechseln den Artikel den mit dem Test angezeigt ist.
<p>Problem</p> <ul style="list-style-type: none"> • Untere Heizplatte überhitzt. Unterbrechung des unteren Temperaturfühlers. • Obere Heizplatte überhitzt. Unterbrechung des oberen Temperaturfühlers. • Beide Heizplatten überhitzen. Unterbrechung den beiden Temperaturfühlers. 	<p>Diagnose-Code</p> 	<p>Verbessernde Handlung</p> <ul style="list-style-type: none"> • Siehe E01 and E08 Verbessernde Handlung. • Siehe E01 and E80 Verbessernde Handlung. • Siehe E11 and E88 Verbessernde Handlung.

SÍMBOLOS Y TÉRMINOS

- C - - A** Temperatura de tostadora graduada en Celcius
F - - A Temperatura de tostadora graduada en Fahrenheit
AL - Nivel de graduación de alarma 1-4



Botón de sonido: Se usa con los botones del cronómetro y temperatura para graduar el nivel de la alarma



Botón del cronómetro: Se usa para leer el tiempo en modalidad de marcha. Se usa además para fijar el tiempo en modalidad de programación.



Botón de temperatura: Se usa para leer en modalidad de marcha el punto establecido de temperatura y para graduar el punto de temperatura en modalidad de programación.



Flecha ascendente: Se usa para fijar la hora, el sonido y la temperatura en modalidad de programación.



Flecha descendente: Se usa para fijar la hora, el sonido y la temperatura en modalidad de programación.

PROGRAMACIÓN DE FÁBRICA

Las tostadora con Visualizador Digital de Estado Sólido de Prince Castle vienen programadas de fábrica.

Si el tiempo de tostado ha sido fijado en 35 segundos, la temperatura en el modelo de su tostadora ha sido graduada y calibrada a 215°C.

Si el tiempo de tostado ha sido fijado en 55 segundos, la temperatura en el modelo de su tostadora ha sido graduada y calibrada a 204°C.

INSTALACIÓN

1. Examine la placa sobre la caja de control para verificar el voltaje correcto de funcionamiento. Conecte la tostadora en un enchufe con conexión a tierra para el voltaje indicado en la placa. Coloque el interruptor en posición ON (encendido) y deje calentar la tostadora durante 30 minutos hasta que alcance la temperatura de funcionamiento adecuada.
2. La tostadora ha sido programada en fábrica para indicar temperaturas en grados Celsius. Al encenderse la tostadora, aparecerá en el visualizador digital de la caja de control la leyenda C - - A, lo que representa grados Celsius y la "A" comenzará un conteo regresivo de 9 segundos. Podrá cambiar la lectura de temperatura de Celsius a Fahrenheit durante el conteo regresivo. Para el efecto, presione el botón de temperatura por un espacio de seis segundos. Véase la figura 1.

figura 1

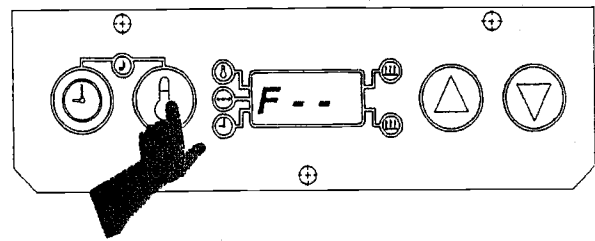

3. Durante el ciclo de precalentamiento, aparecerá en el visualizador la leyenda L O -. Al alcanzar el rodillo una temperatura de 149°C (300°F), aparecerá en el visualizador, durante el ciclo de tostado, las temperaturas reales del rodillo. Véase la figura 2.

figura 2

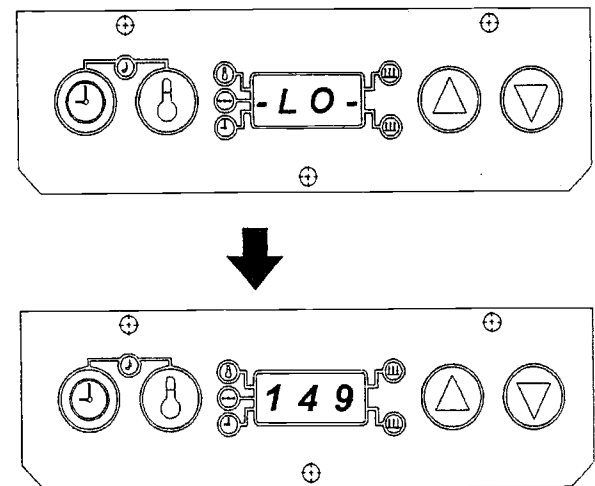

Para graduar el nivel de sonido



El audio de la alarma puede graduarse en cuatro niveles de sonido.

1. Para leer en el visualizador el nivel de sonido predeterminado, presione y sujete simultáneamente los botones del cronómetro y temperatura. Las tostadoras vienen programadas de fábrica en el nivel 4. En el visualizador aparecerá la leyenda A L 4 que representa el Nivel de Alarma 4. Véase la figura 3.

figura 3

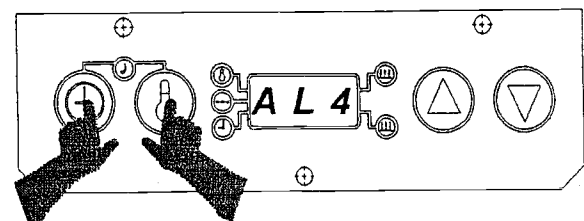

2. Para graduar el nivel de sonido, presione el botón de la flecha ascendente o descendente mientras sujeta los botones del cronómetro y temperatura. Se escuchará una señal continua. Suelte todos los botones una vez graduado el sonido en el nivel deseado. En el visualizador aparecerá el nivel de sonido actual. Véase la figura 4.

figura 4

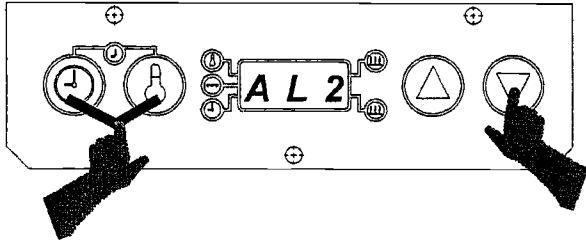

PARA LEER EL PUNTO ESTABLECIDO DE TEMPERATURA

1. Presione y suelte el botón de temperatura. (No presione durante más de 6 segundos.) Se escuchará una señal, se activará el indicador de temperatura y en el visualizador aparecerá el punto de temperatura fijado durante tres segundos. El visualizador indicará luego la temperatura real. Véase la figura 5.

figura 5

PUNTO ESTABLECIDO DE TEMPERATURA

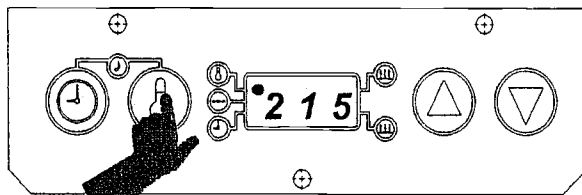

TEMPERATURA REAL

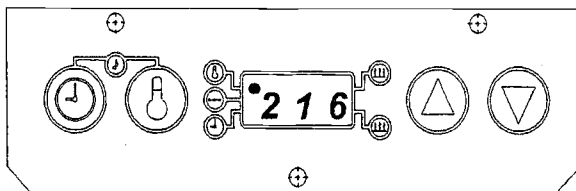

PARA LEER EL CON METRO

1. Presione y suelte el botón del cronómetro. (No presione durante más de 6 segundos.) En el visualizador aparecerá el tiempo fijado durante tres segundos. Si el cronómetro ha sido activado y se encuentra en una secuencia de conteo regresivo, en el visualizador aparecerá el tiempo restante y el conteo continuará hasta llegar a cero. Después de tres segundos, aparecerá en el visualizador la temperatura actual del rodillo. Véase la figura 6.

figura 6

TIEMPO ESTABLECIDO

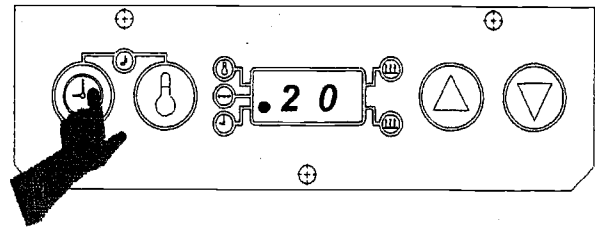

PROGRAMACIÓN

Las modalidades de programación se utilizan para graduar un punto de temperatura individual y fijar el tiempo de tostado.

Para programar el punto de temperatura predeterminado

1. Presione y sujete el botón de temperatura por espacio de seis segundos. Se escuchará una señal, la luz del indicador de temperatura centelleará y en el visualizador aparecerá el punto de temperatura predeterminado. Véase la figura 7.

figura 7

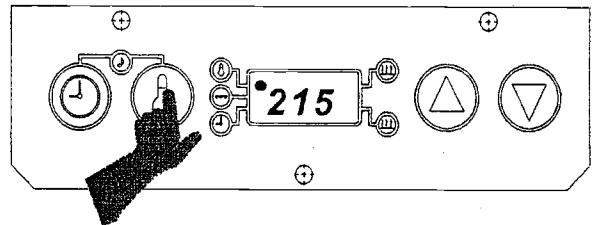

2. Para cambiar el punto de temperatura predeterminado, utilice la flecha ascendente o descendente. Al indicar el visualizador la temperatura deseada, presione el botón de temperatura para almacenar la misma. Véase la figura 8.

figura 8

PARA CAMBIAR EL PUNTO DE TEMPERATURA PREDETERMINADO

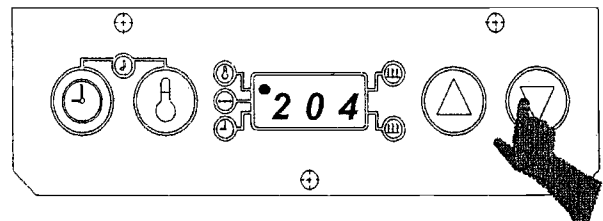

PARA ALMACENAR EL PUNTO DE TEMPERATURA

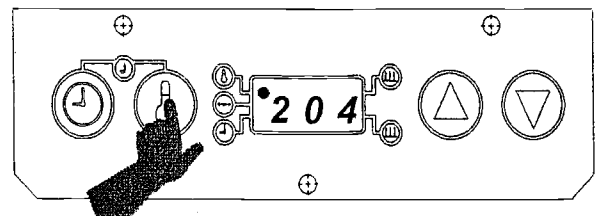

3. Para desactivar la modalidad de programación en cualquier momento, presione y suelte el botón del cronómetro. En el visualizador aparecerá la temperatura real del rodillo. Véase la figura 9.

figura 9

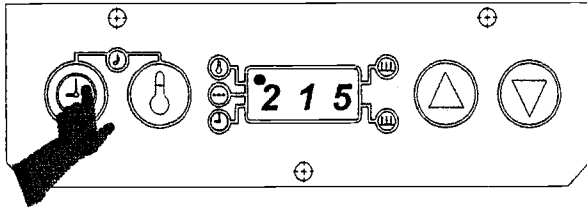

Para programar el tiempo de tostado

1. Presione y sujete el botón del cronómetro por espacio de seis segundos. Se escuchará una señal y la luz del indicador del cronómetro centelleará. Suelte el botón del cronómetro para leer el tiempo actual de tostado. Véase la figura 10.

figura 10

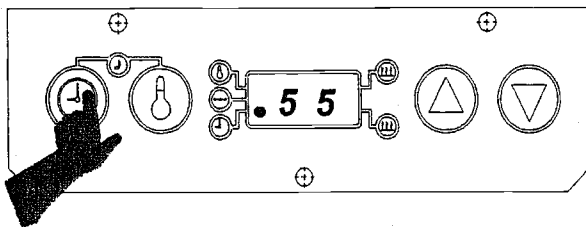

2. Para fijar el tiempo de tostado deseado, utilice la flecha ascendente o descendente. El margen es de 20 segundos a 1 minuto, 30 segundos. Al indicar el visualizador el tiempo deseado, presione y suelte el botón del cronómetro para almacenar el nuevo tiempo. Véase la figura 11.

figura 11

PARA FIJAR UN TIEMPO NUEVO

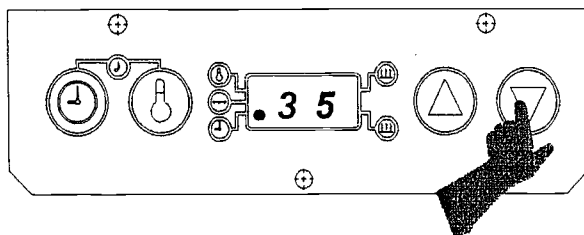

PARA ALMACENAR EL TIEMPO NUEVO

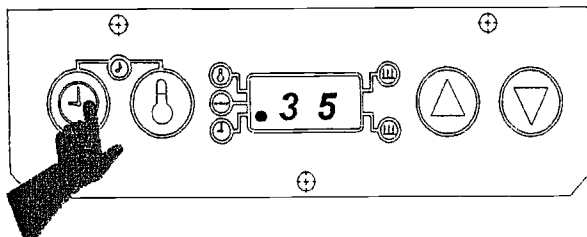

3. Para desactivar la modalidad de programación en cualquier momento, presione y suelte el botón de temperatura. La luz del indicador del cronómetro se apagará y en el visualizador aparecerá la temperatura real del rodillo. Véase la figura 12.

figura 12

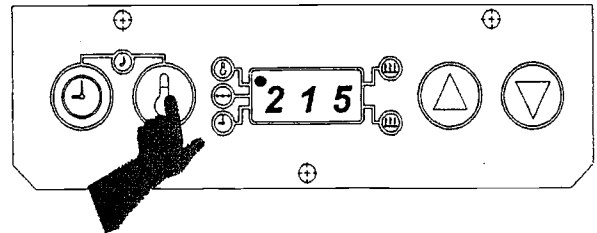

PARA AJUSTAR LOS BLOQUES DE DISTANCIA

Los bloques de distancia permiten que se aplique la compresión adecuada al tostarse los bollos. La tostadora viene de fábrica con los bloques de distancia programados en el número 3. Los bloques de distancia están ubicados en la parte frontal de la tostadora a ambos lados (derecho e izquierdo) de la base. Para aplicar mayor compresión, ajuste los bloques de distancia en el número 2. Para aplicar menor compresión, ajuste los bloques de distancia en el número 4. Véase la figura 13.

figura 13

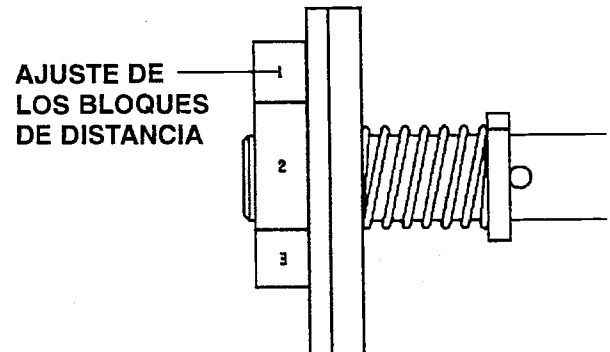

IMPORTANTE: Los bloques de distancia se encuentran graduados en el número que toca la palanca. El ejemplo de la figura 13 muestra un bloque de distancia graduado en el número 1.

1. Para cambiar el ajuste de los bloques de distancia, baje el bloque de distancia derecho y desactive el pasador de seguridad. Gire el bloque de distancia al número deseado.

LIMPIEZA

1. Coloque el interruptor en la posición Off (apagado)
Desenchufe la tostadora.
3. Deje enfriar la tostadora y los rodillos.
4. Limpie el rodillo con un estropajo para parrilla limpio y húmedo. La limpieza total de la tostadora deberá realizarse en la mañana cuando la máquina está fría. Para más información sobre los métodos adecuados de limpieza, consulte la Tarjeta de plan de mantenimiento.

IMPORTANTE: No enrolle el cordón sobre la bandeja para bollos o el rodillo cuando están calientes puesto que el cordón podría quemarse.

GUIA DE RESOLUCION DE PROBLEMAS

PROBLEMA	CAUSA	SOLUCION
Plancha suelta	Pernos de plancha sueltos.	Apretar pernos de plancha.
Se están aplastando los bollos.	Bloqueos de parada no ajustados apropiadamente. Bandejas de bollos torcidas. Bollos cortados inapropiadamente.	Ajustar bloqueos de parada. Enderezar o reemplazar bandejas de bollo. Ponerse en contacto con panadería.
No hay visualización.	Fusible defectuoso.	Verificar fusible con ohmiómetro. La lectura debería ser de 1 a 2 ohmios.

SEÑALES DIAGNOSTICOS

Este tostador está equipado con señales de autodiagnóstica. Cuando el Tablero de P.C. siente una falla de componente, el visualizador cambiará del mostrar la temperatura efectiva a una de las señales listadas en las siguientes dos páginas, una alarma audio sonará cuando aparece un mensaje de código de error en el visualizador. Hay dos alarmas de código de error diferentes. Durante la señal de temp "LO" (baja), la alarma emitirá un sonido corto y agudo alternativamente 5 veces y entonces pausará por 5 segundos hasta que el tostador se vuelve a calentar a la temperatura de tostadura. Todos los otros mensajes de código estarán acompañados por una alarma que suena alternativamente por seis segundos y luego se pone en silencio por 2 minutos.

Scheda diagnostica per Tostapane elettronico

Quando un componente o dei componenti si guastano nei Tostapane a stato solido 213, 416 o 411 viene visualizzato un **CODICE ERRORE** lampeggiante (vedere figure sotto) ed entra in funzione un allarme sonoro. La seguente scheda per la localizzazione dei guasti contiene la spiegazione di ciascun codice errore e le indicazioni degli interventi necessari per determinare quale componente si è guastato. Una "O" sulla sinistra indica che c'è un guasto del circuito inferiore; una "O" sulla destra indica che c'è un guasto nel circuito superiore.

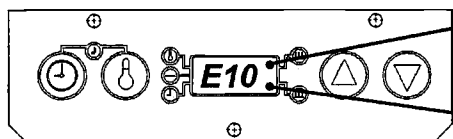

GUASTO CIRCUITO SUPERIORE

Spia calore della piastra superiore
Spia calore della piastra inferiore

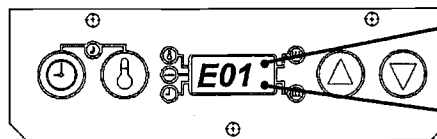

GUASTO CIRCUITO INFERIORE

Spia calore della piastra superiore
Spia calore della piastra inferiore

Problema	Codici diagnostici	Intervento correttivo
<ul style="list-style-type: none"> • Surriscaldamento piastra inferiore. • Surriscaldamento piastra superiore. • Surriscaldamento delle due piastre. 	<p>Tre diagrammi identici al precedente, ma con i codici errore E01, E10 e E11.</p>	<ul style="list-style-type: none"> • Con la spia calore della piastra spenta, se il voltaggio tra i terminali 3/A1 e 4/A4 dei relè corrispondenti è maggiore di 2,5 volt, la scheda del circuito stampato è fuori uso. • Spegnerne l'interruttore e scollegare il cavo d'alimentazione, scollegare i fili dal terminale 2/T1 dal relè corrispondente. Misurare la resistenza tra 2/T1 e 1/L1. Se la resistenza è inferiore ai 50K ohm, il relè corrispondente è fuori uso.
<ul style="list-style-type: none"> • Sonda inferiore aperta. • Sonda superiore aperta. • Le due sonde sono aperte. 	<p>Diagnose-Code</p> <p>Tre diagrammi identici al precedente, ma con i codici errore E02, E20 e E22.</p>	<p>Intervento correttivo</p> <ul style="list-style-type: none"> • Scollegare la sonda corrispondente e misurare la resistenza della sonda. La sonda corrispondente è fuori uso se: • La temperatura della piastra è inferiore ai 25°C e la resistenza è maggiore di 1100 ohm. • La temperatura della piastra è inferiore ai 100°C e la resistenza è maggiore di 1381 ohm. • La temperatura della piastra è inferiore ai 200°C e la resistenza è maggiore di 1744 ohm. <p>NOTA IMPORTANTE: Se la resistenza della sonda è corretta, controllare la connessione della sonda corrispondente sulla scheda del circuito stampato. Se la connessione è a ben salda, la scheda del circuito stampato è fuori uso.</p>
<ul style="list-style-type: none"> • Surriscaldamento piastra inferiore. Sonda inferiore aperta. • Surriscaldamento piastra superiore. Sonda superiore aperta. • Surriscaldamento delle due piastre. Le due sonde sono aperte. 	<p>Diagnose-Code</p> <p>Tre diagrammi identici al precedente, ma con i codici errore E03, E30 e E33.</p>	<p>Intervento correttivo</p> <ul style="list-style-type: none"> • Vedere sopra i guasti 01 e 02 per i passi degli interventi correttivi da intraprendere per un codice errore 03. • Vedere sopra i guasti 10 e 20 per i passi degli interventi correttivi da intraprendere per un codice errore 30. • Vedere sopra i guasti 11 e 22 per i passi degli interventi correttivi da intraprendere per un codice errore 33.

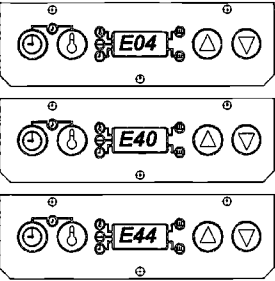
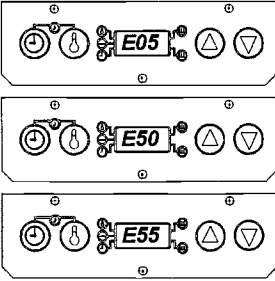
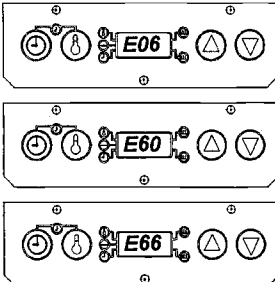
<p>Problema</p> <ul style="list-style-type: none"> • Scarso riscaldamento piastra inferiore. • Scarso riscaldamento piastra superiore. • Scarso riscaldamento delle due piastre. 	<p>Codici diagnostici</p> 	<p>Intervento correttivo</p> <ul style="list-style-type: none"> • Con la spia calore della piastra accesa, se il voltaggio tra i terminali 3/A1 e 4/A4 dei relè corrispondenti è inferiore a 4 volt, la scheda del circuito stampato è fuori uso. • Con la piastra accesa, misurare il voltaggio AC tra i terminali 2/T1 e 1/L1 dei relè corrispondenti: se il voltaggio è maggiore di 2 VAC, il relè corrispondente è fuori uso. <p>NOTA IMPORTANTE: i codici errore E04, E40, e E44 indicano che le temperature delle piastre sono scese di 30°C al di sotto della temperatura di funzionamento impostata; ciò può essere dovuto a quanto segue:</p> <ol style="list-style-type: none"> 1. Flusso di aria fredda sulle piastre. 2. Voltaggio insufficiente applicato al tostapane. 3. Uso continuato del tostapane durante i periodi di temperatura "LO". 4. Scheda del circuito stampato fuori uso. <ul style="list-style-type: none"> • Spegner l'interruttore, scollegare un lato della piastra e controllare la resistenza della piastra. Vedere sotto: le letture fredde sono al di sotto dei 50°C Le letture calde sono al di sopra dei 200°C • Per il modello della serie tostapane 411: da 27,8 ohm freddo a 32,4 ohm caldo. • Per il modello della serie tostapane 213: da 23 ohm freddo a 26,7 ohm caldo. • Per il modello della serie tostapane 416: da 41,8 ohm freddo a 48,6 ohm caldo.
<p>Problema</p> <ul style="list-style-type: none"> • Scarso riscaldamento piastra inferiore. • Scarso riscaldamento piastra superiore. • Scarso riscaldamento delle due piastre. 	<p>Codici diagnostici</p> 	<p>Intervento correttivo</p> <ul style="list-style-type: none"> • Passare agli interventi correttivi E01 e E04. • Passare agli interventi correttivi E10 e E40. • Passare agli interventi correttivi E11 e E44.
<p>Problema</p> <ul style="list-style-type: none"> • Scarso riscaldamento piastra inferiore. Sonda inferiore aperta. • Scarso riscaldamento piastra superiore. Sonda superiore aperta. • Scarso riscaldamento delle due piastre. Le due sonde sono aperte. 	<p>Codici diagnostici</p> 	<p>Intervento correttivo</p> <ul style="list-style-type: none"> • Passare agli interventi correttivi E02 e E04. • Passare agli interventi correttivi E20 e E40. • Passare agli interventi correttivi E22 e E44.

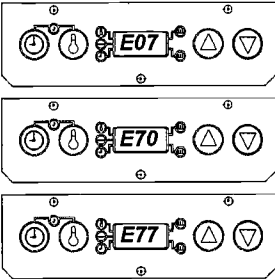
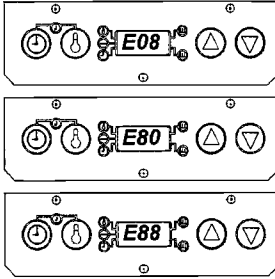
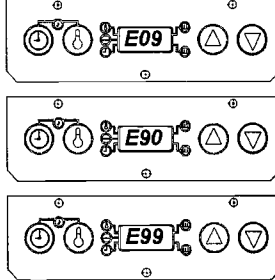
<p>Problema</p> <ul style="list-style-type: none"> • Scarso riscaldamento piastra inferiore. Surriscaldamento piastra inferiore. Sonda inferiore aperta. • Scarso riscaldamento piastra superiore. Surriscaldamento piastra superiore. Sonda superiore aperta. • Scarso riscaldamento delle due piastre. Surriscaldamento delle due piastre. Le due sonde sono aperte. 	<p>Codici diagnostici</p> 	<p>Intervento correttivo</p> <ul style="list-style-type: none"> • Passare agli interventi correttivi E01, E02 e E04. • Passare agli interventi correttivi E01, E20 e E40. • Passare agli interventi correttivi E11, E22 e E44.
<p>Problema</p> <ul style="list-style-type: none"> • Guasto del circuito della sonda inferiore. • Guasto del circuito della sonda superiore. • Guasto del circuito delle due sonde. 	<p>Codici diagnostici</p> 	<p>Intervento correttivo</p> <ul style="list-style-type: none"> • Passare all'intervento correttivo E02 e sostituire l'elemento indicato dal risultato della prova. • Passare all'intervento correttivo E20 e sostituire l'elemento indicato dal risultato della prova. • Passare all'intervento correttivo E22 e sostituire l'elemento indicato dal risultato della prova.
<p>Problema</p> <ul style="list-style-type: none"> • Surriscaldamento piastra inferiore. Sonda inferiore aperta. • Surriscaldamento piastra superiore. Sonda superiore aperta. • Surriscaldamento delle due piastre. Le due sonde sono aperte. 	<p>Diagnose-Code</p> 	<p>Intervento correttivo</p> <ul style="list-style-type: none"> • Passare agli interventi correttivi E01 e E08. • Passare agli interventi correttivi E01 e E80. • Passare agli interventi correttivi E11 e E88.

SIMBOLI E TERMINOLOGIA

C - - A Il tostapane è impostato in gradi Centigradi.

F - - A Il tostapane è impostato in gradi Fahrenheit.

A L - Impostazione Livello dell'Allarme 1-4.



Pulsante del segnale acustico: da usare con i pulsanti timer e temperatura per impostare il livello dell'allarme.



Pulsante timer: da usare per vedere il tempo in modalità "run" (in funzione). Da usare per impostare il tempo in modalità di programmazione.



Pulsante temperatura: da usare per vedere la temperatura impostata in modalità "run" (in funzione) e da usare per impostare la temperatura in modalità di programmazione.



Freccia sù: da usare per impostare tempo, suono e temperatura in modalità di programmazione.



Freccia giù: da usare per impostare tempo, suono e temperatura in modalità di programmazione.

PREIMPOSTAZIONE DI FABBRICA

I Quadranti Digitali a Stato Solido dei tostapane della Prince Castle sono preimpostati in fabbrica.

Se il Vostro modello di tostapane è impostato per un tempo di tostatura di 35 secondi, la temperatura è preimpostata e calibrata a 215°C.

Se il Vostro modello di tostapane è impostato per un tempo di tostatura di 55 secondi, la temperatura è preimpostata e calibrata a 204°C.

APPONTAMENTO

- Per il corretto voltaggio, fate riferimento all'etichetta sulla scatola dei comandi. Collegare il tostapane ad una presa di corrente con messa a terra dal voltaggio richiesto. Spostate l'interruttore nella posizione "ON" e lasciate che l'unità si riscaldi per 30 minuti fino ad arrivare alla temperatura d'uso.
- Il tostapane è impostato in fabbrica a visualizzare la temperatura in gradi Centigradi. Quando accendete il tostapane, il quadrante digitale sulla scatola dei comandi visualizza C-- A per Centigradi e la "A" comincia un conto alla rovescia di 9 secondi. Durante questo conto alla rovescia, potete modificare la lettura della temperatura nel quadrante da Centigradi a Fahrenheit tenendo premuto il pulsante temperatura per 6 secondi. Vedi figura 1.

figura 1

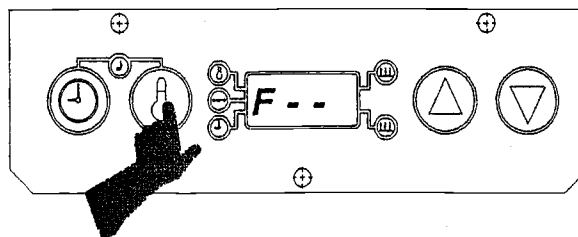

- Durante il ciclo di riscaldamento sul quadrante si vede - L O -. Una volta che la temperatura della piastra raggiunge i 149°C. (300°F.), il quadrante comincerà a visualizzare la reale temperatura della piastra per tutti i cicli di tostatura. Vedi figura 2.

figura 2

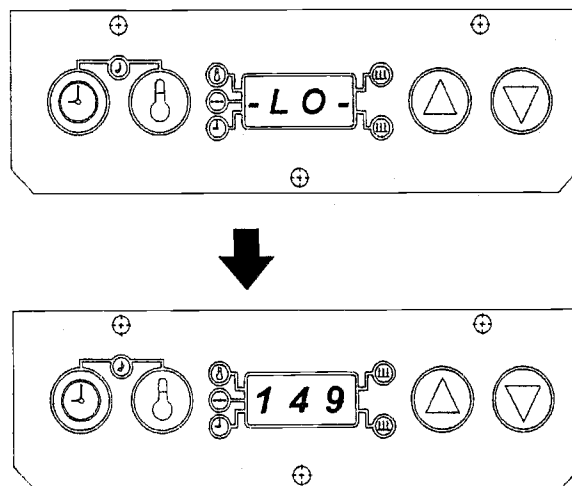

Regolazione livello sonoro.



L'allarme sonoro ha tre livelli di suono.

- Tenete premuti simultaneamente i pulsanti tempo e temperatura. Sul quadrante si vede l'attuale livello di suono. I tostapane sono impostati alla fabbrica al livello di suono 4 e, sul quadrante, si dovrebbe leggere **A L 4** che significa Allarme Livello 4. Vedi figura 3.

figura 3

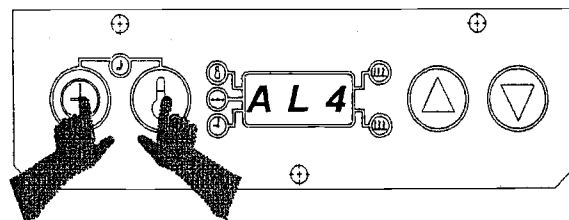

2. Tenendo premuti i pulsanti tempo e temperatura, premete i pulsanti "freccia sù" o "freccia giù" per regolare il livello del suono. Sentirete un segnale acustico continuo. Una volta raggiunto il livello sonoro desiderato, lasciate andare i pulsanti. Sul quadrante si leggerà l'attuale livello sonoro. Vedi figura 4.

figura 4

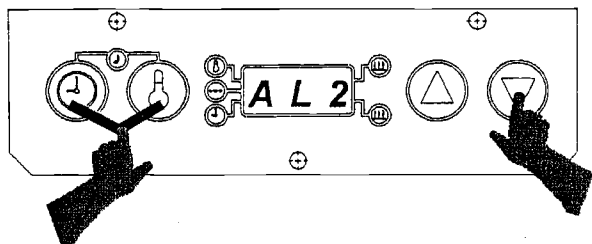

VISUALIZZAZIONE DEL PUNTO DI TEMPERATURA IMPOSTATO

1. Premete e rilasciate il pulsante della temperatura. (Non tenetelo premuto per più di 6 secondi). Al segnale acustico si accenderà l'indicatore della temperatura e, sul quadrante, sarà possibile leggere, per tre secondi, la temperatura impostata. Dopo i tre secondi, sul quadrante apparirà la temperatura reale. Vedi figura 5.

figura 5

PUNTO DI TEMPERATURA IMPOSTATO

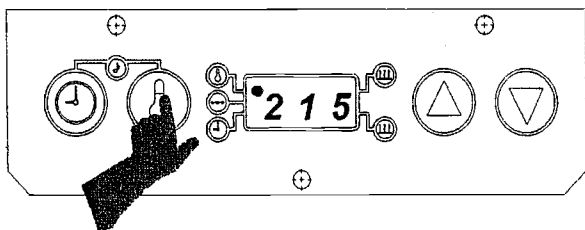

TEMPERATURA REALE

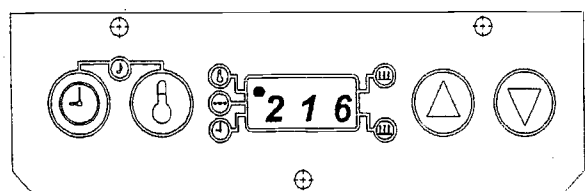

VISUALIZZAZIONE IMPOSTAZIONE DEL TIMER

1. Premete e rilasciate il pulsante tempo. (Non tenetelo premuto per più di 6 secondi.). Il tempo impostato sarà visualizzato per tre secondi. Se il timer è attivato e sta effettuando un conto alla rovescia, sul quadrante si vedrà il tempo mancante e il conto alla rovescia continuerà fino allo zero. Dopo tre secondi, sul quadrante ritornerà la reale temperatura della piastra. Vedi figura 6.

figura 6

TEMPO IMPOSTATO

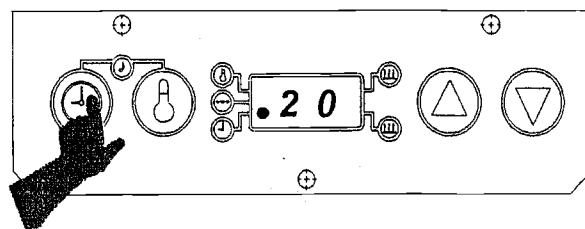

PROGRAMMAZIONE

Le modalità di programmazione sono usate per impostare individuali temperature e tempi di tostatura.

Programmazione del punto di temperatura impostato

1. Premete e tenete premuto il pulsante temperatura per sei secondi. Al segnale acustico, la luce dell'indicatore della temperatura lampeggerà e sul quadrante si leggerà l'attuale punto di temperatura. Vedi figura 7.

figura 7

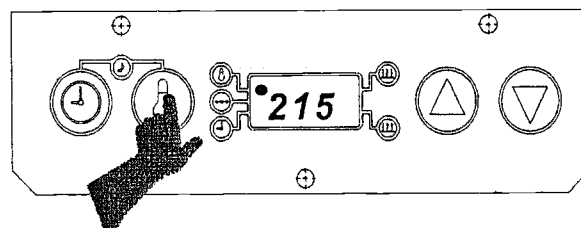

2. Per cambiare il punto di temperatura impostato, usate le frecce sù e giù. Quando sul quadrante si legge la temperatura desiderata, premete il pulsante temperatura per fissare la nuova regolazione. Vedi figura 8.

figura 8

REGOLAZIONE DEL PUNTO DI TEMPERATURA IMPOSTATO

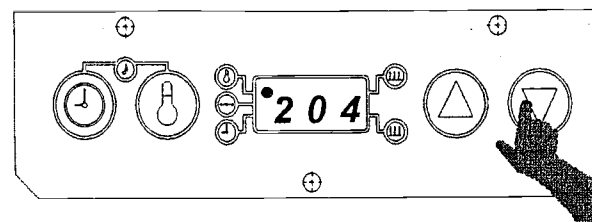

FISSAGGIO DEL PUNTO DI TEMPERATURA IMPOSTATO

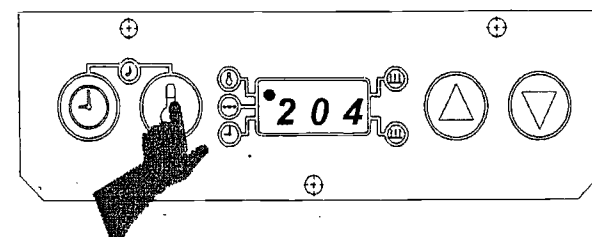

3. È possibile uscire dalla modalità di programmazione in ogni momento semplicemente premendo e rilasciando il pulsante tempo. Sul quadrante apparirà, allora, la reale temperatura della piastra. Vedi figura 9.

figura 9

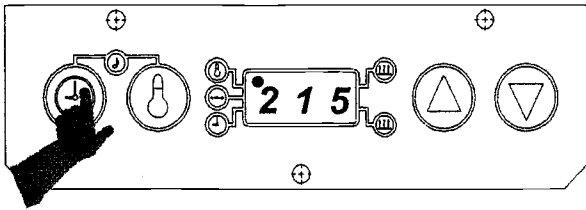

3. È possibile uscire dalla regolazione in ogni momento semplicemente premendo e rilasciando il pulsante temperatura. La luce dell'indicatore del tempo si spegnerà e sul quadrante apparirà l'attuale temperatura della piastra. Vedi figura 12.

figura 12

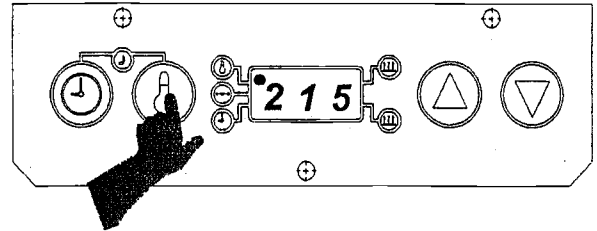

Programmazione tempi di tostatura

1. Premete e tenete premuto il pulsante tempo per 6 secondi. Al segnale acustico, la luce dell'indicatore del tempo comincerà a lampeggiare. Rilasciate il pulsante per vedere l'attuale tempo di tostatura. Vedi figura 10.

figura 10

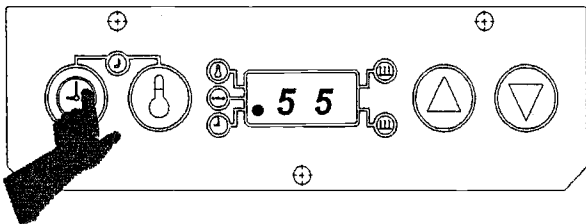

2. Usando le frecce su e giù, regolate il tempo di tostatura come desiderato entro il raggio tra 20 secondi a 1 minuto e 30 secondi. Una volta raggiunto il tempo desiderato, premete e rilasciate il pulsante tempo per fissare il nuovo tempo di tostatura. Vedi figura 11.

figura 11

REGOLAZIONE DEL NUOVO TEMPO

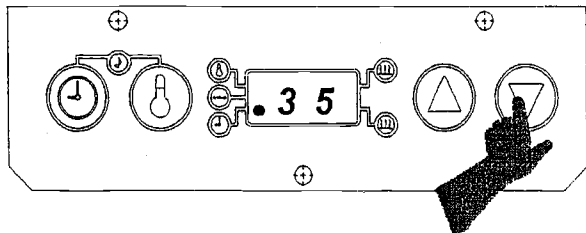

FISSAGGIO DEL NUOVO TEMPO

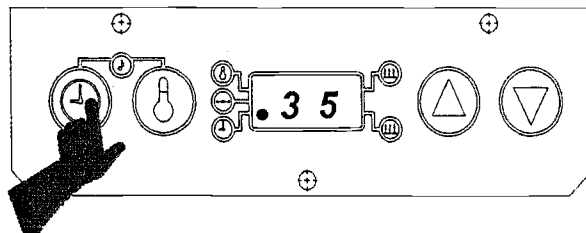

REGOLAZIONE DEI BLOCCHI D'ARRESTO

I blocchi d'arresto permettono di esercitare la giusta pressione sui panini durante la tostatura. Il tostapane lascia la fabbrica con i blocchi d'arresto regolati sulla posizione 3. I blocchi d'arresto si trovano verso la parte anteriore, a destra e a sinistra, della base del tostapane. Per aumentare la pressione, regolate i blocchi d'arresto sulla posizione 2. Per diminuirla, regolate i blocchi d'arresto sulla posizione 4. Vedi figura 13.

figura 13

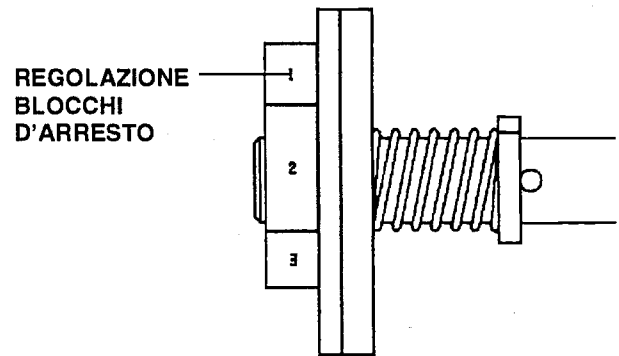

NOTA BENE: la regolazione dei blocchi d'arresto è quella del numero toccato dalla levetta. L'esempio in figura 13 illustra i blocchi d'arresto in posizione 1.

1. Per modificare la regolazione dei blocchi d'arresto, rilasciate il blocco d'arresto a destra e disinnestate il perno di bloccaggio. Girate poi il blocco d'arresto per la regolazione voluta.

PULIZIA

1. Premete l'interruttore e mettetelo in posizione "off".
2. Scollegate il tostapane.
3. Lasciate che il tostapane e le piastre si raffreddino.
4. Strofinare l'intera piastra con un panno da griglia umido e pulito. La pulizia completa del tostapane deve essere eseguita alla mattina quando il tostapane è freddo. Consultate la Vostra *Scheda Manutenzione Ordinaria* per le corrette procedure di pulizia.

NOTA BENE: per evitare che si bruci, non mettete la spina sopra la piastra o il piatto dei panini quando sono caldi.

GUIDA ALLA LOCALIZZAZIONE DEI GUASTI

PROBLEMA	CAUSE	SOLUZIONE
Piastra allentata	Si sono allentati i bulloni della piastra.	Stringere i bulloni della piastra.
I panini vengono schiacciati	I blocchi di fermo non sono sistemati correttamente. I vassoi dei panini sono deformati. I panini sono tagliati male.	Sistemare correttamente i blocchi di fermo. Raddrizzare o sostituire i vassoi dei panini. Avvertire la panetteria.
Nessun messaggio sul quadrante	Fusibile difettoso	Testare il fusibile con un ohmmetro: deve segnare 1-2 ohm.

SEGNALI DI LOCALIZZAZIONE GUASTI

Questo tostapane è munito di un sistema automatico di segnalazione dei guasti. Quando la scheda del PC rileva il malfunzionamento di un componente, il quadrante smette di segnalare la temperatura della piastra e lampeggia uno dei segnali elencati nelle prossime due pagine, mentre un allarme sonoro richiama l'attenzione sul messaggio del codice d'errore.

Vi sono due diversi tipi di allarme per il codice d'errore.

Durante il segnale di bassa temperatura ("LO"), l'allarme emetterà una serie di 5 bip alternati a pause di 5 secondi finché la piastra non ritorna alla temperatura di tostatura. Tutti gli altri messaggi dei codici saranno accompagnati da un allarme che suona per 6 secondi alternati a 2 minuti di silenzio.

.Carta diagnóstica para Tostadoras de Estado Sólido

Cuando un piezo o piezas no funciona en los tostadoras de estado sólido un código de error [ERROR CODE] muestra en la pantalla (ver las figuras abajo) y se escuchará una alarma audible. La guía para la resolución de problemas explicará cada código de error y como determinar cual componente no funciona. Cuando aparece un "O" a la izquierda el circuito inferior falta.

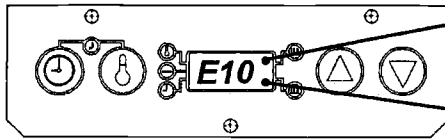

Luz del indicador del calentador superior
Luz del indicador del calentador inferior

FALTA DE CIRCUITO SUPERIOR

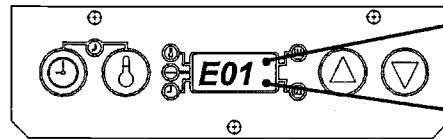

Luz del indicador del calentador superior
Luz del indicador del calentador inferior

FALTA DE CIRCUITO INFERIOR

Problema	Códigos diagnósticos	Acción Correctiva
<ul style="list-style-type: none"> • Plato inferior calenta demasiado. • Plato superior calenta demasiado. • Los dos platos calentan demasiado. 		<ul style="list-style-type: none"> • Cuando el luz del indicador del calentador del plato no está iluminada, si el voltaje de terminales 3/A1 a 4/A4 del relevador correspondiente está más de 2,5 voltios, el tablero impreso del circuito está inoperable. • Desactive la potencia y desconecte la cuerda de línea, desconecte el guía del cable de terminal 2/T1 de relevador correspondiente. Mida la resistencia de 2/T1 y 1/L1. Si la resistencia está menos de 50K ohmios, el relevador correspondiente está inoperable.
<ul style="list-style-type: none"> • Sonda inferior abierta. • Sonda superior abierta. • Los dos sondas abiertas. 		<ul style="list-style-type: none"> • Desconecte la sonda correspondiente y mida la resistencia de la sonda. La sonda correspondiente está inoperable si: • La temperatura del plato está menos de 25°C y la resistencia está más de 1100 ohmios. • La temperatura del plato está menos de 100°C y la resistencia está más de 1381 ohmios. • La temperatura del plato está menos de 200°C y la resistencia está más de 1744 ohmios. <p>NOTA IMPORTANTE: Si la resistencia de la sonda está correcta, verifique la conexión de la sonda correspondiente en el tablero impreso del circuito. Si la conexión está segura, el tablero impreso del circuito está inoperable.</p>
<ul style="list-style-type: none"> • Plato inferior calenta demasiado. Sonda inferior abierta. • Plato superior calenta demasiado. Sonda superior abierta. • Los dos platos calenta demasiado. Los dos sondas abiertas. 		<ul style="list-style-type: none"> • Ir a las faltas 01 y 02 arriba para etapas de acción correctiva para el código de error 03. • Ir a las faltas 10 y 20 arriba para etapas de acción correctiva para el código de error 30. • Ir a las faltas 11 y 22 arriba para etapas de acción correctiva para el código de error 33.

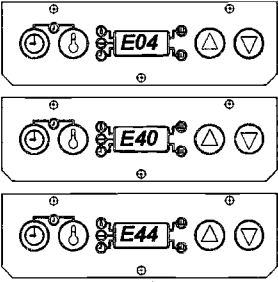
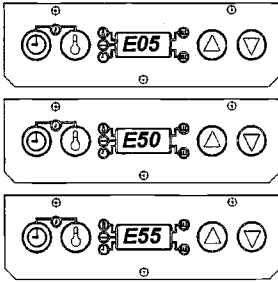
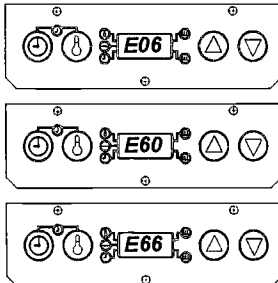
<p>Problema</p> <ul style="list-style-type: none"> Plato inferior calenta insuficiente. Plato superior calenta insuficiente. Los dos platos calentan insuficiente. 	<p>Códigos diagnósticos</p> 	<p>Acción Correctiva</p> <ul style="list-style-type: none"> Cuando el luz del indicador del calentador del plato está iluminada, si el voltaje de terminales 3/A1 a 4/A4 del relevador correspondiente está menos de 4 voltios, el tablero impreso del circuito está inoperable. Cuando el plato está activado, mida el voltaje CA desde los terminals 2/T1 a 1/L1 del relevador correspondiente, si el voltaje está más de 2 VCA, el relevador está inoperable. <p>NOTA IMPORTANTE: Códigos de error E04, E40, y E44 indica que las temperaturas del plato disminuen 30°C debajo de la temperatura programada "set point" y los siguientes puede causarlo:</p> <ol style="list-style-type: none"> Aire fría en los platos. Voltaje insuficiente en la tostadora. La tostadora continua durante de los periodos de temp "LO". Tablero impreso del circuito inoperable. <ul style="list-style-type: none"> Desactive la potencia, desconecte un lado del plato y verifique la resistencia del plato. Ver abajo: Medidas frías están menos de 50°C. Medidas calientes están más de 200°C. La tostadora modelo serie 411 está: 27,8 ohmios fría a 32,4 ohmios caliente. La tostadora modelo serie 213 está: 23 ohmios fría a 26,7 ohmios caliente. La tostadora modelo serie 416 está: 41,8 ohmios fría a 48,6 ohmios caliente.
<p>Problema</p> <ul style="list-style-type: none"> Plato inferior calenta insuficiente. Plato superior calenta insuficiente. Los dos platos calentan insuficiente. 	<p>Códigos diagnósticos</p> 	<p>Acción Correctiva</p> <ul style="list-style-type: none"> Ir a E01 y E04 acción correctiva. Ir a E10 y E40 acción correctiva. Ir a E11 y E44 acción correctiva.
<p>Problema</p> <ul style="list-style-type: none"> Plato inferior calenta insuficiente. Sonda inferior abierta. Plato superior calenta insuficiente. Sonda superior abierta. Los dos platos calentan insuficiente. Los dos sondas abiertas. 	<p>Códigos diagnósticos</p> 	<p>Acción Correctiva</p> <ul style="list-style-type: none"> Ir a E02 y E04 acción correctiva. Ir a E20 y E40 acción correctiva. Ir a E22 y E44 acción correctiva.

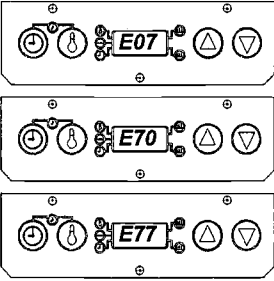
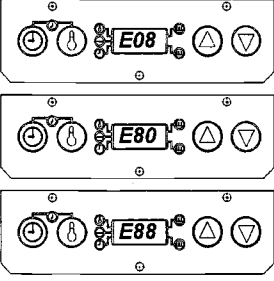
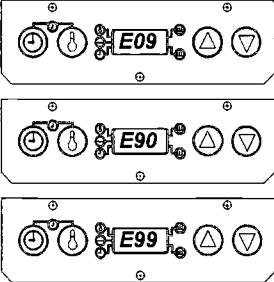
<p>Problema</p> <ul style="list-style-type: none"> Plato inferior calenta insuficiente. Plato inferior calenta demasiado. Sonda inferior abierta. Plato superior calenta insuficiente. Plato superior calenta demasiado. Sonda superior abierta. Los dos platos calentan insuficiente. Los dos platos calentan demasiado. Los dos sondas abiertas. 	<p>Códigos diagnósticos</p> 	<p>Acción Correctiva</p> <ul style="list-style-type: none"> Ir a E01, E02 y E04 acción correctiva . Ir a E01, E20 y E40 acción correctiva . Ir a E11, E22 y E44 acción correctiva .
<p>Problema</p> <ul style="list-style-type: none"> Falta del circuito de sonda inferior. Falta del circuito de sonda superior. Falta del circuito de falta de los dos sondas. 	<p>Códigos diagnósticos</p> 	<p>Acción Correctiva</p> <ul style="list-style-type: none"> Ir a E02 acción correctiva , reemplazar el artículo indicado del resultado de la prueba. Ir a E20 acción correctiva , reemplazar el artículo indicado del resultado de la prueba. Ir a E22 acción correctiva , reemplazar el artículo indicado del resultado de la prueba.
<p>Problema</p> <ul style="list-style-type: none"> Plato inferior calenta demasiado. Sonda inferior abierta. Plato superior calenta demasiado. Sonda superior abierta. Los dos platos calentan demasiado. Los dos sondas abiertas. 	<p>Códigos diagnósticos</p> 	<p>Acción Correctiva</p> <ul style="list-style-type: none"> Ir a E01 y E08 acción correctiva. Ir a E01 y E80 acción correctiva. Ir a E11 y E88 acción correctiva.



Planned Maintenance
System: Maintenance
Requirement Card
(MRC)

Pictures and additional
information:
Corresponding Chapter of
Equipment Manual

When
Weekly

Tools

*McD Bun Toaster Release
Agent (HCS), customer
paper napkins or paper
towels, protective gloves,
257 cleaning tool.*

Toasters

Prince Castle: Bun Toasters

Precaution

During some checks, live electrical circuits will be exposed, and hot toasting surfaces will be uncovered.

Hazard Communication Standard (HCS) – The procedures on this card include the use of chemical products. These chemical products will be highlighted with bold face letters followed by the abbreviation (HCS) in the tools portion of the procedure. See the Hazard Communication Standard (HCS) Manual for the appropriate Material Safety Data Sheet(s) (MSDS)

Applying Bun Toaster Release Agent

IMPORTANT: Use only **McD Toaster Release Agent on bun toasters.**
Other products may damage bun toasters.

1. Dust all loose crumbs from toaster surfaces.
2. Toaster platens must be well rinsed and dry. **McD Bun Toaster Release Agent** may be applied to hot toaster platens. Before applying to hot platens, put on protective gloves.
3. To coat top platen surface, thoroughly wet a clean, folded customer napkin or paper towel, with **Release Agent**.
4. Rub a generous amount of **Release Agent** over entire surface of a platen until well coated. Use protective gloves and **No. 257** cleaning tool.
5. Repeat steps 2 and 3 for other platens, including undersides.

IMPORTANT: **Platen undersides and difficult to reach areas can be coated by placing a folded customer napkin or paper towel with Release Agent on No. 257 cleaning tool to apply Release Agent to platen surface.**

IMPORTANT: **Do not wipe toaster with a damp cloth after Release Agent is applied. This removes Release Agent and causes sticking.**

6. If sticking occurs between weekly applications, reapply **Release Agent** using steps 1-4.

IMPORTANT: **Toaster does not need to be recleaned or cooled down before applying Release Agent.**

IMPORTANT: **Reapply Release Agent weekly, while toaster is cold between monthly cleaning, to all platen surfaces.**

When
Monthly



Tools
*Digital thermometer with
surface probe.*

Check Calibration of Temperature

IMPORTANT: Do not perform this procedure until the toaster has been on for at least 45 minutes and temperature has stabilized. Do not use the toaster during this 45-minute period.









1. Place the rear of the bun board on top of the control box and place the rest of the bun board on top of the platen.

NOTE: On dual platen toasters (411 & 416), the bun board is only required for use on the top platen.

2. On dual platen toasters, use   to select the platen to be calibrated.
3. Center the digital thermometer on the front edge of the platen. When the corresponding LED on the control panel turns on, immediately record the digital thermometer temperature reading.

NOTE: On dual platen toasters (411 & 416), perform step 2 on the lower platen first, then the upper platen.

IMPORTANT: If the temperature reading on the platen is greater than +/- 3°C (+/-5°F) compared to the toaster temperature display, proceed with step 3 to perform calibration. If temperature reading is within range, toaster is functioning properly and does not require calibration.

4. Enter the calibration mode by pressing and holding    for 6 seconds. A beep will sound and the LED next to the calibration symbol will turn on. Release all buttons.
5. Press and release  to select upper platen for calibration or  to select lower platen. Allow 10 seconds for the display to stabilize. The display will show the measured platen temperature value with no offset.
NOTE: On dual platen toasters (411 & 416), calibrate each platen separately.
6. When the corresponding platen LED turns on, use   to adjust the display temperature to match the reading recorded in step 3.
NOTE: Temperature can only be adjusted +/-5°C (+/-9°F).
7. Press  to store the new calibrated temperature and to exit calibration mode.
IMPORTANT: After calibration is complete, allow one full heater on/off cycle to allow the new calibrated temperature to stabilize.

When
Monthly

Tools

McD Hi Temp Grill Cleaner (HCS), McD Bun Toaster Release Agent (HCS), McD No Scratch Pad, base of Big Breakfast container, No. 257 cleaning tool, clean grill cloths (qty. 6-8), customer paper napkins or paper towels, protective gloves.

Clean Nickel Platen

PREPARING BUN TOASTER

1. If toaster is cool, heat to operating temperature.

IMPORTANT: Bun toaster must be at operating temperature for cleaning.

2. Turn toaster power switch to OFF position and unplug power cord.

CAUTION: Failure to unplug power cord before cleaning may cause electrical shock.

3. Remove all buns, bun trays, and bun tray liners from the bun toaster stand.
4. Turn on the grill exhaust fan.
5. Move toaster stand in front of grill.

HOW TO CLEAN

1. Firmly attach McD No-Scratch Pad to cleaning tool. Use only nonabrasive blue No-Scratch pads designed for grill cleaning. Do not use a green pad. It will damage platen surface.

2. Pour one packet of McD Hi-Temp Grill Cleaner into a breakfast container base.

3. Put on protective gloves.

4. Turn bun board upside-down and lay on upper platen or plate.

5. Dip No-Scratch Pad into Hi-Temp Grill Cleaner.

6. Spread cleaner over bun board and lightly scrub until clean. Apply additional cleaner as needed. Place bun board in the back sink area for cooling and rinsing.

7. If toaster is equipped with an aluminum plate, repeat step 6 so both sides of plate are clean.

8. Dip No-Scratch Pad into cleaner and lightly spread a coating of cleaner onto top surface of platen.

IMPORTANT: Do not pour cleaner on surface. Apply only with No-Scratch Pad and Cleaning Tool. Do not scrub while applying cleaner.

9. Repeat Step 8 for all platen surfaces, including undersides.

10. After repeating cleaner, lightly scrub all platen surfaces (including undersides) with No-Scratch Pad until all soil liquifies. Apply additional cleaner to cleaning as needed.

11. Remove No-Scratch Pad from cleaning tool. Fold a clean, damp grill cloth lengthwise and lay it over the end of the cleaning tool. Thoroughly rinse platens, including undersides, by wiping with a damp grill cloth. Before wiping platens, always rinse grill cloth in clear water and wring it out until no soil is seen.

IMPORTANT: Thorough rinsing of the platen is required to ensure proper release agent performance. Rinse platens with clean grill cloths until no soil is seen on the cloth.

CAUTION: Do not pour water on platens or use dripping wet grill cloths.

12. Repeat the rinsing procedure in Step 11 with a fresh, clean, damp grill cloth to ensure all cleaner and soil are removed from platens.
13. Wipe remaining parts of the toaster with a clean damp cloth.
14. Take bun tray platform, bun board, and aluminum plate to back sink. Scrub with a pot brush or No-Scratch Pad in a solution of McD All Purpose Concentrate. Do not use abrasive pads. Rinse parts under running water and let air dry.

When
Monthly

Tools
Adjustable wrench,
flatblade screwdriver

Tighten Platen and Leg Bolts

TIGHTEN PLATEN BOLTS

1. Turn the power switch to the OFF Position.
2. Unplug the power cord.
3. Allow toaster to cool before proceeding.
4. Using an adjustable wrench, tighten the platen bolts which hold handle in upright position.

TIGHTEN LEG BOLTS

1. Carefully turn the toaster upside down for access to legs.
2. Adjust and tighten leg bolts to obtain a level setting for toasting.
3. Set toaster right side up and check for level setting.
4. Adjust leg bolts as necessary until toaster sits level.
5. Plug the power cord into the appropriate electrical receptacle.
6. If the toaster is about to be used, turn the power switch to ON position.

When
Monthly

Tools
Pliers, hammer, file

Check Bun Tray Platforms, Bun Board, Bun Trays and Spatulas

IMPORTANT: This check procedure should be conducted while the platforms, trays and spatulas are cold. It should be done for all spatulas, trays and platforms.

BUN SPATULA

1. Lay the spatula on a flat work table top.
2. Make sure the entire surface is flat, including the front edge. The front end of bun spatula must be free from necks and burrs.
3. Sharpen front edge of spatula so all nicks and burrs are removed.

IMPORTANT: Straightening curled corners with pliers and hammer middle part of the tray flat.

BUN TRAY

1. Lay the tray on a flat work tabletop and inspect for flatness.
2. Inspect the tray for uniform height.
3. Straighten curled corners with pliers and hammer middle part of the tray flat.

BUN TRAY PLATFORM

1. Remove the platform from the lower part of the toaster.
2. Lay the platform on a flat work tabletop and inspect the entire surface to make sure it is flat.
3. Using pliers or a hammer, straighten as needed.
4. Reinstall the platform into toaster.

BUN BOARD

1. Remove the bun board from toaster.
2. Lay the bun board on a flat work tabletop and inspect for flatness.
3. Measure the distance between the tabletop and the bottom side of the bun board in the front, center, and rear. It should be approximately 1/2" (13mm) for all toasters except Big Mac 412 and 416 series, and approximately 1/2" (13 mm) for Big Mac Toasters.
4. Bend as needed to maintain flatness.



Système d'entretien
planifié: carte de
spécifications de
maintenance (CSM)

Images et informations
additionnelles:
Chapitre correspondant du
manuel d'équipement

Quand
Hebdomadairement

Outils
*Agent de démoulage de
grille-petits pains McD
(HSC), serviettes de table
en papier ou essuie-tout
du client, gants
protecteurs, outil de
nettoyage no 257.*

Grille-pains

Prince Castle: Grille-petits pains

Précaution

Durant certaines vérifications, les circuits électriques sous tension seront exposés et les surfaces de grillage chaudes seront découvertes.

Hazard Communication Standard (HCS)- Les procédures sur cette carte incluent l'utilisation de produits chimiques. Ces produits chimiques seront mis en surbrillance avec des lettres en gras suivies de l'abréviation (HSC) dans la partie outils de la procédure. Voir le manuel Hazard Communication Standard (HSC) pour voir la ou les feuille(s) des Données de sécurité du matériel (FDSM).

Application de l'agent de démoulage de grille-petits pains

IMPORTANT: Utilisez seulement l'agent de démoulage grille-petits pains McD sur les grilles-petits pains. D'autres produits pourraient endommager le grille-petits pains.

1. Enlevez toutes les miettes des surfaces du grille-pain.
2. Les plaques du grille-pain doivent être bien rincées et séchées. L'agent de démoulage de grille-petits pains McD peut être appliqué sur les plaques chaudes du grille-pain. Mettez les gants protecteurs avant d'appliquer sur les plaques chaudes.
3. Pour couvrir la surface supérieure de la plaque, mouillez à fond une serviette de table pliée ou un essuie-tout de client avec l'agent de démoulage.
4. Frottez une quantité généreuse de l'agent de démoulage sur toute la surface de la plaque jusqu'à ce qu'elle soit bien recouverte. Utilisez les gants protecteurs et l'outil de nettoyage no 257.
5. Répétez les étapes 2 et 3 pour d'autres plaques y compris les dessous.

IMPORTANT: Les dessous des plaques et les endroits difficiles à atteindre peuvent être couverts en plaçant une serviette de table en papier du client ou un essuie-tout avec l'agent de démoulage sur l'outil de nettoyage no 257 pour appliquer l'agent de démoulage à la surface de la plaque.

IMPORTANT: Ne pas essuyer le grille-pain avec un linge humide après avoir appliqué l'agent de démoulage. Cela enlève l'agent de démoulage et colle.

6. Si la surface colle entre les applications hebdomadaires, réappliquer l'agent de démoulage en vous basant sur les étapes 1 à 4.

IMPORTANT: Le grille-pain n'a pas besoin d'être relavé ou refroidi avant d'appliquer l'agent de démoulage.



IMPORTANT: Réappliquer l'agent de démoulage à toutes les surfaces de la plaque à chaque semaine quand le grille-pain est froid entre les nettoyages mensuels.

Quand
Tous les mois









Outils
Thermomètre digital
avec sonde en
surface.

Vérifiez l'étalonnage de la température

IMPORTANT: Ne pas exécuter cette procédure avant que le grille-pain n'ait été en marche pendant 45 minutes et que la température se soit stabilisée. Ne pas utiliser le grille-pain pendant cette période de 4 minutes.

1. Placez l'arrière de la planche à petits pains par-dessus la boîte de commande et placez le reste de la planche à petits pains par-dessus la plaque.
NOTE: Sur les grille-pain à plaque double (411 et 416), la plaque de petits pains est seulement nécessaire pour être utilisée sur la plaque supérieure.
2. Sur les grille-pain à plaque double, utilisez   pour sélectionner la plaque à étalonner.
3. Centrez le thermomètre digital en face de la plaque. Lorsque le voyant correspondant s'allume sur le panneau de commande, enregistrez immédiatement la lecture de la température du thermomètre digital.
NOTE: Sur les grille-pain à plaque double (411 et 416), exécutez d'abord l'étape 2 sur la plaque la plus basse puis ensuite sur la plaque du haut.

IMPORTANT: Si la lecture de la température sur la plaque est plus élevée que +/- 3°C (+/-5°F) comparativement à l'affichage de la température du grille-pain, exécutez l'étape 3 pour faire l'étalonnage. Si la lecture de la température est en dedans de l'intervalle, le grille-pain fonctionne adéquatement et n'a pas besoin d'étalonnage.

4. Introduisez le mode d'étalonnage en appuyant et en maintenant    pour 6 secondes. Un bip retentira et le voyant situé à côté du symbole d'étalonnage s'allumera. Relâchez tous les boutons.
5. Appuyez sur  pour sélectionner la plaque supérieure pour l'étalonnage  ou sur  pour sélectionner la plaque inférieure. Laissez 10 secondes pour que l'affichage se stabilise. L'affichage va montrer la valeur mesurée de la température de la plaque sans décalage.
NOTE: Sur les grille-pain à plaque double (411 et 416), étalonnez chaque plaque séparément.
6. Lorsque le voyant correspondant de la plaque s'allume, utilisez   pour ajuster l'affichage de la température pour qu'elle corresponde à la lecture enregistrée à l'étape 3.
NOTE: La température peut seulement être ajustée +/-5°C (+/-9°F).
7. Appuyez sur  pour mémoriser la nouvelle température étalonnée et quitter le mode d'étalonnage.
IMPORTANT: Lorsque l'étalonnage est terminé, laissez un cycle complet marche/arrêt de la plaque chauffante pour permettre à la nouvelle température étalonnée de se stabiliser.

Quand
À tous les mois

Outils

Produit de nettoyage de gril température élevée McD (HCS), agent de démoulage de grille-petits pains McD (HCS), tampon No-Scratch (ne grattant pas) McD, base de récipient Big Breakfast (gros déjeuner), outil de nettoyage no 257, chiffons de nettoyage de gril (quantité 6-8), serviettes de table en papier ou essuie-tout du client, gants protecteurs.

Nettoyage de la plaque en nickel

PRÉPARATION DU GRILLE-PETITS PAINS

1. Si le grille-pain est froid, réchauffez-le jusqu'à la température de fonctionnement.
IMPORTANT: le grille-petits pain doit être à la température de fonctionnement pour le nettoyage.
2. Mettez l'interrupteur d'alimentation du grille-pain en position OFF (ARRÊT) et débranchez le cordon d'alimentation.
MISE EN GARDE: En omettant de débrancher le cordon d'alimentation avant le nettoyage, on peut causer un choc électrique.
3. Retirez tous les petits pains, plateaux à petits pains et les garnitures de plateau à petits pains du support de grille-petits pains.
4. Mettez en marche le ventilateur aspirant du gril.
5. Déplacez le support de grille-pain pour le mettre en face du gril.

COMMENT NETTOYER

1. Attachez fermement le tampon No-Scratch (ne grattant pas) McD à l'outil de nettoyage. N'utilisez que des tampons bleus non abrasifs No-Scratch conçus pour le nettoyage de gril. N'utilisez pas un tampon vert. Il endommagerait la surface de la plaque.
2. Versez un paquet de produit de nettoyage de gril température élevée McD dans une base de récipient de petit déjeuner.
3. Mettez les gants protecteurs.
4. Retournez la planche à petits pains et posez-la sur la plaque supérieure.
5. Trempez le tampon No-Scratch dans un produit de nettoyage de gril température élevée.
6. Étalez le produit de nettoyage sur la planche à petits pains et brossez-la un peu jusqu'à ce qu'elle soit propre. Appliquez un supplément de produit de nettoyage si nécessaire. Placez la planche à petits pains dans la zone arrière de l'évier pour refroidissement et rinçage.
7. Si le grille-pain est muni d'une plaque en aluminium, répétez l'étape 6 de sorte que les deux côtés de la plaque soient propres.
8. Trempez le tampon No-Scratch dans un produit de nettoyage et étalez légèrement une couche de produit de nettoyage sur la surface supérieure de la plaque.
IMPORTANT: Ne versez pas le produit de nettoyage sur la surface. Ne l'appliquez qu'avec le tampon No-Scratch et l'outil de nettoyage. Ne brossez pas tout en appliquant le produit de nettoyage.
9. Répétez l'étape 8 pour toutes les surfaces de plaque y compris les dessous.
10. Après avoir répété l'application du produit de nettoyage, brossez un peu toutes les surfaces de plaque (y compris les dessous) avec le tampon No-Scratch jusqu'à ce que toute la salissure soit liquéfiée. Appliquez un supplément de produit de nettoyage si nécessaire.
11. Retirez le tampon No-Scratch de l'outil de nettoyage. Pliez un chiffon propre et humide pour gril dans le sens de la longueur et posez-le sur l'extrémité de l'outil de nettoyage. Rincez complètement les plaques, y compris leurs dessous en les essuyant avec un chiffon humide pour gril. Avant d'essuyer les plaques, rincez toujours le chiffon pour gril dans l'eau claire et faites sortir l'eau jusqu'à ce qu'aucune trace de salissure ne soit vue.

IMPORTANT: Un rinçage complet de la plaque est requis pour assurer un fonctionnement correct de l'agent de démoulage. Rincez les plaques avec des chiffons propres pour gril jusqu'à ce qu'aucune trace de salissure ne soit vue sur le chiffon.

MISE EN GARDE: Ne versez pas d'eau sur les plaques et n'utilisez pas de chiffons pour gril humides et dégouttant.

Quand

À tous les mois

Outils

Clé à vis ajustable,
tournevis à lame plate

12. Répétez la procédure de rinçage de l'étape 11 avec un nouveau chiffon pour gril, propre et humide, pour assurer que tout le produit de nettoyage et toute la salissure soient enlevés des plaques.
13. Essuyez les pièces restantes du grille-pain avec un chiffon humide et propre.
14. Mettez la plate-forme de plateau à petits pains, la planche à petits pains et la plaque d'aluminium dans l'évier arrière. Brossez-les avec une brosse de pot ou un tampon No-Scratch dans une solution de concentré McD à tout faire. N'utilisez pas des tampons abrasifs. Rincez les pièces dans de l'eau courante et laissez-les sécher à l'air.

Resserrer les boulons de la plaque et des pattes**RESSERRER LES BOULONS DE LA PLAQUE**

1. Mettez l'interrupteur d'alimentation à la position ARRÊT (OFF).
2. Débranchez le cordon d'alimentation.
3. Laissez le temps au grille-pain de refroidir avant de procéder.
4. En utilisant une clé à vis ajustable, resserrez les boulons de la plaque qui tiennent la poignée en position verticale.

RESSERRER LES BOULONS DES PATTES

1. Tournez le grille-pain à l'envers avec soin pour accéder aux pattes.
2. Ajustez et resserrez les boulons des pattes pour obtenir un niveau de réglage pour le brunissement.
3. Réglez le grille-pain, le côté droit en haut, et vérifiez le niveau de réglage.
4. Ajustez les boulons de pattes comme nécessaire jusqu'à ce que le grille-pain soit à niveau.
5. Branchez le cordon d'alimentation dans la prise de courant appropriée.
6. Si le grille-pain est sur le point d'être utilisé, mettez l'interrupteur d'alimentation à la position MARCHE (ON).

Quand
À tous les mois

Outils
Pincés, marteau, lime

Vérifiez les plates-formes pour plateaux à petits pains, les planches à petits pains, les plateaux à petits pains et les spatules

IMPORTANT: Cette procédure de vérification devrait être faite lorsque les plates-formes pour plateaux et les spatules sont froides. Ceci devrait être fait pour toutes les spatules, plateaux et plates-formes.

SPATULE POUR PETIT PAIN

1. Déposez la spatule sur un dessus de table de travail plat.
2. Assurez-vous que toute la surface est plate y compris le rebord avant. Le rebord arrière de la spatule pour petit pain ne doit pas avoir d'entailles ni de bavures.
3. Aiguissez le rebord avant de la spatule pour enlever les entailles et bavures.

IMPORTANT: Redressez les coins retroussés avec des pincés et un marteau

PLATEAU À PETIT PAIN

1. Déposez le rail sur un dessus de table de travail plat et inspectez la planitude.
2. Inspectez le plateau pour voir si sa grandeur est uniforme.
3. Redressez les coins retroussés dans la partie plate du milieu du plateau avec des pincés et un marteau.

PLATE-FORMES POUR PLATEAUX À PETITS PAINS

1. Enlevez la plate-forme de la partie inférieure du grille-pain.
2. Déposez la plate-forme sur un dessus de table de travail plat et inspectez toute la surface pour être sûr qu'elle est plate.
3. Redressez au besoin avec des pincés et un marteau.
4. Réinstallez la plate-forme dans le grille-pain.

PLANCHE À PETITS PAINS

1. Enlevez le petit pain du grille-pain.
2. Déposez la planche à petits pains sur un dessus de table de travail plat et inspectez pour être sûr qu'elle est plate.
3. Mesurez la distance devant, au centre et en arrière entre le dessus de la table et le côté bas de la planche à petits pains. Cela devrait être approximativement 13 mm pour tous les grille-pain sauf pour les séries Big Mac 412 et 416 et approximativement 19 mm pour les Big Mac Toasters.
4. Pliez selon les besoins pour garder plat.



Geplantes
Wartungssystem:
Maintenance
Requirement Card
(MRC)

Bilder und zusätzliche
Informationen:
Entsprechendes Kapitel oder
Gebrauchsanweisung

Wann:
Wöchentlich

Werkzeuge
Starkes Fettlösungsmittel
(McD Bun Toaster
Release Agent (HCS)),
Papiertücher oder
Servietten,
Gummihandschuhe,
Reinigungsgeräte Nr. 257.

Toasters

Prince Castle: Brötchen-Toaster

Vorsichtsmaßnahmen

Bei einigen Überprüfungen, werden elektrische Schaltkreise, die unter Strom stehen, offen liegen und heiße Grilloberflächen werden unbedeckt sein.

Kommunikationsstandard für Gefährdung (HCS - Hazard Communication Standard) - Die Vorgehensweisen auf dieser Karte beinhalten die Verwendung chemischer Produkte. Diese chemischen Produkte werden durch fettgedruckte Buchstaben, gefolgt von der Abkürzung (HCS) im Werkzeugteil dieser Vorgehensweise hervorgehoben. Beziehen Sie sich auf den Leitfaden Hazard Communication Standard (HCS) für die entsprechenden Sicherheitsdatenblätter für das Material (Material Safety Data Sheet - (MSDS))

Anwendung des starken Fettlösungsmittels

WICHTIG: Verwenden Sie nur den McD Toaster Release Agent für die Brötchen-Toaster. Andere Produkte können Schäden an den Toastern hervorrufen.

1. Wischen Sie alle losen Brotkrumen von der Oberfläche des Toasters ab.
2. Die Toasterplatte muss gut gereinigt und getrocknet werden. Der McD Bun Toaster Release Agent kann auf heißen Toasterplatten angewendet werden. Vor der Anwendung auf heißen Platten, ziehen Sie Gummihandschuhe über.
3. Um die Plattenoberfläche zu bedecken, feuchten Sie zunächst ein sauberes, gefaltetes Papiertuch oder eine Serviette mit dem Fettlösungsmittel an.
4. Reiben Sie eine großzügige Menge des Fettlösungsmittels auf die gesamte Oberfläche der Platte ein, bis diese gut abgedeckt ist. Verwenden Sie Gummihandschuhe und das Reinigungsgerät Nr. 257.
5. Wiederholen Sie die Schritte 2 und 3 für andere Platten, einschließlich deren Unterseiten.

WICHTIG: Die Plattenunterseiten und Flächen, die schwer zu erreichen sind, können bedeckt werden, indem ein mit dem Fettlösungsmittel getränktes, gefaltetes Papiertuch oder eine Serviette auf das Reinigungsgerät Nr. 257 gesetzt wird, und so das Fettlösungsmittel an die Plattenoberfläche aufgetragen wird.

WICHTIG: Wischen Sie den Toaster nicht mit einem feuchten Tuch ab, wenn das Fettlösungsmittel aufgetragen ist. Dies entfernt das Fettlösungsmittel und ein Ankleben tritt auf.

6. Wenn zwischen den wöchentlichen Reinigungen ein Ankleben auftritt, tragen Sie das Fettlösungsmittel erneut auf, indem Sie Schritte 1-4 wiederholen.

WICHTIG: Der Toaster muss nicht erneut gereinigt werden oder abkühlen, bevor das Fettlösungsmittel aufgetragen wird.



WICHTIG: Wenden Sie das Fettlösungsmittel wöchentlich auf alle Plattenoberflächen an, während der Toaster bei monatlichen Reinigungen abgekühlt sein sollte.

Wann
Monatlich





Werkzeuge
Digitales Thermometer
mit Sensor

Überprüfung der Temperaturkalibrierung

WICHTIG: Führen Sie den Vorgang nicht durch, außer der Toaster ist schon mindestens 45 Minuten in Betrieb und die Temperatur konnte sich stabilisieren. Verwenden Sie den Toaster nicht während diesem 4-minütigen Zeitraum.

1. Platzieren Sie die Rückseite der Brötchenplatte auf das Steuergehäuse und den Rest der Brötchenplatte auf die Platte.
ANMERKUNG: Bei Toastern mit zwei Platten (411 & 416) wird die Brötchenplatte nur für die Verwendung an der oberen Platte benötigt.
2. Bei Toastern mit zwei Platten, verwenden Sie   to um die zu kalibrierende Platte auszuwählen.
3. Zentrieren Sie das digitale Thermometer auf der Vorderseite der Platte. Wenn die entsprechende LED-Anzeige auf dem Bedienfeld aufleuchtet, lesen Sie die Temperaturanzeige des digitalen Thermometers direkt ab.
ANMERKUNG: Bei Toastern mit zwei Platten (411 & 416), führen Sie Schritt 2 zuerst auf der unteren Platte, dann auf der oberen Platte aus.

WICHTIG: Wenn die Temperaturanzeige auf der Platte größer ist als $\pm 3^{\circ}\text{C}$ ($\pm 5^{\circ}\text{F}$) - im Vergleich zur Temperaturanzeige des Toasters, fahren Sie mit Schritt 3 fort, um die Kalibrierung durchzuführen. Wenn die Temperaturanzeige innerhalb des Bereiches ist, funktioniert der Toaster korrekt und benötigt keine Kalibrierung.

4. Gehen Sie in den Kalibrierungs-Modus, indem Sie    drücken und 6 Sekunden lang halten. Ein Piepton ertönt und die LED-Anzeige neben dem Kalibrierungssymbol leuchtet auf. Lassen Sie alle Tasten los.
5. Drücken Sie  um die obere Platte zur Kalibrierung auszuwählen, oder  um die untere Platte auszuwählen. Das Display benötigt 10 Sekunden zur Stabilisierung. Das Display wird den gemessenen Plattentemperaturwert ohne Zeitverzögerung anzeigen.
ANMERKUNG: Bei Toastern mit zwei Platten (411 & 416), kalibrieren Sie jede Platte einzeln.
6. Wenn die entsprechende LED-Anzeige der Platte aufleuchtet, verwenden Sie die Tasten   um die Displaytemperatur so anzupassen, dass sie mit dem Ablesergebnis der Temperaturanzeige von Schritt 3 übereinstimmt.
ANMERKUNG: Die Temperatur kann nur wie folgt angepasst werden: $\pm 5^{\circ}\text{C}$ ($\pm 9^{\circ}\text{F}$).
7. Drücken Sie  um die neu kalibrierte Temperatur zu speichern und den Kalibrierungsmodus zu verlassen.
WICHTIG: Nach dem Vervollständigen der Kalibrierung, führen Sie einen vollständigen Erhitzungszyklus an/aus durch, um die neu kalibrierte Temperatur zu stabilisieren.

TS
5-i

Toasters

Wann
Monatlich

Werkzeuge

Reinigungsmittel für Grill
und Backöfen (McD Hi Temp
Grill Cleaner (HCS)),
Starkes Fettlösungsmittel
(McD Bun Toaster Release
Agent (HCS)), ein nicht-
scheuernder Schwamm
(McD No Scratch Pad),
Großer Frühstücksbehälter,
Reinigungsgerät Nr. 257,
Grillhandschuhe (Anzahl
6 - 8), Papiertücher oder
Servietten,
Gummihandschuhe.

Reinigung der Nickelplatte

VORBEREITUNG DES BRÖTCHEN-TOASTERS

1. Wenn der Toaster kalt ist, erhitzen Sie ihn auf Betriebstemperatur.
WICHTIG: Der Brötchen-Toaster muss zur Reinigung in Betriebstemperatur sein.
2. Stellen Sie den Stromschalter des Toasters auf OFF und stecken Sie das Netzkabel aus.
VORSICHT: Wenn das Netzkabel vor der Reinigung nicht ausgesteckt wird, kann das zu einem elektrischen Schock führen.
3. Alle Brötchen, Tablett und Unterlagen müssen aus dem Ofen entfernt werden.
4. Den Entlüftungsventilator einschalten.
5. Stellen Sie dann den Toasteraufbau vor den Grill.

REINIGUNGSANWEISUNG

1. Bringen Sie den Reinigungsschwamm fest am Reinigungsgerät an. Verwenden Sie nur den speziellen und nicht-scheuernden Schwamm für die Grillreinigung. Verwenden Sie nicht den grünen, scheuernden Teil des Schwamms. Dadurch wird die Oberfläche der Platte beschädigt.
2. Geben Sie eine Packung des speziellen Grillreinigers (für hohe Temperaturen, McD Hi-Temp Grill Cleaner) in einen Frühstückscontainer.
3. Ziehen Sie die Gummihandschuhe über.
4. Wenden Sie die Brötchenplatte und legen Sie diese auf die obere Platte.
5. Tauchen Sie den nicht-scheuernden Schwamm in den Grillreiniger.
6. Verteilen Sie den Grillreiniger über die Brötchenplatte und scheuern Sie leicht, bis diese sauber ist. Wenden Sie mehr Reiniger an, wenn dies nötig ist. Stellen Sie dann die Brötchenplatte zum Abkühlen und Reinigen in das Waschbecken.
7. Falls der Toaster mit einer Aluminiumplatte ausgestattet ist, Schritt 6 solange wiederholen, bis beide Seiten der Platte sauber sind.
8. Tauchen Sie den nicht-scheuernden Schwamm in den Reiniger und verteilen Sie diesen leicht auf der Oberfläche der Platte.
WICHTIG: Reinigungsmittel nicht direkt auf die Oberfläche geben. Nur mit einem nicht-scheuernden Schwamm und dem Reinigungsgerät auftragen. Während dem Auftragen nicht reiben.
9. Wiederholen Sie Schritt 8 zur Reinigung aller Oberflächen und Unterseiten.
10. Nach dem wiederholten Auftragen des Reinigungsmittels, alle Oberflächen und Unterseiten der Platte mit dem Schwamm abreiben, bis sich der Schmutz löst. Falls notwendig, zusätzliches Reinigungsmittel verwenden.
11. Entfernen Sie den Schwamm vom Reinigungsgerät. Einen sauberen und feuchten Lappen der Länge nach auf das Reinigungsgerät geben. Nach gründlichem Spülen aller Oberflächen der Platte, alle Seiten mit dem feuchten Tuch nachwischen. Vor dem Wischen, sollte das Tuch in Wasser ausgespült und gut ausgewrungen werden, bis keine Fettspuren mehr zu sehen sind.
WICHTIG: Die Platte muss gut abgespült werden, damit das Fettlösungsmittel wirken kann. Die Platte mit einem sauberen Tuch abspülen, bis keine Fettspuren mehr im Tuch zu sehen sind.
VORSICHT: Kein Wasser auf die Platte gießen oder ein tropfend nasses Tuch verwenden.

12. Wiederholen Sie den Reinigungsvorgang von Schritt 11 mit einem frischen, sauberen und feuchten Grilltuch, um sicherzustellen, dass keine Reinigungsreste oder Schmutz auf der Platte vorhanden sind.
13. Wischen Sie die übrigen Teile des Toasters mit einem sauberen und feuchten Tuch ab.
14. Bringen Sie die Brötchentablett-Plattform, das Brötchenbrett und die Aluminiumplatte zum Waschbecken. Mit einem Allzweckreiniger und nicht-scheuernden Schwamm oder einer Geschirrbürste gründlich reinigen. Keine scheuernden Mittel verwenden. Teile unter fließendem Wasser spülen und an der Luft trocknen lassen.

Wann
Monatlich

Werkzeuge
Justierbarer
Schraubenschlüssel,
flacher Schraubenzieher

Anziehen der Platten- und Fußschrauben

ANZIEHEN DER PLATTENSCHRAUBEN

1. Legen Sie den Stromschalter auf die OFF-Position um.
2. Ziehen Sie den Netzstecker.
3. Toaster erst abkühlen lassen, bevor Sie fortfahren.
4. Unter Verwendung eines justierbaren Schraubenschlüssels, ziehen Sie die Plattenschrauben an, die den Henkel in der aufrechten Position halten.

ANZIEHEN DER FUSSSCHRAUBEN

1. Wenden Sie den Toaster vorsichtig, um die Füße zu erreichen.
2. Richten Sie die Fußschrauben aus und ziehen Sie diese an, um eine ebene Einstellung zum Toasten zu erhalten.
3. Stellen Sie den Toaster richtig herum auf und überprüfen Sie, ob die Einstellung nun eben ist.
4. Bei Bedarf, Fußschrauben erneut ausrichten, bis der Toaster eben steht.
5. Stecken Sie den Netzstecker wieder in die richtige Steckdose.
6. Wenn der Toaster verwendet werden soll, legen sie den Stromschalter auf die ON-Position um.

Wann
Monatlich

Werkzeuge
Zangen, Hammer und
Feile

Überprüfung der Brötchentablett-Plattform, des Brötchenbretts, des Brötchentabletts und der Spachteln

WICHTIG: Dieser Prüfvorgang sollte durchgeführt werden, wenn die Plattform, die Tablett und die Spachteln erkaltet sind. Er sollte an allen Spachteln, Tablett und Plattformen durchgeführt werden.

BRÖTCHENSPACHTEL

1. Legen Sie die Spachtel auf eine ebene Arbeitsplatte.
2. Vergewissern Sie sich, dass die gesamte Oberfläche eben ist, einschließlich der vorderen Kanten. Das vordere Ende der Brötchenspachtel muss frei von Kerben und Graten sein.
3. Wetzen Sie das vordere Ende der Spachtel, so dass alle Kerben und Graten entfernt werden.

WICHTIG: Strecken Sie runde Ecken mit der Zange und hämmern Sie den mittleren Teil des Tablett flach.

BRÖTCHENTABLETT

1. Legen Sie das Tablett auf eine ebene Arbeitsplatte und überprüfen Sie die Flachheit.
2. Überprüfen Sie, dass das Tablett auf einer einheitlichen Höhe liegt.
3. Strecken Sie runde Ecken mit der Zange und hämmern Sie den mittleren Teil des Tablett flach.

BRÖTCHENTABLETT-PLATTFORM

1. Entfernen Sie die Plattform von dem unteren Teil des Toasters.
2. Legen sie die Plattform auf eine ebene Arbeitsplatte und überprüfen Sie die gesamte Fläche auf deren Flachheit hin.
3. Unter Verwendung von Zangen und Hammer, strecken Sie diese nach Bedarf.
4. Setzen Sie die Plattform wieder in den Toaster ein.

BRÖTCHENBRETT

1. Entfernen Sie das Brett vom Toaster.
2. Legen Sie das Brötchenbrett auf eine ebene Arbeitsplatte und überprüfen Sie die Flachheit.
3. Messen Sie die Entfernung zwischen der Tischplatte und der unteren Seite des Brötchenbretts auf der Vorderseite, in der Mitte und auf der Rückseite. Diese sollte etwa 13 mm bei allen Toastern betragen, außer bei jenen der Serie Big Mac 412 und 416. Für die Big Mac Toaster sollte diese etwa 19 cm betragen.
4. Biegen Sie diese nach Bedarf, um sie wieder flach zu bekommen.



Sistema di manutenzione programmata: Scheda manutenzione richiesta

Illustrazioni e informazioni aggiuntive:
Capitolo corrispondente del Manuale dell'apparecchio

Quando
Settimanalmente

Strumenti
Agente di distacco per tostapane McD (HCS), salviette o carta assorbente, guanti protettivi, attrezzo da pulizia numero 257.

Tostapane

Prince Castle: Tostapane

Precauzioni

Durante alcuni controlli saranno accessibili dei fili sotto tensione e saranno scoperte alcune superfici tostapane calde.

Comunicato standard di pericolo (HCS) - I procedimenti descritti in questa scheda includono l'uso di prodotti chimici. Questi prodotti chimici saranno evidenziati nella sezione attrezzi mediante l'uso di caratteri in grassetto seguiti dalla sigla (HCS). Consultare il Manuale Comunicazioni Standard di Pericolo (HCS) per le corrispondenti Informazioni di sicurezza dei materiali (MSDS).

Applicazione dell'Agente di distacco per tostapane

IMPORTANTE: Usare esclusivamente l'Agente di distacco per tostapane McD. Altri prodotti possono causare danni al tostapane.

1. Togliere dalle superfici del tostapane tutte le briciole non attaccate.
2. Le piastre del tostapane devono essere ben pulite ed asciugate. È possibile applicare l'Agente di distacco per tostapane McD sulle piastre calde. Prima dell'applicazione su piastre calde, indossare i guanti protettivi.
3. Per rivestire con l'Agente di distacco la superficie superiore della piastra, usare una salvietta di tessuto o di carta ripiegata e completamente imbevuta nell'Agente di distacco.
4. Strofinare una quantità generosa di Agente di distacco sull'intera superficie della piastra finché questa risulta completamente ricoperta, usando i guanti protettivi e l'attrezzo da pulizia numero 257.
5. Ripetere i punti 2 e 3 per le altre piastre, incluse le superfici inferiori.

IMPORTANTE: le superfici inferiori delle piastre e le zone difficili da raggiungere possono essere rivestite mettendo una salvietta piegata o carta assorbente con Agente di distacco per tostapane sull'attrezzo da pulizia numero 257 per applicare l'Agente di distacco sulla superficie della piastra.

IMPORTANTE: una volta applicato l'Agente di distacco, non ripassare il tostapane con un panno umido. Ciò rimuoverebbe l'Agente di distacco causando l'attaccamento dei panini alla piastra.

6. Se il pane si attacca alle piastre tra un'applicazione settimanale e l'altra, riapplicare l'Agente di distacco seguendo i punti da 1 a 4.

IMPORTANTE: Non è necessario ripulire o raffreddare il tostapane prima di applicare l'Agente di distacco.

IMPORTANTE: Riapplicare l'Agente di distacco a tutte le superfici delle piastre settimanalmente, tra le pulizie mensili, mentre il tostapane è freddo.

Quando
Mensilmente

Strumenti
Termometro digitale
con sonda.

Controllo calibratura della temperatura

IMPORTANTE: Non eseguire questa procedura senza che il tostapane sia rimasto acceso per almeno 45 minuti e la temperatura si sia stabilizzata. Non usare il tostapane durante questo tempo.

1. Collocare la parte posteriore del tostapane sopra alla scatola dei comandi e mettere il resto del vassoio dei panini sopra alla piastra.



Nota: Nei tostapane a due piastre (411 e 416), l'uso del vassoio panini è necessario soltanto per la piastra superiore.



2. Sui tostapane a due piastre, usare   per selezionare le piastre da calibrare.

3. Centrare il termometro digitale sul davanti del pannello. Quando il LED corrispondente sul pannello di controllo si accende, registrare immediatamente la temperatura indicata dal termometro digitale.



NOTA: Sui tostapane a due piastre (411 e 416), eseguire il passo 2 prima sulla piastra inferiore e poi su quella superiore.

IMPORTANTE: Se la temperatura letta sulla piastra differisce di oltre $\pm 3^{\circ}\text{C}$ ($\pm 5^{\circ}\text{F}$) rispetto a quella indicata dal display, procedere al passo 4 per eseguire la calibratura. Se la temperatura indicata rientra nella tolleranza, il tostapane funziona normalmente e non necessita di calibratura.

4. Attivare la funzione di calibratura tenendo premuti i tasti    per 6 secondi. Si sentirà un segnale acustico e si accenderà il LED accanto al simbolo di calibratura. Rilasciare i tasti.

5. Premere e rilasciare  per selezionare la calibratura della piastra superiore o  per selezionare la calibratura della piastra inferiore. Attendere 10 secondi perché il display divenga stabile. Il display mostrerà il valore della temperatura effettivamente misurata sulla piastra senza tenere conto delle regolazioni.

NOTA: Sui tostapane a due piastre (411 e 416), calibrare ciascuna piastra separatamente.

6. Quando il LED della piastra corrispondente si accende, usare i tasti   per regolare la temperatura visualizzata sul display in modo da farla corrispondere con quella registrata al passo 3.

NOTA: La temperatura può essere regolata soltanto entro $\pm 5^{\circ}\text{C}$ ($\pm 9^{\circ}\text{F}$).

7. Premere  per registrare la nuova temperatura calibrata ed uscire dalla funzione di calibratura.

IMPORTANTE: Dopo aver completato la calibratura, attendere un intero ciclo di accensione e spegnimento dell'elemento termico per consentire lo stabilizzarsi della temperatura calibrata.

Quando
Mensilmente

Strumenti

Detergente per il grill ad alta temperatura McD (HCS), Agente di distacco per tostapane McD (HCS), Panno non abrasivo McD, base del Contenitore per Big Breakfast, strumento per la pulizia n. 257, panni per la pulizia del grill (quant. 6-8), rotolo o tovaglioli di carta del cliente, guanti di protezione.

Pulizia della piastra di Nichel

PREPARAZIONE DEL TOSTAPANE

1. Se il tostapane è freddo, portarlo alla temperatura operativa.
IMPORTANTE: Il tostapane deve trovarsi alla temperatura operativa per poter essere pulito.
2. Ruotare l'interruttore di alimentazione del tostapane sulla posizione spento (OFF) e scollegare il cordone d'alimentazione.
AVVERTENZA: Il mancato scollegamento del cavo di alimentazione prima della pulizia può causare scosse elettriche.
3. Rimuovere tutti i panini, i vassoi dei panini ed i loro alloggiamenti dall'unità tostapane.
4. Accendere la ventola di aspirazione dell'aria del grill.
5. Spostare l'unità tostapane davanti al grill.

MODALITÀ DI PULIZIA

1. Fissare saldamente il panno non abrasivo McD all'apposito strumento per la pulizia. Usare esclusivamente il panno McD non abrasivo blu, specifico per la pulizia del grill. Non usare le spugnette verdi, poiché queste danneggerebbero la superficie della piastra.
2. Versare una confezione di detergente McD per il grill ad alta temperatura dentro un contenitore da colazione.
3. Indossare i guanti di protezione.
4. Capovolgere il vassoio per panini ed appoggiarlo sulla piastra, o sulla piastra superiore.
5. Immergere il panno non abrasivo nel detergente per il grill ad alta temperatura.
6. Cospargere il detergente sul vassoio per panini e strofinare delicatamente finché non è pulito. Se serve, aggiungere dell'altro detergente. Porre il vassoio nella parte posteriore del lavello per raffreddarlo e risciacquarlo.
7. Se il tostapane è dotato d'una piastra d'alluminio, ripetere la fase n. 6 in modo di pulire ambedue i lati della piastra.
8. Passare un velo di detergente sulla superficie superiore della piastra con il panno non abrasivo imbevuto di prodotto.
IMPORTANTE: Non versare il detergente direttamente sulla superficie; applicarlo soltanto con il panno non abrasivo montato sull'apposito strumento per la pulizia, senza strofinare.
9. Ripetere il passo n. 8 sulle superfici di tutte le piastre, comprese le superfici inferiori.
10. Dopo aver ripetuto la pulizia, strofinare delicatamente tutte le superfici delle piastre (comprese le superfici inferiori) con il panno non abrasivo per ammorbidire lo sporco. Se serve, aggiungere altro detergente.
11. Rimuovere il panno non abrasivo dallo strumento di pulizia. Piegare per il lungo un panno da grill pulito ed inumidito ed avvolgerlo all'estremità dello strumento di pulizia. Rimuovere completamente il detergente da entrambe le superfici delle piastre nettandole a fondo con il panno umido. Prima di passare il panno sulle piastre, risciacquarlo sempre in acqua pulita e strizzarlo finché non presenta più residui di grasso.

IMPORTANTE: La rimozione completa dello sporco e del detergente dalle piastre è necessaria per assicurare l'efficacia dell'azione dell'Agente di distacco. Ripassare le piastre con panni puliti fino a quando su di essi non restano più tracce di sporco.

AVVERTENZA: Non versare acqua direttamente sulle piastre e non usare panni imbevuti gocciolanti.

12. Ripetere la procedura di risciacquo esposta al passo 11 con un nuovo panno da grill pulito e bagnato accertandosi che vengano rimosse dalle piastre tutte le tracce di detergente e di sporco.
13. Ripassare le altre parti del tostapane con un panno bagnato pulito.
14. Portare la piattaforma del vassoio per panini, il vassoio stesso e la piastra d'alluminio nella parte posteriore del lavello. Strofinarli con una spazzola da pentole o con un Panno non abrasivo imbevuti di soluzione di Concentrato multiuso McD. Non usare spugnette abrasive. Risciacquare i componenti sotto l'acqua corrente e lasciare asciugare all'aria.

Quando
Mensilmente

Strumenti
*Chiave inglese regolabile,
giravite spaccato.*

Serrare bulloni di piastre e gambe

SERRARE I BULLONI DELLE PIASTRE

1. Posizionare l'interruttore power su OFF.
2. Scollegare il cordone d'alimentazione.
3. Prima di procedere, attendere che il tostapane si raffreddi.
4. Usando la chiave inglese, serrare i bulloni della piastra che mantengono la maniglia verso l'alto.

SERRARE I BULLONI DELLE GAMBE

1. Capovolgere con precauzione il tostapane per avere accesso alle gambe.
2. Regolare e stringere i bulloni delle gambe in modo da ottenere una posizione orizzontale per la tostatura.
3. Rimettere in piedi il tostapane e verificare che sia livellato sull'orizzontale.
4. Eseguire le regolazioni necessarie sui bulloni per ottenere il livellamento.
5. Collegare il cordone d'alimentazione alla presa elettrica appropriata.
6. Se il tostapane deve essere usato, posizionare l'interruttore d'alimentazione su ON.

Quando
Mensilmente

Strumenti
Pinze, martello, lima.

Controllo Piattaforme vassoi dei panini, Piastra panini, Vassoi Panini e Spatole

IMPORTANTE: Questa procedura deve essere effettuata con la piattaforma, i vassoi e le spatole freddi. Essa deve essere eseguita su tutte le spatole, i vassoi e le piattaforme.

SPATOLA PANINI

1. Mettere la spatola su un tavolo da lavoro piano.
2. Assicurarsi che l'intera superficie sia piana, incluso il bordo anteriore. La parte anteriore della spatola non deve avere schegge o bave.
3. Affilare il bordo della spatola rimuovendo bave e schegge.

IMPORTANTE: E' possibile raddrizzare angoli piegati con le pinze e appiattare la parte centrale del vassoio col martello.

VASSOIO DEI PANINI

1. Mettere il vassoio su un tavolo da lavoro piano e assicurarsi visivamente che sia piatto.
2. Controllare che il vassoio abbia un'altezza uniforme.
3. E' possibile raddrizzare angoli piegati con le pinze e appiattare la parte centrale del vassoio col martello.

PIATTAFORMA DEL VASSOIO DEI PANINI

1. Rimuovere la piattaforma dalla parte bassa del tostapane.
2. Metterla su un tavolo da lavoro piano e accertarsi visivamente che sia piatta.
3. Raddrizzarla, se necessario, con pinze o martello.
4. Ricollocare la piattaforma nel tostapane.

PIASTRA DEI PANINI

1. Rimuovere la piastra dei panini dal tostapane.
2. Metterla su un tavolo da lavoro piano ed assicurarsi visivamente che sia piatta.
3. Misurare la distanza tra la cima del tavolo e il fondo della piastra dei panini sul davanti, al centro e sul retro. Tale distanza dovrebbe essere di circa 13 mm per tutti i tostapane eccetto i Big Mac serie 412 e 416, e di circa 19 mm per i Big Mac.
4. Piegare la piastra, se necessario, per assicurarne la piattezza.

TS
S-I

Tostapane



Sistema de mantenimiento planificado: Tarjeta de requisito de mantenimiento (MRC, por sus siglas en inglés)

Imágenes e información adicional:
Capítulo respectivo del manual del equipo

Cuándo

Semanalmente

Herramientas

Agente de desmoldeado para tostadoras de pan McD (HCS) [McD Bun Toaster Release Agent], servilletas de papel o toallas de papel para los clientes, guantes protectores, herramienta de limpieza 257

Tostadoras

Prince Castle: Tostadoras de pan

Precaución

Durante algunas revisiones, se expondrán circuitos eléctricos activos y estarán descubiertas superficies de tostado calientes.

Norma de comunicación de riesgos (HCS, por sus siglas en inglés): Los procedimientos que se indican en esta tarjeta incluyen el uso de productos químicos. Estos productos se resaltarán en negrita seguidos de la abreviatura (HCS) en la parte de herramientas del procedimiento. Consulte el manual de la Norma de comunicación de riesgos (HCS) para obtener las hojas de datos de seguridad de materiales correspondientes (MSDS, por sus siglas en inglés).

Aplicación del agente de desmoldeado para tostadoras de pan

IMPORTANTE: Use sólo el agente de desmoldeado para tostadoras McD en las tostadoras de pan. Es posible que otros productos dañen las tostadoras de pan.

1. Quite todas las migas sueltas de las superficies de la tostadora.
2. Las platinas de la tostadora se deben enjuagar y secar bien. El agente de desmoldeado para tostadoras McD se puede aplicar a platinas del tostador que estén calientes. Antes de aplicarlo a platinas calientes, póngase guantes protectores.
3. Para recubrir la superficie de la platina superior, humedezca completamente una servilleta o toalla de papel para clientes limpia y doblada con el agente de desmoldeado.
4. Frote una cantidad generosa de agente de desmoldeado sobre toda la superficie de una platina hasta que quede bien recubierta. Use guantes protectores y la herramienta de limpieza N° 257.
5. Repita los pasos 2 y 3 para otras platinas, incluyendo las caras inferiores.

IMPORTANTE: Las caras inferiores de las platinas y los lugares que son difíciles de alcanzar se pueden recubrir colocando una servilleta o toalla de papel doblada con el agente de desmoldeado en la herramienta N° 257, para aplicar el agente de desmoldeado a la superficie de la platina.

IMPORTANTE: No le pase un paño húmedo a la tostadora después de aplicar el agente de desmoldeado. Esto quita el agente de desmoldeado y produce que el pan se pegue.

6. Si el pan se pega entre aplicaciones semanales, vuelva a aplicar el agente de desmoldeado siguiendo los pasos 1 al 4.

IMPORTANTE: No es necesario volver a limpiar o enfriar la tostadora antes de aplicar el agente de desmoldeado.

IMPORTANTE: Entre las limpiezas mensuales, vuelva a aplicar el agente de desmoldeado semanalmente a todas las superficies de las platinas, mientras la tostadora esté fría.

Cuándo
Mensualmente



Herramientas
Termómetro digital con sonda
de superficie

Revisar calibración de la temperatura

IMPORTANTE: No realice este procedimiento hasta que la tostadora haya estado encendida durante por lo menos 45 minutos y se haya estabilizado la temperatura. No use la tostadora durante este período.





1. Coloque la parte posterior del bandejón de pan sobre la parte superior de la caja de control y coloque el resto del bandejón de pan sobre la parte superior de la platina.

NOTA: En tostadoras de dos platinas (411 y 416), el bandejón de pan sólo se debe usar en la platina superior.



2. En tostadoras de dos platinas, use   para seleccionar la platina que va a calibrar.
3. Centre el termómetro digital en el borde delantero de la platina. Cuando se encienda el LED respectivo del panel de control, registre inmediatamente la lectura de temperatura del termómetro digital.

NOTA: En tostadoras de dos platinas (411 y 416), realice el paso 2 en la platina inferior primero y luego en la platina superior.

IMPORTANTE: Si la lectura de temperatura de la platina es mayor que $\pm 3^{\circ}\text{C}$ ($\pm 5^{\circ}\text{F}$) en comparación con la pantalla de temperatura de la tostadora, siga con el paso 3 para realizar la calibración. Si la lectura de temperatura se encuentra dentro del rango, la tostadora funciona correctamente y no requiere calibración.

4. Ingrese al modo de calibración presionando y manteniendo presionado    durante 6 segundos. Se escuchará un sonido y se encenderá el LED que se encuentra junto al símbolo de calibración. Suelte todos los botones.
5. Presione y suelte  para seleccionar la platina superior para realizar la calibración, o  para seleccionar la platina inferior. Espere 10 segundos para que se establezca la pantalla. La pantalla mostrará el valor de temperatura que se midió de la platina sin margen.

NOTA: En tostadoras de dos platinas (411 y 416), calibre cada platina por separado.

6. Cuando se encienda el LED de la platina respectiva, use   para ajustar la temperatura de la pantalla para que coincida con la lectura que se registró en el paso 3.

NOTA: La temperatura sólo se puede ajustar $\pm 5^{\circ}\text{C}$ ($\pm 9^{\circ}\text{F}$).

7. Presione  para almacenar la nueva temperatura que se calibró y salir del modo de calibración.

IMPORTANTE: Después de terminar la calibración, espere un ciclo completo de encendido/apagado del calentador para permitir que se estabilice la nueva temperatura que se calibró.

Cuándo

Mensualmente

Herramientas

Limpiador de parrillas de alta temperatura McD (HCS), agente de desmoldeado para tostadoras de pan McD (HCS), almohadilla antirrayas McD, base de recipiente de Big Breakfast, herramienta de limpieza N° 257, paños para limpiar la parrilla (cant.: 6 a 8), servilletas de papel o toallas de papel para los clientes, guantes protectores

Limpiar la platina de níquel

PREPARACIÓN DE LA TOSTADORA DE PAN

1. Si la tostadora está fría, caliéntela a su temperatura de funcionamiento.
IMPORTANTE: Para la limpieza, la tostadora de pan se debe encontrar en su temperatura de funcionamiento.
2. Gire el interruptor de encendido de la tostadora hasta la posición OFF (apagado) y desenchufe el cable de alimentación.
PRECAUCIÓN: Si no desenchufa el cable de alimentación antes de la limpieza se puede producir una descarga eléctrica.
3. Retire todos los panes, bandejas de panes y los calces de la bandeja de la plataforma de la tostadora de pan.
4. Encienda el ventilador eductor de la parrilla.
5. Mueva la plataforma de la tostadora hacia la parte delantera de la parrilla.

LIMPIEZA

1. Conecte firmemente la almohadilla antirrayas McD a la herramienta de limpieza. Use sólo almohadillas azules no abrasivas que no rayen, diseñadas para la limpieza de parrillas. No use una almohadilla verde, dañará la superficie de la platina.
2. Vierta un paquete de limpiador de parrillas de alta temperatura McD en una base de un recipiente de desayunos.
3. Póngase guantes protectores.
4. Dé vuelta el bandejón de pan y colóquelo en la platina o placa superior.
5. Sumerja la almohadilla antirrayas en el limpiador de parrillas de alta temperatura.
6. Esparza el limpiador por el bandejón de pan y friegue suavemente hasta que esté limpio. Aplique más limpiador si fuese necesario. Coloque el bandejón de pan en el lavaplatos para que se enfríe y enjuáguelo.
7. Si la tostadora está equipada con una placa de aluminio, repita el paso 6 para que queden limpias ambas caras de la placa.
8. Sumerja la almohadilla antirrayas en el limpiador y esparza suavemente una capa de limpiador sobre la superficie superior de la platina.
IMPORTANTE: No vierta limpiador sobre la superficie. Aplíquelo sólo con una almohadilla antirrayas y la herramienta de limpieza. No friegue mientras aplique el limpiador.
9. Repita el paso 8 para todas las superficies de la platina, incluyendo las caras inferiores.
10. Después de repetir la aplicación del limpiador, friegue suavemente todas las superficies (incluyendo las caras inferiores) con la almohadilla antirrayas hasta que toda la suciedad se vuelva líquida. Aplique más limpiador para limpiar si fuese necesario.

11. Retire la almohadilla antirrayas de la herramienta de limpieza. Doble un paño para limpiar parrillas húmedo y limpio a lo largo y colóquelo en el extremo de la herramienta de limpieza. Enjuague completamente las platinas, incluyendo las caras inferiores, pasando un paño para limpiar parrillas húmedo. Antes de limpiar las platinas con un paño, siempre enjuague el paño para limpiar parrillas con agua y estrújalo hasta que no tenga suciedad.

IMPORTANTE: Se debe enjuagar completamente la platina para garantizar el rendimiento adecuado del agente de desmoldeado. Enjuague las platinas con paños limpios para limpiar parrillas hasta que no se observe suciedad en el paño.

PRECAUCIÓN: No vierta agua en las platinas ni use paños para limpiar parillas que estén tan mojados que gotean.

12. Repita el procedimiento de enjuague del paso 11 con un paño para limpiar parillas nuevo y limpio para garantizar que no quede limpiador ni suciedad en las platinas.
13. Limpie las partes restantes de la tostadora con un paño húmedo limpio.
14. Coloque la plataforma de la bandeja de pan, el bandejón de pan y la placa de aluminio en el lavaplatos. Friegue con un cepillo para limpiar tiestos o una almohadilla antirrayas en una solución de concentrado multiuso McD. No use almohadillas abrasivas. Enjuague las piezas con agua de la llave y deje que se sequen al aire.

Cuándo

Mensualmente

Herramientas

Llave ajustable, destornillador de punta plana

Apretar los pernos de la platina y de las patas

APRETAR LOS PERNOS DE LA PLATINA

1. Gire el interruptor de encendido hasta la posición OFF (apagado).
2. Desenchufe el cable de alimentación.
3. Permita que la tostadora se enfríe antes de continuar.
4. Use una llave ajustable para apretar los pernos de la platina que sostienen la manilla en posición vertical.

APRETAR LOS PERNOS DE LAS PATAS

1. Dé vuelta cuidadosamente la tostadora para tener acceso a las patas.
2. Ajuste y apriete los pernos de las patas para obtener el asentamiento de nivel para tostar.
3. Coloque la tostadora en posición normal y revise el asentamiento de nivel.
4. Ajuste los pernos de las patas según sea necesario hasta que la tostadora se encuentre nivelada.
5. Enchufe el cable de alimentación en el tomacorriente adecuado.
6. Si va a usar la tostadora pronto, gire el interruptor de encendido hasta la posición ON (encendido).

Cuándo
Mensualmente

Herramientas
Alicate, martillo, lima

Revise las plataformas de la bandeja de pan, el bandejón de pan, las bandejas de pan y las espátulas

IMPORTANTE: Este procedimiento de revisión se debe realizar mientras las plataformas, bandejas y espátulas estén frías. Se debe realizar en todas las espátulas, bandejas y plataformas.

ESPÁTULA PARA PAN

1. Deje la espátula sobre la superficie de una mesa de trabajo plana.
2. Asegúrese de que toda la superficie esté plana, incluyendo el borde delantero. El extremo delantero de la espátula para pan debe estar libre de muescas y rebabas.
3. Afíle el borde delantero de la espátula para que desaparezcan todas las muescas y rebabas.

IMPORTANTE: Enderece esquinas rizadas con un alicate y martillee el centro de la bandeja hasta que quede plana.

BANDEJA DE PAN

1. Coloque la banda de rodamiento sobre la superficie de una mesa de trabajo plana y verifique que esté plana.
2. Verifique que la bandeja tenga una altura uniforme.
3. Enderece las esquinas rizadas con un alicate y martillee el centro de la bandeja hasta que quede plana.

PLATAFORMA DE LA BANDEJA DE PAN

1. Retire la plataforma de la parte inferior de la tostadora.
2. Coloque la plataforma sobre la superficie de una mesa de trabajo plana e inspeccione toda la superficie para asegurarse de que esté plana.
3. Use el alicate o el martillo para enderezarla según sea necesario.
4. Vuelva a instalar la plataforma en la tostadora.

BANDEJÓN DE PAN

1. Retire el bandejón de pan de la tostadora.
2. Coloque el bandejón de pan sobre la superficie de una mesa de trabajo plana y verifique que esté plano.
3. Mida la distancia entre la superficie de la mesa y la parte inferior del bandejón de pan en la parte delantera, central y posterior. Debe ser aproximadamente de 13 mm (1/2") para todas las tostadoras, excepto las de las series Big Mac 412 y 416, y aproximadamente de 13 mm (1/2") para las tostadoras Big Mac.
4. Dóblelo según sea necesario para que se mantenga plano.